

**BAŐKENT ÜNİVERSİTESİ  
SOSYAL BİLİMLER ENSTİTÜSÜ  
İŐLETME ANABİLİM DALI  
PAZARLAMA TEZLİ YÜKSEK LİSANS PROGRAMI**

**TÜKETİCİLERDE ALTRUİSTİK TUTUMUN FREEGANİZME  
ETKİSİ VE KİŐİLİĐİN ARACI ROLÜ**

**HAZIRLAYAN**

**NAZLI İTİR BOSO**

**YÜKSEK LİSANS TEZİ**

**Tez DanıŐmanı  
PROF. DR. ZELİHA ESER**

**ANKARA-2023**

**BAŞKENT ÜNİVERSİTESİ**  
**SOSYAL BİLİMLER ENSTİTÜSÜ**  
**YÜKSEK LİSANS / DOKTORA TEZ ÇALIŞMASI ORJİNALLİK RAPORU**

Tarih: 14/05/2023

Öğrencinin Adı, Soyadı: Nazlı İtir BOSO

Öğrencinin Numarası: 22010376

Anabilim Dalı: İşletme

Programı: Pazarlama Tezli Yüksek Lisans Programı

Danışmanın Unvanı/Adı, Soyadı: Prof. Dr. Zeliha ESER

Tez Başlığı: Tüketicilerde Altruistik Tutumun Freeganizme Etkisi ve Kişiliğin Aracı Rolü

Yukarıda başlığı belirtilen Yüksek Lisans/Doktora tez çalışmamın; Giriş, Ana Bölümler ve Sonuç Bölümünden oluşan, toplam 103 sayfalık kısmına ilişkin, 14/05/2023 tarihinde şahsım/tez danışmanım tarafından Turnitin adlı intihal tespit programından aşağıda belirtilen filtrelemeler uygulanarak alınmış olan orijinallik raporuna göre, tezimin benzerlik oranı % 7 (yüzde yedi)'dir. Uygulanan filtrelemeler:

1. Kaynakça hariç
2. Alıntılar hariç
3. Beş (5) kelimedenden daha az örtüşme içeren metin kısımları hariç

“Başkent Üniversitesi Enstitüleri Tez Çalışması Orijinallik Raporu Alınması ve Kullanılması Usul ve Esaslarını” inceledim ve bu uygulama esaslarında belirtilen azami benzerlik oranlarına tez çalışmamın herhangi bir intihal içermediğini; aksinin tespit edileceği muhtemel durumda doğabilecek her türlü hukuki sorumluluğu kabul ettiğimi ve yukarıda vermiş olduğum bilgilerin doğru olduğunu beyan ederim.

Öğrenci İmzası: .....

**ONAY**

Tarih: 14 / 05 / 2023

Öğrenci Danışmanı Unvan, Ad, Soyad, İmza:

Prof. Dr. Zeliha ESER

## TEŐEKKÜR

Lisans ve yüksek lisans eđitimim süresince deđerli tecrübelerini ve bilgilerini paylaşarak bana yol gösteren, fikirleriyle ışık tutan, katkılarını esirgemeyen, beni yönlendiren, her zaman anlayışlı, çözüm odaklı olan kıymetli tez danışman hocam Prof. Dr. Zeliha ESER' e çok teşekkür ederim. Ayrıca tez savunmam sırasında tez jürisinde yer alan, görüş ve yorumlarıyla katkı sağlayan Prof. Dr. Sanem ALKİBAY ve Doç. Dr. Selay ILGAZ SÜMER hocalarıma ve tez çalışmam boyunca yanımda olan, desteklerini esirgemeyen başta ailem olmak üzere herkese gönülden teşekkürlerimi sunarım.

## ÖZET

**Nazlı İtir BOSO, Tüketicilerde Altruistik Tutumun Freeganizme Etkisi ve Kişiliğin Aracı Rolü, Başkent Üniversitesi Sosyal Bilimler Enstitüsü İşletme Anabilim Dalı Pazarlama Tezli Yüksek Lisans Programı, 2023**

Günümüz toplumlarının değişen tüketim anlayışları ile ortaya çıkan yeni kavramlardan biri freeganizm kavramıdır. Freeganizm yaşamın sadeleştirilmesine, atıkların azaltılmasına, israfa neden olan anlayışın bireysel ve toplumsal bazda ortadan kaldırılmasına yönelik bir tüketici davranışı olarak ortaya çıkmaktadır. Bununla birlikte herhangi bir ödüllendirme veya karşılık beklentisi olmadan bireyin kendisi dışındakilerin çıkarlarına yardım etme amacını ifade eden altruizm, tüketim toplumlarında paylaşmanın önemini ortaya koyan bir kavram olarak ortaya çıkmaktadır. Bu çalışmada altruistik tutumun freeganizme olan etkisi ve kişilik özelliklerinin aracılık rolü ampirik yöntemlerle incelenmiş olup alan yazına katkı sağlamak amaçlanmıştır. Özellikle freeganizm konusundaki boşluğu gidermek amacıyla önemli olduğu düşünülen çalışmada, heterojen bir katılımcı grubundan çevrimiçi anket yoluyla toplanan veriler Yapısal Eşitlik Modellemesi (YEM) aracılığı ile analiz edilerek, oluşturulan hipotezler test edilmiştir. Gerçekleştirilen analizler sonucunda elde edilen bulgular, altruistik tutumun freeganizm üzerinde etkisi olduğunu; kişilik boyutlarından açıklık/deneyime açıklık ve sorumluluk boyutlarının bu ilişkide kısmi aracılık rolü olduğunu göstermektedir. Elde edilen sonuçların alan yazına ve sektör yöneticilerine katkıda bulunması beklenmektedir.

**Anahtar kelimeler:** Freeganizm, Altruizm, Beş Faktör Kişilik Özellikleri

## **ABSTRACT**

**Nazlı İtir BOSO, The Effect of Altruistic Attitude on Freeganism and The Mediating Role of Personality Traits, Baskent University, Institute of Social Sciences, Department of Business Administration, Master's of Marketing with Thesis, 2023**

One of the new concepts that emerged with the changing consumption perceptions of today's societies is the concept of freeganism. Freeganism emerges as a consumer behaviour that aims at simplifying life, reducing waste products and eliminating the understanding which leads to waste on individual and social base. Besides, altruism, which expresses the aim of helping the interests of others without any reward or expectation in return, appears as a concept revealing the importance of sharing in consumerist societies. In this study, the effect of altruistic attitude on freeganism and the mediating role of personality traits have been examined by empirical methods and it is aimed to contribute to literature. In this study, which is especially considered as significant in order to fill the deficiency in freeganism, the data collected through an online survey polled by a heterogeneous group of participants has been analyzed by Structural Equation Modelling (SEM) and the hypothesis developed has been tested. Findings obtained by the results of analyses show that altruistic attitude has an effect on freeganism. These findings also reveal that openness to experience and conscientiousness as personality dimensions have a partial mediating role in this relation. It is expected that the results obtained will contribute to literature and the sector managers.

**Keywords:** Freeganism, Altruism, Five Factor Personality Traits

# İÇİNDEKİLER

<b>TEŞEKKÜR</b> .....	i
<b>ÖZET</b> .....	ii
<b>ABSTRACT</b> .....	iii
<b>TABLolar LİSTESİ</b> .....	vii
<b>SİMGELER VE KISALTMALAR LİSTESİ</b> .....	ix
<b>BİRİNCİ BÖLÜM</b>	
<b>GİRİŞ</b> .....	1
<b>1.1. Araştırmanın Sorunsalı</b> .....	2
<b>1.2. Araştırmanın Amacı</b> .....	2
<b>1.3. Araştırmanın Kapsamı</b> .....	3
<b>İKİNCİ BÖLÜM</b>	
<b>KAVRAMSAL ÇERÇE VE ARAŞTIRMA MODELİ</b> .....	4
<b>2.1. Altruizm</b> .....	4
<b>2.1.1. Biyoloji alanında altruizm</b> .....	11
<b>2.1.2. Psikoloji alanında altruizm</b> .....	14
<b>2.1.3. Sosyoloji alanında altruizm</b> .....	17
<b>2.1.4. Ekonomi alanında altruizm</b> .....	19
<b>2.1.4. Altruizm ile ilgili alan yazında yer alan çalışmalar</b> .....	20
<b>2.2. Freeganizm</b> .....	22
<b>2.2.1. Tüketim karşıtlığı</b> .....	22
<b>2.2.2. Eko-tüketim</b> .....	28
<b>2.2.3. Yenilikçi tüketim</b> .....	29
<b>2.2.4. Freeganizm kavramı</b> .....	29

2.2.4.1. Freeganizmin tarihçesi .....	30
2.2.4.2. Freeganizm ideolojisi .....	31
2.2.4.3. Freegan aktiviteleri .....	34
2.2.5. Freeganizm ile ilgili alan yazında yer alan çalışmalar .....	39
<b>2.3. Kişilik .....</b>	<b>45</b>
2.3.1. Kişilik ile ilgili kavramlar .....	46
2.3.1.1. Karakter .....	46
2.3.1.2. Mizaç (Huy) .....	47
2.3.1.3. Yetenek.....	48
2.3.2. Kişiliği oluşturan faktörler .....	48
2.3.2.1. Genetik ve biyolojik faktörler.....	48
2.3.2.2. Ailesel faktörler.....	49
2.3.2.3. Coğrafi ve fiziki faktörler .....	49
2.3.2.4. Kültürel ve sosyal faktörler.....	50
2.3.3. Kişilik kuramları.....	50
2.3.3.1. Psikodinamik kuramlar .....	51
2.3.3.2. Bilişsel ve davranışçı kuramlar .....	56
2.3.3.3. Hümanistik/Varoluşçu kuramlar .....	58
2.3.3.4. Ayırıcı özellik kuramları.....	60
2.3.4. Kişilik ile ilgili alan yazında yer alan çalışmalar .....	64
2.5. Araştırmanın modeli ve hipotezleri .....	65
<b>ÜÇÜNCÜ BÖLÜM</b>	
<b>YÖNTEM VE BULGULAR.....</b>	<b>68</b>
3.1. Araştırmanın Amacı ve Önemi .....	68
3.2. Araştırmanın evren ve örnekleme .....	69
3.3. Verilerin toplanması .....	69
3.4. Verilerin analizi .....	71

<b>3.5. Bulgular</b> .....	72
<b>3.5.1. Güvenilirlik ve iç tutarlılık analizlerine yönelik bulgular</b> .....	72
<b>3.5.2. Örneklemin demografik özelliklerine yönelik bulgular</b> .....	78
<b>3.5.3. Freeganizm ölçeğinin keşfedici faktör analizine yönelik bulgular</b> ...	79
<b>3.5.4. Ölçeklerin doğrulayıcı faktör analizlerine yönelik bulgular</b> .....	80
<b>3.5.4.1. Freeganizm ölçeği için doğrulayıcı faktör analizi</b> .....	81
<b>3.5.4.2. Altruizm ölçeği için doğrulayıcı faktör analizi</b> .....	83
<b>3.5.4.3. Kişilik ölçeği için doğrulayıcı faktör analizi</b> .....	86
<b>3.5.5. Ölçek alt boyutlarında uygulanan yakınsama ve ayrışma geçerliliği ve değişkenlerin normallik analizi bulguları</b> .....	89
<b>3.5.6. Yapısal eşitlik modellemesi yol analizi ve bulguları</b> .....	91
<b>3.5.7. Örneklerin demografik özelliklerine göre altruizm ve freeganizm ölçeklerinin ortalamalarının karşılaştırılması</b> .....	96

## **DÖRDÜNCÜ BÖLÜM**

<b>SONUÇ VE ÖNERİLER</b> .....	100
<b>4.1. Bulguların değerlendirilmesi</b> .....	100
<b>4.2 Araştırmanın kısıtları</b> .....	103
<b>4.3. Araştırmanın alan yazına katkısı</b> .....	104
<b>4.4. İşletmelere ve gelecek araştırmacılara öneriler</b> .....	104
<b>KAYNAKLAR</b> .....	106

## **EKLER**

### **EK 1: ANKET FORMU**

## TABLULAR LİSTESİ

	<b>Sayfa</b>
Tablo 1. Altruizm ile ilgili tanımlardan bazı örnekler.....	5
Tablo 2. Altruizmin Formları ve Aşamaları .....	9
Tablo 3. Tüketim Karşıtı Tüketici Grupları.....	25
Tablo 4. Freegan Kültürü ile Anaakım Kapitalist Kültür Niteliklerinin Karşılaştırılması..	37
Tablo 5. Altruizm ölçeğinde güvenilirlik ve iç tutarlılık analizi .....	72
Tablo 6. Freeganizm ölçeğinde güvenilirlik ve iç tutarlılık analizi.....	74
Tablo 7. Freeganizm ölçeğinde keşfedici faktör analizi (pilot analiz) .....	75
Tablo 8. Kişilik ölçeğinde güvenilirlik ve iç tutarlılık analizi .....	76
Tablo 9. Örnekleme ait demografik özellikler ve yüzdesel dağılımları .....	78
Tablo 10. Freeganizm ölçeğinin keşfedici faktör analizi özet tablosu.....	79
Tablo 11. Doğrulayıcı Faktör Analizinde Kullanılan Uyum İyiliği İndeksleri ile Uyum Değerleri.....	80
Tablo 12. Freeganizm (FRG) ölçeği doğrulayıcı faktör analizi parametre tablosu.....	82
Tablo 13. Altruizm (ALT) ölçeği doğrulayıcı faktör analizi parametre tablosu .....	85
Tablo 14. Kişilik (KS) ölçeği doğrulayıcı faktör analizi parametre tablosu .....	88
Tablo 15. Standart faktör yüklerinden hesaplanan yakınsama ve ayrışma geçerlilik değerleri.....	90
Tablo 16. Yapısal modelde yer alan değişkenlerin normallik analiz değerleri .....	90
Tablo 17. Modelde yer alan (direkt etki) regresyon katsayılarının anlamlılık testi .....	93
Tablo 18. Modelde yer alan mediatör hipotezlerinin anlamlılık testi.....	95
Tablo 19. Cinsiyete göre altruizm ve freeganizm değişkenlerinin karşılaştırılması .....	96
Tablo 20. Medeni duruma göre altruizm ve freeganizm değişkenlerinin karşılaştırılması .	97
Tablo 21. Eğitim durumuna göre altruizm ve freeganizm değişkenlerinin karşılaştırılması .....	97
Tablo 22. Yaş gruplarına göre altruizm ve freeganizm değişkenlerinin karşılaştırılması...	98
Tablo 23. Gelir durumuna göre altruizm ve freeganizm değişkenlerinin karşılaştırılması .	99

## ŞEKİLLER LİSTESİ

	<b>Sayfa</b>
Şekil 1. Altruizm kademeleri.....	8
Şekil 2. Tüketim için sebepler ve tüketime karşı sebepler .....	27
Şekil 3. Freegan Kimlikleri ve Direnç Boyutları: İçsel ve Dışsal Görüşlerin Birleştirilmesi .....	33
Şekil 4. Kişiliğin 3 Temel Birimi .....	52
Şekil 5. Araştırmanın kavramsal modeli .....	66
Şekil 6. Freeganizm ölçeği (FRG) 2. düzey doğrulayıcı faktör analizi boyut yapısı .....	81
Şekil 7. Altruizm ölçeği (ALT) 2. düzey doğrulayıcı faktör analizi boyut yapısı.....	84
Şekil 8. Kişilik ölçeği (KS) doğrulayıcı faktör analizi boyut yapısı .....	87
Şekil 9. Gözlenen değişkenlerle mediatör model yol analizi (bootsrap n=5000).....	92

## SİMGELER VE KISALTMALAR LİSTESİ

AC	Açıklık
ALT	Altruizm
AO	Aritmetik Ortalama
AVE	Avarage Variance Extracted (Açıklanan Ortalama Varyans)
CFI	Comparative Fit Index
CR	Composite Reliability (Birleşik Güvenilirlik)
DD	Dışadönüklük
DFA	Doğrulayıcı Faktör Analizi
ESY	Eğitim Sürecinde Yardım
FGY	Fiziksel Güce Dayalı Yardım
FRG	Freeganizm
FS	Fayda Sağlama
GFI	Goodness of Fit Index
GFK	Gönüllü Faaliyetlere Katılım
IO	İsrafı Öneleme
KFA	Keşfedici Faktör Analizi
KMO	Kaiser-Meyer-Olkin
KO/KS	Kişilik Ölçeği
MY	Maddi Yardım
NV	Nevrotizm
PCA	Principle Component Analysis
RMSEA	Root Mean Square Error of Approximation
SRMR	Standardized Root Mean Square Residual
SR	Sorumluluk
TDY	Travmatik Durumlarda Yardım
TK	Tekrar Kullanım
UY	Uyumluluk
YEM	Yapısal Eşitlik Modellemesi
YHY	Yaşlı/hastalara Yardım
YKY	Yakınlık Duygusundan Kaynaklanan Yardım

# BİRİNCİ BÖLÜM

## GİRİŞ

İçinde bulunduğumuz çağda bireylerin tüketim anlayışı, temel ihtiyaçları gidermeye yönelik faaliyetlerin ötesine geçmiş, itibar görme, gösteriş yapma, kimlik kazanma gibi sebeplerle karmaşık bir hal almıştır. Bu durum aşırı tüketimin ve hatta çöpe atılacak kadar fazla üretimin ortaya çıkmasına sebep olmuştur.

Aşırı tüketim odaklı yaşam tarzları hem bireyler hem de toplumlar için fiziksel ve ekonomik sorunların ortaya çıkmasına ve sürdürülebilirliğin mümkün olmamasına sebep olmaktadır. Kaynakların bilinçsiz bir şekilde tüketilmesi, israf, savurganlık, doğal hayatın tehlikeye girmesi, açlıkla mücadele eden insanlar, ekolojik dengenin bozulması gibi sorunların ortaya çıkması, toplumlarda ve bireylerde alternatif tüketim pratiklerinin, yaşam tarzlarının ve akımların ortaya çıkmasına neden olmuştur (Villi, 2021).

Bu noktada tüketim karşıtı yaşam tarzlarından biri olarak karşımıza çıkan freeganizm, tüketimin mutluluk getireceği inancına karşı çıkararak yeni eşyalar olmadan da yaşamın devam ettirilebileceği, bireylerin çevre, insan ve hayvan hakları gibi konularda duyarlı olmasının gerekliliği, israf konusundaki farkındalığın önemi gibi konular çerçevesinde ortaya çıkmıştır (Aksoy ve Solunoğlu, 2015; Taş, 2020). Freeganlar, yeni şeyler tüketmek yerine israfa neden olan ürünleri (gıda, kıyafet vb.) toplayarak kendileri için kullanmakta ya da başkalarıyla paylaşmakta, arızalı veya kırık ürünleri tamir etmekte, çevreye duyarlı yakıt kullanımını desteklemekte, ulaşım için daha hafif araçları tercih etmekte, mevcudu en iyi şekilde değerlendirmeye çalışmaktadırlar (Moré, 2011; Pentina ve Amos, 2011). Freeganlar aynı zamanda, toplanan gıda atıklarını farklı amaçlarda kullanmaktadırlar. Yemek pişirmek ve ihtiyaç sahiplerine ücretsiz dağıtmak ya da hayvan barınaklarına bağışlamak gibi aktiviteler bu duruma örnek olarak verilebilir (Moré, 2011). Bu anlayış, bireylerin ve toplumların daha bilinçli hale gelmesi ve farkındalıklarının artması açısından önemlidir.

Freeganizmin, atıkların değerlendirilmesi, israfın önlenmesi, ürünlerin tekrar kullanılması, başkalarına fayda sağlama ve yardım etme gibi konularda duyarlı olmayı sağlayan yönü; herhangi bir ödüllendirme veya karşılık beklentisi olmadan bireyin kendisi dışındakilerin çıkarlarını önemseyerek başkalarına yardım etme amacının güdülmesi (Yaman, 2013) olarak tanımlanan altruizm kavramı çerçevesinde önemli bir yer tuttuğu ifade edilebilir (Pietrzyk, 2006). Özellikle sosyal sorumluluk, özveri, yardım etme, empati gibi

kavramlarla ilişki içerisinde olan altruizm (Düzgüner, 2019) ile freeganizm aktivitelerinde ortaya çıkan hem bireylerde hem de toplumda, paylaşmanın ve cömertliğin öneminin vurgulanması, doğaya, diğer birey ve canlılara yardım etmenin (Pentina ve Amos, 2011) teşvik edilmesi gibi anlayışlar ile bağdaştırılabilir. Bazı bireylerin diğerlerine oranla daha fazla altruistik davranışlarda bulunması da kavramın kişilik özellikleri ile bağlantılı olduğu konusunu akla getirmektedir (Aşkar ve Çınkır, 2021). Günlük yaşantı içerisinde çevre ile iletişimde ve etkileşimde bulunan her birey, kendine özgü davranışlar sergilemektedir. Bu kendine özgülük, bireylerin kişilik özelliklerinden kaynaklanmaktadır.

### **1.1. Araştırmanın Sorunsalı**

Çalışmada, bireylerin ve toplumların yaşamlarında gün geçtikçe daha önemli ve özen gösterilmesi gereken bir durum haline gelen tüketim alışkanlıklarının değişmesi ve çeşitlenmesi ile ortaya çıkan freeganizm anlayışına, “kişisel yarar gözetmeksizin başkasına yararlı olmaya çalışmak” (<https://sozluk.gov.tr/>) olarak tanımlanan altruizmin etkisi araştırılmış olup, bireyler arası sosyal yaşamda kişilerin sergiledikleri davranışların önemli bir belirleyicisi olan kişilik özelliklerinin bu ilişkideki rolü de çalışmaya dahil edilmiştir. Bu noktada, değişkenler arasındaki ilişki, daha önce ele alınmamış bir şekilde açıklanmaya çalışılmıştır.

### **1.2. Araştırmanın Amacı**

Alan yazın incelendiğinde kişilik ve altruizm kavramlarının birlikte ele alındığı çalışmaların mevcut olduğu görülmektedir (Aşkar ve Çınkır, 2021; Çapçı, 2021; Oktar, 2018). Freeganizm ile ilgili çalışmalara bakıldığında ise çoğunlukla etnografik araştırmalara rastlanmaktadır (Barnard, 2011; Corliss, 2014; Gross, 2009; Moré, 2011). Bu bağlamda altruistik tutumun freeganizme etkisinin ve kişiliğin bu ilişkideki aracı rolünün incelenmesinin özgün bir çalışma olarak alanyazına katkı sağlayacağı ve bunun yanı sıra, çalışmanın pazarlama konularına da yeni bakış açıları kazandıracığı düşünülmekte olup çalışmayı önemli kılmaktadır.

### **1.3. Arařtırmanın Kapsamı**

Arařtırmanın ilk bölümünde tez konusunu oluřturan genel çerçeve çizilmiř, arařtırmanın sorunsalı, amacı ve kapsamı belirtilmiřtir. İkinci bölümde kavramsal çerçeve ile arařtırmanın modeli ve hipotezleri yer almaktadır. Bu bölümde teorik alt yapı dođrultusunda deđiřkenler incelenmiř ve açıklanmıřtır. Arařtırmanın modeli, deđiřkenler arasındaki bađlantılar açıklanarak arařtırmanın hipotezleri ileri sürölmüřtür.

Üçüncü bölümde arařtırmanın yöntemi açıklanmıř, arařtırma evren ve örneklemi, veri toplama araçları, iřlem ve arařtırmada kullanılan analizler, süreç ve elde edilen bulgular açıklanmıřtır. Dördüncü ve son bölümde sonuç ve deđerlendirmeler yapılarak arařtırmanın kısıtları, alan yazınına katkısı, iřletmelere ve gelecekte yapılacak olan çalıřmalara önerilerde bulunulmuřtur.

## İKİNCİ BÖLÜM

### KAVRAMSAL ÇERÇE VE ARAŞTIRMA MODELİ

Bu bölümde kavramsal çerçeve ile araştırmanın modeli ve hipotezleri yer almaktadır. Teorik alt yapı doğrultusunda altruizm, freeganizm ve kişilik değişkenleri incelenmiş ve açıklanmıştır. Araştırmanın modeli, değişkenler arasındaki bağlantılar açıklanarak araştırmanın hipotezleri ileri sürülmüştür.

#### 2.1. Altruizm

Altruizm kavramı, en genel anlamıyla; özveride bulunarak başkalarının iyiliğini isteme olarak ifade edilmekte olup, alan yazın incelendiğinde prososyal davranışlarla birlikte ele alınmaktadır (Düzgüner, 2019). Kimi araştırmacılara göre prososyal davranışların tümünü tanımlamakta, kimine göre ise prososyal davranışların alt kategorilerinden biri olarak ortaya çıkmaktadır (Rodrigues ve Hewig, 2021). Prososyal davranışlar; başkalarına yardım etme isteği, başkaları için endişe duymak, güvenilirliğin sinyalini vermek gibi birçok sosyal etkileşimin temel direği olarak ifade edilmektedir (Harris, Byrne, Liu ve Anaraky, 2023). Bunun yanı sıra başkalarına yardım etme faaliyetlerine gönüllü katılım ya da başkasına fayda sağlamayan eylemlerde bulunmama olarak tanımlanmaktadır (Rodrigues ve Hewig, 2021). Prososyal davranış ya da olumlu sosyal davranış, bireylerin başkalarına olan tüm olumlu davranışlarını kapsamaktadır. Olumlu sosyal davranışların şemsiyesi altında yer alan altruizm, yardım etme, paylaşma, empati, destek olma, bağış yapma gibi kavramlarla da yakından ilişkilidir (Düzgüner, 2019).

Altruizm kavramı farklı disiplinler açısından ele alınmış olup literatürde çeşitli kapsamlarda birçok değişik bakış açısı çerçevesinde incelenmiştir. Bu yaklaşım ile, kabul edilmiş tek bir tanımlama olmadığı söylenebilir (Karadağ ve Mutafçılar, 2009).

Alan yazın incelendiğinde, kavramın Auguste Comte'un on dokuzuncu yüzyılda yayınlanan "Systeme de Politique Positive" adlı eserinde ortaya çıktığı kabul edilmektedir (Campbell, 2006) ve Comte tarafından, "başkaları için yaşama" olarak tanımlanmıştır (Yavuzer, 2017). Rand' a göre ise bireyin başkaları için iyi olanı, kendisi için iyi olanın üstünde tutmasıdır (Campbell, 2006). Rodrigues ve Hewig, yapılan bu tanımlarda altruizmin

altında yatan motivasyonlardan ve altruist davranış metotlarından bahsedilmemesini eksiklik olarak değerlendirmişlerdir (Rodrigues ve Hewig, 2021).

Türk Dil Kurumu Güncel Türkçe Sözlük’ de (2023) diğerkâmlık, özgecilik olarak belirtilen kavram, “kişisel yarar gözetmeksizin başkasına yararlı olmaya çalışmak” olarak ifade edilmektedir (<https://sozluk.gov.tr/>). Alan yazında hem özgecilik hem altruizm olarak yer alan kavram, Latince’deki “alter” ve “ui” kelimelerinden türetilmiş olup “diğeri için” anlamına gelmektedir. İngilizce’de “altruism”, Fransızca’da “altruisme” ve Osmanlıca’da ise “diğerkâmlık” ve “işar” sözcükleriyle karşılık bulmaktadır (Cebeci, 2022; Churchill, 2008). Bu anlamda bakıldığında, almış olduğu ekler dolayısıyla da bireyin kendisi dışındakileri öncelemesi temeline dayanmakta olduğu görülmektedir (Düzgüner, 2019).

**Tablo 1. Altruizm ile ilgili tanımlardan bazı örnekler**

<b>Araştırmacı</b>	<b>Tanım</b>
Wrightsmen (1964)	Bireyin bencilliğinin derecesi, şefkatinin samimiyeti ve başkaları için endişelenmenin boyutu
Wilson (1975)	Bireyin kendi zararına olsa da başkalarının yararına olan davranışı
Rushton vd (1981)	Bireyin kişisel kaynaklarında ortaya çıkabilecek olan giderler pahasına yardım etme, bağış yapma, hizmet etme gibi başkalarına fayda sağlamaya yönelik prososyal davranışlar
Hill (1984)	Bilinçli bir amaç gütmeksizin spontane bir şekilde cesurca yapılan iyilik hareketleri
Bar-tal (1985)	Başkasına yararı olacak şekilde, içten ve gönüllü olarak ve bir karşılık ya da dışarıdan bir ödül beklemezsizin gerçekleştirilen davranışlar
Ashton ve diğerleri (1998)	Başkalarına karşı yumuşak kalpli ve sempatik olma eğilimi
Bierhoff, (2002)	Bireyin motivasyonunun empati ile nitelendiği prososyal davranış
Carlo ve diğerleri (2003)	Başkasının refahı ve ihtiyaçları ile ilgilenme motivasyonu ile ortaya çıkan gönüllü yardım etme davranışı
Fehr ve Fischbacher (2003)	Başkalarına ekonomik fayda sağlayan, bireyler için maliyetli eylemler
Cropanzano ve Mitchell (2005)	Bireyin kesin olarak maliyetle sonuçlanacak olsa bile başkalarına fayda sağlamaya çalıştıkları bir kural

Kavram ile ilgili Tablo 1’de yer alan tanım örneklerine bakıldığında karşılık ya da ödül beklentisi olmaması yani tek yönlü yardım davranışı, başkalarının refahını düşünme ve gönüllülük esasına dayanması gibi ortak özellikler olarak ortaya çıkmaktadır.

Monroe altruizm kavramını “bireyin kendisi için bir risk oluştursa da başkalarına yarar sağlayacak davranışlarda bulunması” olarak tanımlamıştır. Bu tanımda çeşitli kritik noktalar bulunmaktadır. Bunlardan ilki; eylem gerekliliğidir. Yani sadece iyi niyet yeterli olmamaktadır. İkincisi; altruist eylemin, başkasının refahını arttırmayı hedeflemesidir. Yani eğer birey davranışında başkasının refahını kendisinininkinden sonra hedefliyorsa, eylem altruist olarak nitelendirilmemektedir. Üçüncüsü, niyetlerin sonuçlardan daha önemli olduğudur. Yani başkası için yapılan iyi niyetli eylem, sonucu kötü olsa dahi altruizmi azaltmamaktadır. Dördüncüsü ise eylemi gerçekleştiren bireyin refahında azalma ihtimalinin olmasıdır. Yani eylemin hem bireyin hem de başkasının refahını arttırması altruizm değil kollektif refah kategorisinde ele alınmaktadır (Monroe, 1994). Altruist eylem ile başkalarına yardım etme amacı güden eylem arasındaki fark, davranışın yöneltildiği birey için önem arz etmese de altruist davranışta bulunan bireyin niyetidir (Ümmet, Ekşi ve Otrar, 2013). Batson’ a göre ise altruizm tanımında yer alan fedakârlık ifadesi dikkatleri motivasyondan sonuçlara yöneltmektedir (Haski-Leventhal, 2009).

Altruizm, yardım etme, fedakârlık, özveri, sosyal sorumluluk, iş birliği gibi birçok prososyal davranış ile ilişki içerisindedir. Bu noktada niyet, amaç, etkileşim ve durum, davranışın altruist olup olmadığı ile ilgili bilgi verir. Örneğin, yardım etme davranışının gönülsüz olarak yapılması, sosyal sorumluluğun karşılık beklenerek gerçekleştirilmesi ya da çıkar amaçlı iş birliği gibi durumlar, altruizm kapsamında yer almamaktadır (Düzgüner, 2019).

Morrison ve Severino, altruizmin, bireyin ahlaki gelişimi aşamasında meydana geldiğini ifade etmişlerdir. Onlara göre altruizm nepotizmin karşısında ve egoizmin zıttı olarak ortaya çıkmaktadır ve tam bir insan olabilmek için daha altruist olmak gerekmektedir (Morrison ve Severino, 2007).

Sorokin, altruizmi ben merkezlilikten uzaklaşmak olarak tanımlamıştır (Kasapoğlu, 2017). Ona göre bireylerin altruistik davranışlar sergileyebilme yetenekleri onların farklı bilinç seviyelerine ulaşabilmeleri ile ortaya çıkmaktadır. Bilinç seviyeleri geliştikçe altruistik davranışların meydana geldiğini ve bu süreçte bazı aşamalardan geçilmesi gerektiğini ifade etmiştir. Doğru davranışların öğrenilmesi, değer anlayışının gelişmesi, egoların törpülenmesi, iyi ve güzel grupların içerisinde yer alınması ile altruistik davranışların geliştiğini ileri sürmüştür (Vexliard, 1967; akt, Yorgancılar, 2022).

Altruistik tutumlar, bu tutumların sergilendiği bireylere verilen, kendilerini iyi hissettirecek birer hediye gibidirler. Başkalarına kendilerini iyi hissettirecek bu tür eylemler, eylemi gerçekleştiren kişinin de mutlu olmasını sağlamaktadır (İşgör, 2017). Altruizm, bireylere kendi problemlerinden uzaklaşma, yaşamın değerini özümseme, algılama konusundaki farkındalığı arttırma, ruh halini iyileştirme ve bireyin sosyal hayata uyumunu arttırma gibi faydalar sağlamaktadır (Midlarsky ve Kahana, 1994; akt. İşgör, 2017).

Altruizm olgusu toplumda önemli bir bileşendir. Küçük topluluklarda hediye paylaşımı şeklinde oluşmakta, modern toplumlarda ise gruplar ya da bireyler ve kurumsallaşmış işletmeler arasındaki iletişimin gelişmesini sağlamaktadır (Yaman, 2013). Altruizm aynı zamanda işletmelerde çalışanlar arası ilişkilerde de dikkate değer bir kavram olarak belirlenmektedir. Örneğin işletmelerde yapılan işler ile ilgili ya da ortaya çıkan sorunlar ile ilgili çalışanların birbirlerine yardım etme davranışlarında altruizmden bahsedilebilir (Podsakoff, Ahearne, ve MacKenzie 1997). Kavramın bireyleri gönüllü iş yapma konusunda motive ettiği de öne sürülmektedir. Bireyler, bu sayede yaptıkları işten zevk alma, başkalarıyla sosyalleşme, yeni insanlar tanıma, özgüvenlerini arttırma gibi faydalar elde etmektedirler (Palaz ve Boz, 2008).

Batson, bireyin altruistik davranışlarının altında yatan nedenlerin gerçekten empati duygusundan kaynaklanıp kaynaklanmadığına bakılması gerektiğini savunmuştur. Örneğin bireyin başkası için üzülmesi, onun sıkıntısını azaltmak için yardım etmesi altruistik bir davranış olarak görülebilir. Ancak, yardım etme davranışındaki nihai amaç, bireyin başkasına yardım etmediğinde kendisini suçlu veya utanmış hissetmesinden kaynaklı yaşayacağı sıkıntı ise, davranışın altruistik olarak değerlendirilemeyeceği ifade edilmiştir (Rigby ve O'Grady, 1989).

Bykov, bazı belirgin eylemleri, altruist, egoist ya da agresif olarak sınıflandırmanın zor olduğundan bahsetmiştir. Buna örnek olarak da birisiyle sigara paylaşma davranışını vermiştir (Bykov, 2017). Diğer yanda, Zwick ve Fletcher, altruizm türlerini hiyerarşik olarak sınıflandırmışlardır. Bu hiyerarşi biyolojik alemden insanın sosyokültürel yaşantısına kadar olan süreci temsil etmektedir. Düşük kademelerde altruizm, evrim teorisi ile analiz edilmiş, doğal seçim, karşılıklı altruizm gibi farklı bakış açıları ile ifade edilmiştir. Yüksek kademelerde ise altruizm, din, felsefe ve sosyal bilimler tarafından ele alınmıştır. Hiyerarşide biyolojik ve sosyokültürel olmak üzere iki alan üzerinde durulmuştur. Şekil 1' de bu hiyerarşik kademeler ele alınmıştır.

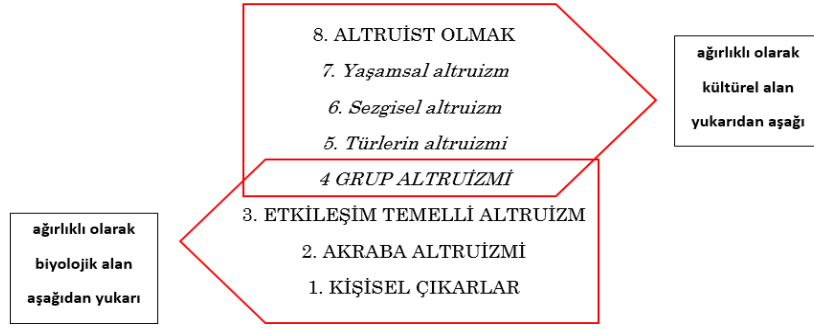

**Şekil 1. Altruizm kademeleri**

**Kaynak:** Zwick ve Fletcher (2011) tarafından yapılan çalışmadan uyarlanmıştır.

Şekil 1’de, birinci kademe altruizme tam olarak bir örnek değildir. Ancak diğer kademelerin temelini oluşturmaktadır. Büyük harflerle belirtilen kademeler (1,2,3 ve 4), çoğunlukla biyolojik alanlar için kullanılmıştır. İtalik yazı tipi ile belirtilen kademeler sosyokültürel alanlar için kullanılmıştır (4,5,6 ve 7). Dördüncü kademenin her iki alanda yer aldığını belirtmek için hem italik hem büyük harf kullanılmıştır. Sekizinci kademe hiyerarşinin tamamlanmasının ve niteliksel olarak farklı bir fenomenin göstergesidir (Zwick ve Fletcher, 2011).

Serge Moscovici (1994/1998) altruizmin üç formundan bahsetmiştir. Bunlar; katılımcı altruizm (participatory altruism), kuralcı altruizm (normative altruism) ve itibari altruizm (fiduciary altruism) olarak ifade edilmiştir. **Katılımcı** altruizmde spesifik olarak bir birey değil bir bütün olarak toplum ele alınmaktadır. Burada birey, diğerleri ile arasında bir fark olmadığını kabul eder, yani kendisini diğerlerinden ayrı düşünmez. **Kuralcı** altruizm, bireylerin yardım etme davranışlarının sosyal rollere bağlı olduğu temeline dayandırılmaktadır. **İtibari** altruizmde ise, bireyler arası ilişkinin desteklenerek aradaki mesafenin düşürülmesi amaçlanmıştır. Altruizmin bu formunun ortaya çıkışı bireylerin kendi ilişkilerinde algıladıkları ya da kurmak istedikleri güven veya güvensizlik derecesi ile ilintilidir (Andronic, 2016).

Oliner, altruistik davranışın kahramanca ve geleneksel olmak üzere iki türünden bahsetmiştir Bunlardan ilki, bireyin maddi bir karşılık beklemeden gönüllü olarak büyük bir fedakârlık ve risk içeren davranıştır. İkincisi ise fedakârlık ve riskin daha düşük düzeyde olduğu davranıştır (Oliner, 2003; akt. Karadağ ve Mutafçılar, 2009). Buna örnek olarak, yangın esnasında bireyin kendi hayatını tehlikeye atmak pahasına yanan binaya girerek

birilerini kurtarması ve bu davranış sonrasında herhangi bir beklentisi olmaksızın ya da diğerlerinin bu durumdan etkilenmesi ihtimalini beklemeden olay yerinden uzaklaşma davranışının altruistik davranış olarak kabul edilmesi verilebilir (Kasapoğlu, 2017).

Krebs ve Van Hesteren de bazı altruizm türlerinden bahsetmiştir. Bu türlerin her birinin bireylerin bazı gelişim aşamalarında ortaya çıktığı belirtilmiştir. Bu aşamalar ve formlar Tablo 2’de özetlenmiştir.

**Tablo 2. Altruizmin formları ve aşamaları**

Aşamalar	Altruizmin Formu	Davranış Şekilleri ve Amaçları
1. aşama	Farklılaşmamış duygusal cevap verebilirlik (Undifferentiated affective responsiveness)	Temel fizyolojik ihtiyaçların doyurulması ile ilgili ortaya çıkan refleksif, empatik hayatta kalma tepkileri olarak belirmektedir, Gülümsemek örnek olarak verilmektedir.
2. aşama	Egosantrik / benmerkezci konfor (Egocentric accomodation)	Temel olarak deneyimlenmiş sıkıntıları gidermek ve güvenlik ihtiyaçlarını karşılamak üzere tasarlanmıştır. Altruizmin bu formu, otoritenin talepleri ve başkalarının açıkça görülen sıkıntılarına (ağlama gibi) cevap verici özelliktedir. Başkalarına uyum sağlama, güçlü olana kendini sevdirmek, onların olumlu tepki vermelerine yol açacak şekilde altruistik davranışlarda bulunma öne çıkan formlardır.
3. aşama	Araçsal iş birliği (Instrumental cooperation)	Altruistik davranışların bu türünde, başkalarının ihtiyaç, motivasyon ve amaçlarına özenli olunmaktadır. Davranış prototipi “kısa süreli karşılıklılık” olarak ortaya çıkmaktadır. Kazançları karşılıklı olarak maksimize etme amaçlı bireysel ve pragmatik ama bir yandan da kurallara dayalı ve adil bir yönelim söz konusudur. Temel amaç almak için vermektir.
4. aşama	Ortak/çift taraflı altruizm (Mutual altruism)	Diğerlerine karşı hassas olma, ortak yükümlülükleri yerine getirme, sosyal olarak kabul edilme, itibar sağlama, arkadaşlık bağlarını devam ettirme davranışları amaçlanmaktadır. İlişkilerde ben yerine biz bilincinin ortaya çıkması söz konusudur. İş birliği, özen, güven, aidiyet, sadakat, samimiyet gibi değerler rehberliğinde ideal bir davranış olarak ortaya çıkmaktadır.

**Tablo 3. Altruizmin formları ve aşamaları (devam)**

Aşamalar	Altruizmin Formu	Davranış Şekilleri ve Amaçları
5.aşama	Vicdanlı altruizm (Conscientious altruism)	Bu form, bireyin sosyal sorumluluk ve vicdani duyguları rehberliğinde ortaya çıkmaktadır. Sosyal sorumluluk duygusunun içselleştirilmesi temel amaç olarak ortaya çıkmaktadır. Onur, sorumluluk, vicdanlılık, iyi vatandaşlık gibi değerlerin sürdürülmesi önem arz etmektedir.
6.aşama	Özerk altruizm (Autonomous altruism)	Önceki formlara göre daha içseldir. İnsanların hassasiyetinin ve eşit haklarının korunması ve herkes için faydanın maksimize edilmesi gibi değerler temelinde yönlendirilmektedir. Özgürlük, eşitlik, adalet gibi prensiplere aracılık eden bireysel farklılıkların kabulü temeline dayanmaktadır. İçselleştirilmiş faydacı değerleri korumak temel amaç olarak belirlenmektedir.
7.aşama	Bütüncül altruizm (Integrated altruism)	İnsanlığa hizmete yönelimli ve proaktif davranışlar olarak ifade edilmektedir. Maksimum düzeyde dengeli ve düzeyli sosyal ilişkiler geliştirmek temel amaç olarak ortaya çıkmaktadır.
8.aşama	Evrensel özveri sevgisi (Universal self-sacrificial love)	Evrenle bütünleşen kozmik bir duygudan kaynaklanmaktadır. Diğerleri ile özdeşleşme, özellikle dezavantajlı gruplar başta olmak üzere tüm insanlığın gelişimi ve refahı için sorumluluk hissetme söz konusudur. Bu aşamadaki altruizm fedakâr, kutsal ve evrensel sevgiden kaynaklanan ve başkalarına herhangi bir ödül beklemezsizin hizmet etme anlayışına dayanmaktadır. Bu aşamada şiddetin olmadığı bir dünyada diğerleri ile kaynaşma temel amaç olarak ortaya çıkmaktadır

**Kaynak:** Krebs ve Van Hesteren (1994) tarafından yapılan çalışmadan uyarlanmıştır.

Ythier, altruizmin üç tür bağlamda ele alındığından bahsetmiştir. Bunlardan ilki aile, ya da buna bağlı olarak yakın akrabalarından küçük bir grup; ikincisi, bağışçıların direkt olarak bireysel bağlantılarının olmadığı hayır kurumları; üçüncüsü ise, devletler ya da uluslar gibi tüm politik toplulukları kapsayan büyük sosyal gruplar içindeki genel yeniden dağıtımdır. Burada altruizm, ailesel bağlamında bireysel sevgi ya da sempati duyguları ile; hayır kurumları bağlamında insana olan sevgi, sempati ya da merhamet duyguları ile; sosyopolitik

bağlamda ise dayanışma (toplum üyelerine sempati) ya da kardeşlik duyguları ile yorumlanmaktadır (Ythier, 2006).

Altruizmin farklı disiplinler açısından değişik şekillerde ele alınması, kavramın çok yönlülüğünü ve önemini ortaya koymaktadır. Kavramın Auguste Comte' un eseri ile ortaya çıkması her ne kadar sosyoloji disiplinini öne çıkarmış olsa da (Karadağ ve Mutafçılar, 2009; Yorgancılar, 2022), biyoloji, ekonomi, psikoloji, felsefe, din gibi disiplinlerde de çalışmalar yapılmıştır (Clavien ve Chapuisat, 2012; Düzgüner, 2009).

### **2.1.1. Biyoloji alanında altruizm**

Biyoloji alanındaki altruizmin diğer bir adı evrimci altruizm olarak kabul edilmekte ve bu alanda kavram evrimin doğal bir yapısı olarak ifade edilmektedir. Altruizm kavramı insanın dışındaki türlerde de gözlenmektedir (Üzümçeker, Gezgin ve Akfırat, 2019).

Evrimde, herhangi bir organizmanın soyunun hayatta kalması ve devamı için ölümcül durumlarda kendisini tehlikeye atması olasılığı dolayısıyla altruizm kavramı evrimsel biyolojide ele alınmaktadır (Warneken ve Tomasello, 2009). Örneğin maymunlar, yapılan bir deneyde verilen yiyecekleri aldıklarında diğerlerine şok verildiğini görünce yiyecekleri bırakmışlardır. Benzer şekilde yunusların, ağlara yakalanan diğer yunuslara yardım ettikleri gözlenmiştir (Filkowski, Cochran ve Haas, 2016). Babunların sürülerini korumak için kendilerini öne attıklarına ya da yaban domuzlarının yaralı diğer domuzları güvenli yere taşıdıklarına da rastlanmıştır (Piliavin ve Charng, 1990). Lorenz ve Wilson tarafından hayvan davranışlarının incelendiği çalışmalar gerçekleştirilmiş, tehlike anında bazı hayvanların topluluktaki diğerlerini korumak üzere veya yavrularını korumak için içgüdüsel olarak öne çıktığı gibi sonuçlar elde edilmiş olup benzer şekilde altruistik davranışın insanlarda da doğuştan geldiği ifade edilmiştir. Evrimsel biyolojide psikolojik mekanizmalar direkt ilgili olmamakla birlikte bilinçsiz organizmanın evrimsel olarak altruistik olması durumu söz konusudur. Bu durum bir bakteri için bile geçerlidir. (Warneken ve Tomasello, 2009). Buradan hareketle, biyoloji alanında bahsedilen altruizmin (ya da diğer adıyla evrimci özgecilik) soyun devam etmesi temeline dayanmakta olduğu söylenebilir. Yani burada geliştirilen altruistik davranışların motivasyonları yerine sonuçları önemlidir. Bu yaklaşıma göre, türler özünde altruistik davranışlarda bulunma eğilimi ile dünyaya gelmektedirler (Clavien ve Chapuisat, 2012).

Diğer yandan insanlardaki altruizm, önceden planlanmamış belirli faaliyetlere olan doğal eğilimden ortaya çıkmaktadır. Bireyin başkalarına yararlı bilgiler vermesi, yiyecek, kıyafet gibi çeşitli paylaşımlarda bulunulması gibi eylemler, sıkıntıları da ortadan kaldırmaktadır. Bu durum, altruizmin insan versiyonunda güçlü bir bilişsel bileşene işaret etmektedir (Warneken ve Tomasello, 2009). İnsanlardaki altruistik davranışların doğada eşine pek rastlanmamaktadır. Diğer türlerde çoğunlukla akrabalık ölçeğinde altruistik davranışlara rastlanırken insanlarda yabancıları da içeren geniş bir repertuardan söz edilmektedir (Üzümçeker ve diğer., 2019).

Belirli durumlarda “altruist” genlerin oluşumu ve devamı için akraba seçilimi, grup seçilimi ve karşılıklılık seçilimi olmak üzere üç ayrı seçim süreci söz konusu olup bunlar aşağıdaki gibi açıklanmaktadır (Piliavin ve Charng, 1990):

**Akraba seçilimi** teorisine göre; insanlarda mevcut olan altruizmin temelinde bireylerin aynı genden gelenlere yani akrabalarına altruistik eylemlerde bulunmalarının, genlerinin gelecek nesillere aktarma şanslarını arttırdığı yatmaktadır. Teorinin çerçevesini oluşturan W.D. Hamilton, bireylerin, genetik yapıları kendilerine daha yakın olanlara, başkalarına oranla daha çok yardım etme eğiliminde olduklarını belirtmiştir. Alan yazında akraba altruizmi olarak da ifade edilmektedir. (Ashton, Paunonen, Helmes ve Jackson, 1998). Teoriye göre genetik yakınlığın, altruistik davranışlar bakımından önemi anlaşılmaktadır.

**Grup seçilimi** teorisinde daha küçük grupta ortaya çıkan altruist bir genin diğer gruplara kıyasla daha iyi sonuç vermesi ve daha çok yayılması durumu söz konusudur (Piliavin ve Charng, 1990). Bu noktada Rachlin, ligdeki basketbol takımlarının oyunlarından örnekler vermiştir. Geri kalan dinamiklerin eşit olması durumunda bireysel ve bencil oyuncuların bulunduğu takım, çoğunlukla diğer takıma yenilmektedir. Ancak daha bireysel oynayan oyuncular daha yüksek skor elde etmektedirler. Eğer oyun skor yükseltmek ya da kazanmak için oynanmamış olsa, takımlardaki bencil olmayan oyuncular daha hızlı geliştirecektir bu durum “grup etkisi” olarak ifade edilmektedir. Buna rağmen her bir takımın kendi içindeki bireysel oynayan oyuncularının sayısı daha hızlı artacaktır ve bu durum da “bireysel etki” olarak ifade edilmektedir. Burada anlatılmak istenen, altruizmin, grup temelinde ele alındığında avantaj sağlayacak olmasıdır (Rachlin, 2002).

**Karşılıklılık seçilimi** teorisinde ise altruist gene sahip olan bireylerin birbirlerine fayda sağlama eğiliminde olmaları durumundan bahsedilmektedir (Piliavin ve Charng,

1990). Bu teoriyi ortaya atan Trivers (1971), genetik olarak birbirleriyle ilişkili olmayan iki bireyin zaman içinde altruistik eylemlerde bulundukça bu eylemlerin karşılıklı olarak yararlı olabileceğini ifade etmiştir (Bykov, 2017). Trivers'ın bu yaklaşımı, biyoloji araştırmacılarına göre, tıpkı akraba seçiminde olduğu gibi bilinçli kararlar alınmasını gerektirmediğinden dolayı diğer türler için de geçerli olmakta ve evrimci altruizm çerçevesinde ele alınsa da Sober' e göre bu formu yansıtmamaktadır (Sober, 1988). Bu yaklaşım altruist bireye bir maliyet oluşturmakta, altruist davranışa maruz kalan bireye bir yarar sağlamakta ve bu yararı edinen birey, altruist davranışta bulunan kişiye bunun karşılığını vermektedir. Bu “geri ödeme” bakış açısı sebebiyle kimi araştırmacılar söz konusu yaklaşımı altruizm olarak değerlendirmemektedirler (Piliavin ve Charng, 1990). **Karşılıklı altruizm** olarak da ifade edilen kavram uzun süreli iş birliklerinin temelini oluşturmaktadır (Ashton ve diğer., 1998). Ancak Roberts, karşılıklı altruizmin istikrar konusunda problemlili olabileceğinden bahsetmiştir. Altruistik davranışta bulunan bir bireyin beklediği karşılığın gelmemesi sonucunda bu davranışlarının ve iyi niyetinin sömürülmesi durumunun ortaya çıkmasını da bu istikrarsızlığın sebebi olarak ifade etmiştir. Bu noktada Roberts, rekabetçi altruizmden bahsetmiştir. **Rekabetçi altruizmde** daha fazla altruistik davranışta bulunan bireylerin daha fazla alması gerekliliği öngörülmektedir. Hem karşılıklı hem rekabetçi altruizmde bireyler arası davranışlar göz önüne alınmaktadır, ancak karşılıklı altruizmde kısasa kısas durumu söz konusuysen rekabetçi altruizmde en uygun bireyin seçilmesi durumu söz konusudur (Roberts, 1998). Bunun yanı sıra rekabetçi altruizmde bireylerin cömertlik açısından birbirlerinin önüne geçmeye çalıştıkları bir sürecin ortaya çıkmasının sebeplerinden biri de altruist davranışlarda bulunan bireyin statüsünün ve itibarının gelişeceği öngörüsüdür (Hardy ve Van Vugt, 2006). Rekabetçi altruizm formu, bireylerin yanı sıra doğadaki diğer türler için geçerli olmaktadır (Roberts, 1998).

Darwin'e göre (1859, 1871), yaşamak için birbirleri ile mücadele eden topluluklar çerçevesinde bakıldığında, karşılıklı olarak uyarma, koruma, yardımlaşma ya da kendini feda edebilme gibi davranışlarda bulunma eğilimi olan toplulukların bu eğilime sahip olmayanlara karşı daha başarılı olmaları söz konusudur. Trivers'a göre de altruistik davranışlarda bulunan canlılar zamanla soyunu devam ettirme ve hayatta kalma bakımından bu davranışlarda bulunmayan canlılardan üstün olma yöneliminde bulunurlar. (Yavuzer, 2017).

Rushton, bireylerdeki altruistik köken ve empati ile ilgili yapmış olduğu araştırmaları temel alarak altruizm kavramının genetik olduğunu ifade etmiştir. Araştırmalarına göre

altruistik tutumlar temelde ailede ortaya çıkmakta olup giderek gelişmektedir (Gündoğdu, 2017). Gelişimin sebepleri ise; bireylerin zamanla empatik hassasiyetlerinin, sosyal sorumluluklarının ve ahlaki muhakeme yeteneklerinin artması, kültürel normlar hakkında daha fazla bilgi edinmeleri ve bakış açılarının derinleşmesi olarak ifade edilmektedir (Piliavin ve Charng, 1990).

Sosyo-biyolojik bakış açısına göre ise, kişilerin kendilerine benzer olarak algıladıkları ya da yakın akraba gibi hissettikleri diğer bireylere yardım etme olasılıklarının daha yüksek olduğu öngörülmektedir. Oliner ve Oliner (1988) tarafından yapılan, Nazi Avrupası'nda Yahudilerin kurtarıcılarının çoğunlukla Yahudiler hakkında çok bilgiye sahip oldukları ve kendilerini onlara yakın hissettikleri sonucuna varılmış olan çalışma, bu duruma örnek olarak verilmiştir (Piliavin ve Charng, 1990).

### **2.1.2. Psikoloji alanında altruizm**

Altruizmin tanımında temelde biyologlar ve evrim bilimcileri altruizmin sonuçlarına odaklanmakta iken psikoloji disiplinde davranışın altındaki motivasyon anlaşılmaya çalışılmaktadır (Filkowski ve diğer., 2016). Sober (1988), söz konusu motivasyonun oluşabilmesi için bilinç gerekliliğine işaret etmektedir. Bu çerçevede kavram evrimsel biyoloji yaklaşımında ele alınış biçiminden farklılaşmaktadır (Piliavin ve Charng, 1990).

Psikoloji alan yazınında da altruizm, bireyin bir ödül beklemezsizin ve kendini düşünmezsizin başkalarının iyiliği için davranışlar sergilemesi olarak ifade edilmektedir (İşgör, 2017). Bu alanda hangi durumlarda altruistik davranışların arttığı ya da azaldığı konusu araştırılmaktadır. Yani daha çok “nasıl” sorusunun cevabına odaklanılmaktadır (Üzümçeker ve diğer., 2019).

Psikoloji alanında çalışan araştırmacılardan biri olan Batson, kavramı, nihai amacı başkasının refahını arttırmak olan motivasyonel bir durum olarak tanımlamıştır. Buradan hareketle, bireyin başkalarını temel alan amacına ulaşabilmesi adına içinde hissettiği enerjinin ve gücün önemli olduğunu belirtmiştir (Batson ve Shaw, 1991). Ancak, eğer bir birey başkalarının ihtiyaçları ile ilgili duyduğu endişeyle motive oluyorsa, burada altruizmden ziyade gizli bir bencillik güdüsünün ortaya çıktığı ifade edilmektedir (Piliavin ve Charng, 1990).

Gelişim psikolojisi bağlamında bakıldığında altruistik davranışın ortaya çıkışı ve gelişiminde öğrenmenin üzerinde durulmaktadır. Bir çocuğun büyümesi ile gelişen süper ego temel bencil arzuları bastırmaktadır. Erken çocuklukta öğrenilen değerlerin ve standartların içselleştirilmesinin bir sonucu olarak da altruistik davranışlar ortaya çıkmaktadır. Çocukların genelde davranış modellemeleri yoluyla öğrendikleri düşünülmektedir. Bu noktada altruizmin de ahlaki davranış biçimleriyle birlikte diğer psikolojik ihtiyaçların giderilmesinden sonra ortaya çıktığı öne sürülmektedir (Monroe, 1994).

Psikoloji alanında altruizmin, *egoizmin* tersi ve *empati* ile ilişkili olduğu vurgulanmıştır. Egoizm bireysel değer gelişimi konusunda gayretli adımların atılabileceği bir durum olmakla birlikte bu durumun üzerinde fazla durulması altruistik davranışları tehlikeye atmaktadır (Steiner, 2019). Egoizm, kişinin kendi refahını artırma motivasyonu (Filkowski ve diğer., 2016) veya bireylerin kendi çıkarları doğrultusunda hareket etmesi olarak ifade edilmektedir (Günör, 2019). Egoizmde bireylerin eylemlerinin altında yatan motivasyon kendine yarar sağlamaktır. Kişi bu anlayışta, davranışı ile ilgili kendisini iyi hissedecek, kimi zaman maddi veya manevi ödül alacak, eylemsizliği ile ilgili kötü hissetmeyecektir. Örneğin bireyin arkadaşına yardım etmesinin sebebi onunla olan yakınlığını kaybetmek istememesi ya da onu üzgün görmesinin sonucunda kendisini kötü hissedecek olması olabilir. Bu durumda davranış egoizm ile bağdaştırılmaktadır (Sutton, 2020). Batson ve diğerleri (1981), egoizm ve altruizm arasındaki kavramsal farkın üç ayrı gözleme dayandığından bahsetmişlerdir: a) yardım etme davranışının altında yatan motivasyonlar egoist ya da altruist olabilmektedir, yardım etme bu noktada ortaya çıkan sonuçtur. b) yardım etmenin motivasyonları hem altruistik hem de egoist olabilir, yani altruist bir bileşene sahip olmak için mutlaka sadece altruist olmak gerekmemektedir. c) başkasının refahını arttırmak, altruistik bir hedefe ulaşmak için hem gerekli hem de yeterlidir. Söz konusu bu üç gözlem, Auguste Comte da dahil olmak üzere temelde başkalarının refahı için bencilce olmayan bir endişe olarak tanımlanan altruizm yaklaşımları ile oldukça tutarlı bir çerçeve oluşturmuştur (Batson, Duncan, Ackerman, Buckley ve Birch, 1981).

Empati duygusunda ise bireyin kendisini başkasının yerine koyarak düşünmesi ve hareket etmesi söz konusudur (Kasapoğlu, 2017). Başkalarını anlayabilmek için kişinin kendi değerlerini bir kenara bırakması ile ortaya çıkar. Altruistik davranışın temelini oluşturduğu ifade edilen empati, başkalarının perspektifinden olayları değerlendirme olarak

ele alınmaktadır (Özbek, 2004). De Waal, empatiyi başkasının duygusal durumundan etkilenme ve bu durumu onunla paylaşma, bu durumun nedenlerini değerlendirme ve başkasının bu bakış açısını benimseyerek onunla özdeşleşmesi tanımlamıştır. Empati, altruizmin altında yatan ideal bir aday mekanizmadır (De Waal, 2008). Batson, bu noktada empati duygusu ile gerçekleştirilen davranışta saf altruizmin ortaya çıktığını ifade etmiştir (Kasapoğlu, 2017).

Psikoloji alanındaki altruizm kavramı aynı zamanda ahlaki anlamda da değerlendirilmektedir. Bu iki alan, altruizm kavramının açıklanması açısından iç içe geçmiş olarak görülmektedir (Günör, 2019). Bireylerin ahlaki dönüşümü ve ahlak bakımından birbirlerine uyum sağlamalarının, toplumların da daha sevecen ve daha mutlu olmalarına katkıda bulunacağı ileri sürülmüştür (Mastain, 2006; Yorgancılar, 2022). Altruizm ile ahlakın, paralel bir çerçeve içerisinde yer aldığı ifade edilmektedir ve bu çerçevede bireylerin davranışlarında toplumdan edinilmiş olan ahlaki kodların etkisinin olup olmadığı davranışın altruistik olup olmadığına da işaret edebilmektedir (Günör, 2019).

Ahlaki çerçevede bakıldığında, altruizm kavramı **ahlaki gelişim kuramı** bağlamında da ele alınmaktadır. Kohlberg tarafından geliştirilen kuram, kendi içinde ikişer aşamayı barındıran üç düzeyden oluşmaktadır. Bireylerin ahlaki gelişimleri, bu aşamalarda yüzeyselden derine doğru değişmektedir (Seymen ve Bolat, 2007). Krebs ve Van Hesteren, ahlaki gelişimin son aşamasında saf altruizmin ortaya çıktığını ifade etmişlerdir (Krebs ve Van Hesteren, 1994). Kohlberg' in kuramında bireylerin ahlaki gelişimleri ile ilgili düzey ve aşamalar şöyle ifade edilmektedir (Kohlberg ve Hersh, 1977);

- İlk düzey **“geleneksellik öncesi”** düzeydir. Burada kişi yanlış-doğru, iyi-kötü belirlemesi yapmakta olup kültürel kodlara hassasiyet göstermektedir. Bu düzeydeki ilk aşama olan boyun eğme/ceza yöneliminde (the punishment-and-obedience orientation) gerçekleştirilen eylemin sonucuna göre iyi veya kötü olup olmadığı belirlenmektedir. İkinci aşama olan araçsal- göreceli ilişkiler yöneliminde (the instrumental-relativist orientation) bireyler arası ilişkiler piyasa ilişkileri gibi görülmektedir. Adalet, eşit paylaşım ve karşılıklılık mevcuttur ancak pragmatik bir şekilde değerlendirilmektedir. Karşılıklılıkta, sadakat ya da minnet değil “ne alırsan onu verirsin” anlayışı mevcuttur.
- İkinci düzey, **“geleneksel”** düzeydir. Bu düzeyde kişinin ailesinin, mensubu olduğu ulusun ya da içinde bulunduğu grubun ihtiyaç ve beklentilerinin korunması en az bireyin kendisinininkiler kadar önemlidir. Bu düzeydeki üçüncü aşama olan kişiler arası uyum

yöneliminde (the interpersonal concordance orientation) başkalarını memnun eden, başkalarına yardımcı olunan, onların memnun edildiği, onaylanan davranış iyi davranıştır. Dördüncü aşama kanun ve nizam yönelimidir (the law and order orientation). Bu aşamada otoriteye yönelme vardır, sabit kurallar ile sosyal düzenin devamı söz konusudur.

- Üçüncü düzey, “*geleneksellik sonrası/otonom*” düzeydir. Bu düzeyde kişilerin ahlaki değerlerinin ve prensiplerinin tanımlanması için açık bir çaba söz konusudur. Bu düzeyde yer alan beşinci aşama olan sosyal sözleşme/hukuksal eğilimlerde (the social-contract, legalistic orientation) toplumun iyiliği için sosyal fayda sağlama durumunda hukukun değiştirilebilme olasılığı söz konusudur. Altıncı ve son aşama, evrensel etik ilkelere eğilimdir (universal-ethical-principle orientation). Bu aşama, bireyin adalet ve eşitlik gibi etik ilkelere ters düşen kanunlara uyulmaması gerektiğini savunduğu aşamadır.

### 2.1.3. Sosyoloji alanında altruizm

Sosyoloji alanına altruizm kavramını kazandırmış olan Comte, toplumdaki sıkıntıların ortadan kalkması için pozitif düşüncenin önemine vurgu yapmaktadır. Aynı zamanda toplumsal çıkarların bireysel çıkarlardan daha fazla gözetilmesinin toplumdaki egoizm yerine altruizmin gelişmesini sağlayacağını ifade etmiştir (Yorgancılar, 2022).

Spencer, önceleri altruizmin toplumun bütününe oranla bireylerin daha fazla yarar sağlayacağını ifade etmiş olmasına ve saf altruizmin mantıksal ve pratikte uygulanabilmesinin mümkün olmadığını düşünmesine rağmen, bir toplumdaki görece altruizm derecesinin sosyal ilerlemenin bir ölçütü olarak ortaya çıktığını da savunmaktadır. (Bykov, 2017). Altruist bireylerin aidiyet davranışı sergileme, etik davranma, başkalarına iyilik yapma gibi anlayışlara sahip olmaları dolayısıyla toplum içerisinde fazla sayıdaki altruist bireyin varlığı, yaratıcı, verimli ve üretken bir toplum beklentisini oluşturmaktadır (Yeşilkaya, 2018).

Sosyoloji alanında kavram, egoizm-altruizm ikilemi ile birey ve toplum arasındaki çatışmayı tanımlamak için de kullanılmıştır. Bu konuda çalışmaları mevcut olan sosyologlardan biri olan Simmel altruizmin, bireylerin toplum içerisindeki sosyal rollerini oynamaları için tüm çabalarını sarf etmeleri gerektiği düşüncesini savunan egoist

yaklaşımından başka bir şey olmadığını ifade etmiştir. Bu görüş biraz metafiziksel olsa da altruizmin yaygın olarak kullanılan bir kavram haline gelmesini sağlamıştır (Bykov, 2017).

Diğer önemli sosyolog Durkheim, altruizm ile kolektivizm kavramlarını birlikte ele almıştır. Toplum ve ahlak doğası konularında çalışan Durkheim toplumsal amaçlar ve çıkarlar için ahlakın var olması gerektiğini savunmaktadır. Ahlakın oluşumunun da toplumsal grupların varoluşuyla başladığını ifade etmektedir. Bu noktada altruizmin Durkheim tarafından bahsedilen ahlak ve kolektivizmin bir yönü olduğundan söz edilebilir (Dubeski, 2001). Ona göre ahlak, tarafsızlık ve önyargısızlık ile alakalı olup egoizme zıt bir kavramdır (Bykov, 2017). Bunun yanı sıra altruizmin tanımı içerisinde fedakârlık kavramına yer vermiştir. Altruizmin içerisinde bireyin başkalarının iyiliği için kendinden bir şeyleri feda etme durumunun söz konusu olduğunu belirtmiştir (Yorgancılar, 2022). Ayrıca dayanışma kavramının da altruizm ile bağlantılı olduğundan (Steiner, 2019) ve bu noktada, ailenin dayanışma kavramı ile karakterize edilen ilk sosyal grup olduğundan söz etmiştir (Bykov, 2017). Toplumlarda her zaman başkalarını düşünme eğiliminin söz konusu olmasından dolayı altruizmin de her zaman mevcut olduğu ifade edilmiştir (Steiner, 2019).

Sosyolojik açıdan başka bir değerlendirme de toplumdaki kültürel yapının önemli yapı taşlarından biri olan dini tutum ile ilgili olarak yapılmıştır (Sağır, 2020). Bireylerin altruistik davranışlarının dini gerekçelere dayandırılması bu çerçevede ele alınmaktadır. Altruizm hem ilahi dinlerde hem de mistik ve felsefi yaklaşımlarda bireylerin sahip olması gereken temel değerlerden biri olarak kabul edilmektedir (Düzgüner, 2019; Yeşilkaya, 2018). Genel görüşe göre, yüksek dini inanç seviyesinin altruistik davranışları arttırması beklense de düşük inançlı ya da inançsız bireylerin de yüksek seviyede altruistik davranışlarda buldukları ve bu durumu dini değerlerden ziyade bireysel ve toplumsal ahlaki ve etik değerlere bağlamakta oldukları gözlenmektedir. Saslow ve diğerleri tarafından yapılan çalışmada altruistik davranışların hem inançlı hem de inancı olmayan bireylerde görülmekte olduğu ifade edilmektedir. Araştırmacılar, çalışmalarının sonucunda daha az inançlı olan bireylerin altruistik davranışlarının temelinde duygusal motivasyonların, dindar bireylerde ise dini ve toplumsal doktrinler ile itibar gibi meselelerin rol oynadığı sonucuna varmışlardır (Saslow ve diğer., 2013). Yapılmış olan tanımlamalar ele alındığında, altruistik davranışların birer sonuç olduğu ifade edilebilir. Bu noktada dini inançların köklerinde yatan Yaratıcıdan onay ve ödül beklentisi dolayısıyla bu temelde yapılan eylemler altruistik davranışlara tam olarak bir örnek teşkil etmeyebilir.

Bu açıklamalardan altruizmin biyoloji alanının yaklaşımlarından farklılaştığı söylenebilir. Yani sosyolojik yaklaşımda altruistik davranışların temeli sosyal ilişki ve etkileşimler ile açıklanmakta olup genetik ve evrimsel olduğu görüşünün desteklenmediği ifade edilebilir.

Sosyal ilişki ve etkileşimlerin ortaya çıktığı ortamların ve çevresel şartların bireylerin davranışlarında etkili olması açısından bakıldığında altruistik davranışların oluşumunun öğrenmeye bağlı olduğu da ifade edilmektedir. Bu noktada alan yazında *sosyal öğrenme kuramı*ndan söz edilmektedir (Aşkın, 1986). Bu kuram kapsamında taklit, pekiştirme, model alma gibi öğrenme şekillerinden bahsedilebilir. Diğerlerini izleyip, gözleyen birey ya da ailesini model alan çocuk (Odabaşı ve Barış, 2019), yardımlaşma, paylaşma, fedakârlık gibi eylemler ile karşılaştığında benzer şekilde daha altruistik davranışlar sergileyebilecektir. Bu çerçevede, çocuklarda gözlemlenen altruistik davranışların yetişkinlik döneminde gelişmesi, gelecekte de gelişeceğinin ve sürdürüleceğinin göstergesi olarak ortaya çıkmaktadır (Filkowski ve diğer., 2016). Warneken ve Tomasello ise, erken çocukluk döneminde rastlanan altruistik eğilimlerin, doğal bir yatkınlığın göstergesi olduğunu ifade etmişlerdir. Sosyalleşme bu yatkınlığın birincil kaynağı olmasa da söz konusu eğilimlerin gelişiminde rol oynamaktadır (Warneken ve Tomasello, 2009). Sosyal öğrenme kuramı kapsamında bireylerin ailelerini, öğretmenlerini ya da sosyal ortamlarındaki diğer bireyleri model aldıklarında uyumlu ve teşvik edici tavırlarla karşılaşmalarının altruistik davranışlara olan yönelimlerini arttırmakta olduğu ifade edilmektedir (Ma, 2003).

#### **2.1.4. Ekonomi alanında altruizm**

Ekonomi disiplini açısından bakıldığında, Comte, sanayi toplumlarının ortaya çıkışıyla birlikte egoizmin kişilerin tutkusu haline geldiğini ifade etmiş olup bunun sürekli hale gelmemesi için altruizm kavramına değer verilmesi gerektiğini savunmuştur (Steiner, 2019).

Yirminci yüzyılın ikinci yarısından itibaren, altruizm ekonomik teorilerde meşru bir tema olmuştur (Steiner, 2019). Bu teorilerden biri “homo economicus” modelidir. Model, klasik ve neoklasik teorilerin temel varsayımı olarak ortaya çıkmakta ve rasyonel davranan insan anlamına gelmektedir (Khalil, 2001; Akyıldız, 2008). Bireyler için fayda maksimizasyonu temelli modele göre, bütçe olanakları içerisinde bireyin kendi refahını en üst seviyeye çıkarmaya çalışması ve önce kendini düşünmesi söz konusudur. Ancak altruizm

çerçevesinde bakıldığında bu durumun gerçeklikle tam örtüşmediği ifade edilmektedir. Çünkü ekonomik yaklaşımlarda bile olsa bireylerin çevresini düşünen ve onlardan etkilenen varlıklar olduğu varsayılmaktadır (Akyıldız, 2008). Bunun yanı sıra altruizm bireylerin ekonomik kararlarını verme şekilleri ile ilgili önemli ve etkili bir yapı olarak ortaya çıkmaktadır ve diğerleri ile ekonomik ilişkilerde de bireylerin mevcut amaçlarının göz önüne alınabileceği ifade edilmektedir (Filkowski ve diğer., 2016).

Homo economicus modelinden çeşitli biçimlerde farklılaşan altruizm teorileri geliştirilmiş olup bu teoriler üç yaklaşımla sınıflandırılmaktadır. Birincisi *egoistik yaklaşım*, ikincisi *egosantrik yaklaşım*, üçüncüsü ise *altersantrik yaklaşım*dır. Egoistik yaklaşıma göre, bireyin başkası ile gelirini paylaşması durumunda, gelecekte bunun karşılığını alması ihtimali ve beklentisi ortaya çıkmaktadır. Egosantrik yaklaşım hem davranışı gerçekleştiren bireye hem de potansiyel alıcılara fayda sağlamaktadır. Burada davranışı gerçekleştiren bireyin diğerlerinin aldığı hazzı izlemekten aldığı keyfin kendisinininkini aşması söz konusudur. Altersantrik yaklaşıma göre başkasının iyiliği düşünülerek yapılan eylem dürüstlük gibi ahlaki bir etkiden kaynaklanmaktadır (Khalil, 2001).

#### **2.1.4. Altruizm ile ilgili alan yazında yer alan çalışmalar**

Altruizm kavramına yönelik olarak alan yazında birçok disiplin çerçevesinde ele alınan çok sayıda çalışmanın mevcut olduğu görülmektedir. Kavram, çeşitli değişkenler ile ilişkilendirilerek ve farklı yöntemler kullanılarak araştırmalarda yer almıştır (Oda ve diğer, 2014). Bunun yanı sıra altruizmin meslekler özelinde araştırıldığı çalışmalara da rastlanmaktadır. Hemşireler ve hemşirelik bölümünde okuyan öğrenciler üzerinde yapılan araştırmalar (Öz, 1998; Avcı, Aydın ve Özbaşaran, 2013; Arpacı ve Özmen, 2014; Banbal, 2010; Pehlivan ve Lafçı, 2014; Akar ve Şahin Altun, 2017; Çiftçi ve Bahçecioğlu Turan, 2021) buna örnek olarak verilebilir.

Altruizm ile ilgili demografik değişkenlerin ele alındığı çalışmalarda birbirinden farklı sonuçlar elde edilebilmektedir. Aşağıda yer alan çalışmalar bu duruma örnek olarak gösterilebilir.

Andreoni ve Vesterlund tarafından gerçekleştirilen çalışmada altruistik tutumun cinsiyete göre farklılaşp farklılaşmadığı araştırılmıştır. Çalışmanın sonucunda duruma göre

ve gerekleřtirilen altruistik davranıřın eřidine gre kimi zaman kadınların kimi zaman erkeklerin daha altruistik olduđu verisi elde edilmiřtir (Andreoni ve Vesterlund, 2001).

Yaman, tketicici davranıřı olarak altruizmin demografik deđiřkenler ile olan iliřkisini arařtırmıřtır. alıřma sonucunda demografik faktrlerden cinsiyet, yař, gelir durumunun altruistik davranıřlarda etkili olduđu saptanmıřtır. Kadınların erkeklere oranla daha fazla altruistik davranıřlar sergilemekte olduđu, yař ilerledike altruistik davranıřların azaldıđı, gelir dzeyi ykseldike altruistik tutumların da arttıđı sonucuna ulařılmıřtır (Yaman, 2013).

Yıldırım ve Topuođlu da niversite đrencilerinde eřitli demografik deđiřkenler ile altruizm tutumunun arasındaki iliřkiyi inceleyen bir alıřma yapmıřlardır. alıřmanın sonucunda, altruizmin cinsiyete gre farklılařmadıđı ynndedir (Yıldırım ve Topuođlu, 2016).

Bařerer ve Kısa tarafından yapılan alıřmada, yetiřkinlerde psikolojik iyi oluř ve altruizm dzeyleri arasındaki iliřki incelenmiřtir. Farklı ekonomik seviyelerdeki 390 katılımcı ile gerekleřtirilen alıřmada aynı zamanda cinsiyet, yař gibi bazı demografik deđiřkenler de alıřmaya dahil edilmiřtir. alıřmanın sonucunda kadınlardaki altruistik dzeyin daha yksek olduđu, ancak yařa gre bir farklılık olmadıđı tespit edilmiřtir (Bařerer ve Kısa, 2017).

Yıldırım Keskin ve Berk zcan tarafından yapılan alıřmada, yař ve cinsiyetin altruistik tutumları etkilemediđi sonucuna varılmıřtır (Yıldırım Keskin ve Berk zcan, 2018).

## 2.2. Freeganizm

Toplumların yaşam biçimlerinin değişmesiyle beraber tüketim, temel fizyolojik ihtiyaçların doyurulması anlayışının ötesine geçmiştir (Bayat ve Sezer, 2018). Özellikle içinde bulunduğumuz çağda, bireyleri daha fazla tüketime yönlendiren markalar, ünlü kişiler, sosyal medya gibi unsurlar, tüketim motivasyonlarında hedonizmin ön planda olmasına yol açmaktadır (Bakır ve Çelik, 2013). Bireylerin toplumdaki statülerini belirleyen bir gösterge niteliği taşıyan bu anlayış ile değişen tüketim deneyimlerinin toplum ve çevre üzerindeki olumsuz etkileri, tüketimin sonuçlarının gittikçe sürdürülemeyen bir hal almasına sebep olmuştur (Karaca ve Gümüş, 2018). Özellikle postmodernizmle birlikte tüketici davranışlarında bir yanda tüketim karşıtlığı bulunurken diğer yanda aşırı tüketim söz konusudur (Kırmızı ve Babaoğul, 2012). Sürdürülebilir olmayan aşırı ve bilinçsiz tüketim hem yaşam kalitesinin hem de çevrenin bozulmasına sebep olmaktadır (Villi, 2021). Bu durum, tüketici davranışları konusunda bazı alternatiflerin ortaya çıkmasını tetiklemiştir (Özdemir, 2020). Tüketim karşıtlığı (anti-consumption), eko-tüketim (eco-consumption), bilinçli (conscious) ya da etik (ethical) tüketim, yenilikçi tüketim (prosumption) gibi alternatif trendler, bu kapsamda yer almakta olup kavramsal olarak birbirleri ile alakalıdır ve biri diğerinin sonucu olarak da ortaya çıkabilmektedir (Zalega, 2015).

Kuramsal bir teorik temele dayandırılmamakta olan freeganizm kavramı (Thomas, 2010) bu bahsedilen trendlerin hepsi ile karakterize edilebilir. Bu noktada çalışmanın kavramsal çerçeve bölümünün ikinci kısmında tüketici davranışları konusundaki alternatif trendlere kısaca değinilecek, daha sonra da freeganizm kavramı hakkında detaylı bilgi verilecektir.

### 2.2.1. Tüketim karşıtlığı

Tüketim karşıtlığı kavramının ortaya çıkışı; postmodernizm anlayışı ile tüketimin üretimden daha önemli bir değer haline gelmesi, postmodern toplumların tüketim toplumları ile özdeşleştirilmesi, postmodern tüketicilerin tüketim olgusunu amaç olarak görmeleri ve tüketim konusunda sınırsız bir özgürlükleri olduğunu düşünmeleri ile ilişkilendirilmektedir (Dal, 2017). Postmodern tüketiciler, bilinçli, iddialı ve çok çeşitli seçeneklere maruz kalmakta olan bireylerdir. Tüketim karşıtı olma sebepleri, sayısız politik, çevresel veya kişisel nedenlerden kaynaklanabilmektedir. Bu noktada politik ve çevresel sebepler dışsal

faktörler ile ilişkilendirilebilirken kişisel nedenler, öz farkındalık ile alakalı olarak ifade edilmektedir (Yüksel ve Mirza, 2010).

Tüketim karşıtlığı aslında tam olarak tüketime karşı olmak anlamına gelse de tüketiciler bu kavramı, yaptıkları standart olmayan hayat tarzı seçimleri (çevre dostu markaları satın almak gibi) ile bağdaştırmaktadırlar (Lee, Fernandez ve Hyman, 2009). Yani tüketim sürecine karşı olunan durumlar burada odak noktadır (Özdemir, 2020).

Tüketim karşıtı aktiviteler temelde ahlaki ve ekolojik kaygılar çerçevesinde ürün seçimleri yapmanın yanı sıra genel anlamda tüketimi reddetme, belirli ürün gruplarını tercih etmeme ya da boykot etme ve bunun gibi uygulamalar ile çeşitlenmektedir (Özdemir, 2020). Bunun yanı sıra kaynak tüketimini sınırlandırma, plastik ürünlerden uzak durma, sağlığa zararlı ürünleri kullanmaktan kaçınma, hayvansal ürünleri tüketmeme gibi davranışlar da bu kapsamda değerlendirilebilmektedir (Gökçe Arpa, 2022)

Tüketim karşıtı tutum ve hareketler çeşitli şekillerde ortaya çıkmaktadır. Bunlardan bazıları; kültür bozumu, doğaya ve doğala dönme, karşı gelenek oluşturma, sadeliğe dönme, ikinci el kültürüne yönelme gibi kavramları içermektedir (Demir, 2020).

**Kültür bozumu** (culture jamming), bireyleri satın almaya yönelten ve ikna eden kültürel kodların manalarını bozmak ve zarar vermek için gerçekleştirilen girişimler olarak ifade edilmektedir (Bakır ve Çelik, 2013). Kültür bozumu, ihtiyacın ötesinde yer alan tüketim motivasyonlarını destekleyen pazarlama anlayışı ve uygulamalarına karşı bildiri niteliğinde olup benzer ortamlardaki çabalarla oluşmaktadır. Kitle iletişim araçlarındaki tüketim odaklı pazarlama ve reklam bombardımanına karşı çıkma amaçlı organize edilmiş sosyal çabalar olarak tanımlanan kültür bozumu hareketlerinden birine örnek olarak Adbusters isimli dergi verilebilir (Demir, 2020). Bu dergi ücretli reklam almamakta, bunun yerine Nike, Marlboro gibi küresel markaların parodilerini içeren yeraltı reklamları, sanat çalışmaları ve makaleler yayınlamaktadır (Carducci, 2006).

**Karşı gelenek oluşturma** ise tüketim odaklı ritüellere karşı durma anlayışını benimseyen aktiviteler olarak belirtilmektedir (Demir, 2020). Buna göre, yurtiçi ve yurtdışındaki yeni yıl, noel, sevgililer günü, şükran günü, anneler günü, babalar günü, öğretmenler günü, kara cuma ya da muhteşem cuma gibi yıl içerisinde belli bir güne yerleştirilmiş olan ve geleneğe dönüşmüş bu ritüeller bireyleri tüketime yönelten örnekler arasında gösterilebilir. Kültür bozumu sınıflandırması içerisinde bahsedilen “Adbusters”

isimli dergide tanıtımı yapılan hiçbir şeyin satın alınmadığı “Buy Nothing Day” mevcut satın alma ritüellerine karşı çıkan aktivitelerden biri olarak kabul edilebilir (Carducci, 2006).

**Doğaya ve doğala dönüş**, kentlerdeki doğal olmayan ilişkilerden, besinlerden ve modern yaşamın kargaşasından kaçışı ifade etmektedir (Demir, 2020). Burada tüketicilerin eğilimleri, mekânsal olarak kentten köye, daha doğal olan yaşam tarzlarına yönelme olarak ortaya çıkmaktadır (Özdemir, 2020). Bu anlayışa örnek olarak “Yavaş Hareketi” nden (Slow Movement) ve bu hareketin “Yavaş Yemek”, “Yavaş Şehir”, “Yavaş Turizm”, “Yavaş Moda” gibi parçalarından bahsedilebilir. Yavaş hareketinde, hayatın farklı alanlarında (yeme içme şekli, kişiler arası ilişkiler, ekonomik hayat vb.) ortaya çıkan modern ve hızlı tüketim anlayışının değişmesini sağlayacak bir kültürel dönüşüm desteklenmektedir. Teknolojide meydana gelen hızlı gelişim ile toplumsal yaşamda ortaya çıkan değişimin, bireylerin yaşamdan keyif alacağı unsurları fark edebilmelerine engel olmasının önüne geçmek yavaş hareketi olarak ifade edilebilir. Yani doğal yapıları koruma, ekosisteme yararlı tekstil, gıda ürünleri tüketme, tüketicileri yerele teşvik etme ve onları sağlığa, geleneklere, mekanlara ve kültürel altyapıya saygılı olma konusunda motive etme amacı güden bir hareket olarak ifade edilebilir (Özmen, Birsen ve Birsen. 2016).

**Sadelige dönme** anlayışı gönüllü sadelik ve minimalizm gibi kavramları içermektedir (Demir, 2020). Bu iki kavramın birbirine yakın anlamları kapsadığı ifade edilebilir. Gönüllü sadelik, aşırı tüketim ve maddiyat odaklı yaşam tarzlarına karşı bir yaşam stratejisi olarak ortaya çıkmaktadır. Kimi zaman 'sessiz devrim' olarak adlandırılmakta olup maddi ihtiyaçlara yapılan harcamaları minimize etme ve maddi olmayan kaynaklara daha fazla zaman ve enerji harcamaya yönelmeyi kapsar (Uygun, Akın ve Güner, 2019). Minimalizm de gönüllü sadelik gibi aşırı tüketime bir tepki olarak ortaya çıkmaktadır. Ancak gönüllü sadeliğe göre daha dar anlamda bir yaşam tarzından söz edilmektedir. Yani minimalizmde daha az eşya ile ve gereksiz olduğu düşünülen nesnelere olmaksızın daha sınırlı bir yaşam şeklinden söz edilmektedir (Taş, 2020).

Tüketim kavramında yaşanan değişim ve günümüzde gelmiş olduğu nokta itibariyle hem yurt içi hem yurtdışında **ikinci el kültürüne yönelme** örneklerine çok fazla rastlanabilir. Bunlardan biri, freecycle.org, 2006 yılında ABD’ nin Arizona eyaletinde kurulmuş olan, kâr amacı gütmeyen bir kuruluştur. Ücretsiz bir şekilde ürün takas işlemlerinin gerçekleştirildiği bu oluşuma Avrupa’ da çeşitli ülkeler de dahildir (freecycle.org). Başka bir örnek “Buy Nothing Project” tir. Sloganları “Hiçbir şey alma, her

şeyi paylaş” (buy nothing, share everything) olan bu projenin ana hedefi, dünya çapında bir hediye ekonomisi ağı oluşturmaktır (<https://buynothingproject.org/>). Bunların yanı sıra, ülkemizdeki birçok il ve ilçe belediyeleri ve ayrıca Türk Kızılay’ı tarafından çeşitli lokasyonlara yerleştirilmiş olan giysi kumbaraları bu kapsamda ele alınabilir. Ayrıca yine ülkemizde hemen hemen her şehirde, dünyada da birçok ülkede kurulmakta olan ikinci el pazarlarında sunulan ürünler, alım gücü düşük olan tüketicilere olanak sağlamaktadır. Ancak başka bir açıdan bakıldığında, bu durum, tüketim karşıtlığından ziyade ürünlerin güncellenmesi, yeni ürünlere yer açılması ve daha düşük bütçeli tüketicilerin tüketime yönlendirilmesi olarak da yorumlanabilir (Demir, 2020).

Bireylerin sosyal farkındalıklarının artmasıyla birlikte tüketim karşıtı düşünce yapıları ve tüketim karşıtı faaliyetler daha görünür hale gelmiştir (Dülek ve Cömert, 2018). Bu faaliyetlerin temel eleştirileri, kaynakların ölçsüz tüketilmesi ve adaletsiz dağılımı, çevreye zarar verilmesi, küresel fakirlik gibi kavramların etrafında çerçeveselenebilmektedir (Demir, 2020).

Tüketim karşıtı tüketici grupları Iyer ve Muncy tarafından; Küresel Etki Tüketicileri, Basitleştiriciler, Pazar Aktivistleri, Sadık Olmayan/ Bağlılık Karşıtı Tüketiciler olarak 4 grup halinde sınıflandırılmıştır (Iyer ve Muncy, 2009).

**Tablo 4. Tüketim karşıtı tüketici grupları**

		Tüketimin Amacı	
		Toplumsal	Kişisel
Tüketimin Objesi	Genel (Bütün Tüketim Ürünleri)	Küresel Etki Tüketicileri	Basitleştiriciler
	Belirli (Bireysel Ürün veya Markalar)	Pazar Aktivistleri	Bağlılık Karşıtı Tüketiciler

**Kaynak:** Iyer ve Muncy (2009) tarafından yapılan çalışmadan uyarlanmıştır.

Matrisin dikey yönü, genel tüketim seviyesini düşürmek isteyenlere karşı belirli ürün ya da markaların tüketiminin azaltılmasını isteyen tüketiciler arasındaki farkı göstermektedir. Yatay yönü ise çevrecilik gibi toplumsal konulara odaklanan tüketicilere

karşı yaşamı sadeleştirme gibi bireysel konulara odaklanan tüketiciler arasındaki farkı ifade etmektedir (Iyer ve Muncy, 2009). Küresel etki tüketicileri ve pazar aktivistleri grupları, ekolojik çevrenin sürdürülebilir olması konusunda endişelenmektedirler (Dülek ve Cömert, 2018). Küresel etki tüketicileri, toplumsal fayda için tüketim seviyesinin azaltılması konusu ile ilgilidirler. Onlara göre, günümüz modern tüketim şekli, ekosisteme onarılamaz zararlar vermenin yanı sıra zengin uluslardaki aşırı tüketim, az gelişmiş ya da daha yoksul toplumlarda kıtlık sorununa yol açmaktadır. Pazar aktivistlerinde yer alan tüketiciler, belirli bir ürün veya markanın toplumsal bir soruna sebep olacağını hissetmeleri halinde o ürün veya markayı kullanmamayı tercih etmektedirler (Iyer ve Muncy, 2009). Diğer bir grup olan basitleştiriciler, tüketimin yüksek miktarlarda olduğu hareketli bir toplumda yer almak yerine tüketime daha az odaklı, daha sade ve basit bir yaşam tarzını benimsemeyi tercih eden gruptur (Iyer ve Muncy, 2009). Bu grup gönüllü sadeciler olarak da ortaya çıkmaktadır (Taş, 2020). Diğer grup sadık olmayan ya da bağlılık karşıtı tüketicilerin yer aldığı gruptur ve bu grupta yer alan tüketicilerin davranışları marka kaçınması olarak da adlandırılmaktadır (Dülek ve Cömert, 2018; Özdemir, 2020). Marka sadakati olan tüketicilerin aksine bu grup tüketicilerin davranışları bir ürün ile ilgili kalitesizlik algısı veya daha önceden o marka ile ilgili yaşanmış olumsuz bir deneyim dolayısıyla markadan kaçınma şeklinde kişisel yaklaşımlar olarak ortaya çıkmaktadır (Dülek ve Cömert, 2018; Iyer ve Muncy, 2009; Taş, 2020).

Tüketimin ve tüketim karşıtlığının sebepleri ile ilgili Chatzidakis ve Lee tarafından yapılan araştırmada, etik kaygılar, çevresel kaygılar, tüketici direnci ve sembolik kaygılar olmak üzere birbirlerinden farklı 4 teorik küme oluşturulmuştur. Bu araştırma ile tüketim karşıtlığının, karıştırıldığı kavramlardan ayrışması sağlanmaya çalışılmıştır (Chatzidakis ve Lee, 2012).

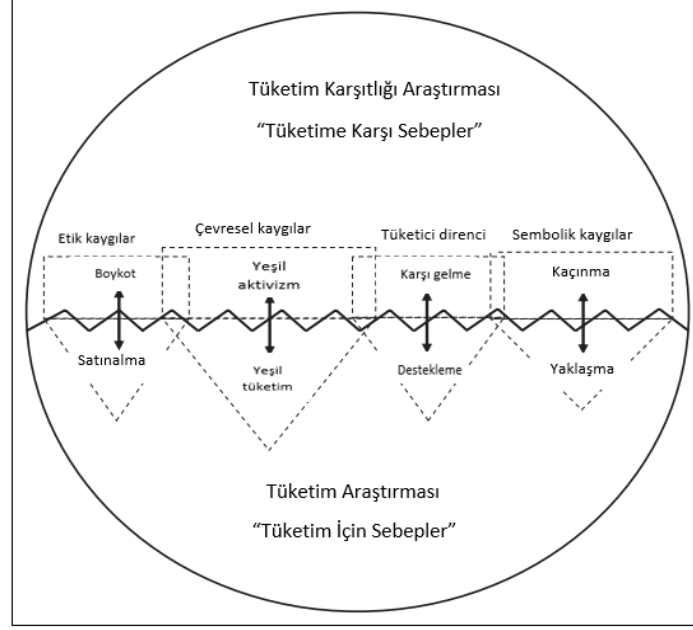

**Şekil 2. Tüketim için sebepler ve tüketime karşı sebepler**

**Kaynak:** Chatzidakis ve Lee (2012) tarafından yapılan çalışmadan uyarlanmıştır.

Etik kaygılar boyutu, üçüncü dünya ülkeleri ile ticari ilişkiler ve sosyal sorumluluk konularını akla getirmektedir. Etik kaygılar, bireylerde hem tüketime hem de tüketim karşıtlığına dönüştürülebilmektedir. Ancak bu kaygıların, çoğunlukla pozitif tüketici kararlarına yani etik satın almaya yol açtığı görülmektedir. Temelde tüketim karşıtlığı sebeplerinin, tüketim sebebinin mantık olarak tam tersi olduğu kabul edilmekle birlikte bu durum her zaman geçerli olmayabilmektedir. Örneğin bir akaryakıt firması, yolsuzluk suçlamalarından dolayı tüketiciler tarafından boykot edilebilmekteyken başka bir akaryakıt firması etik olsa bile bireylerin satınalma tercihleri arasında yer almayabilir (Chatzidakis ve Lee, 2012). Çevresel kaygılar, yeşil aktivizm ve karşısında yeşil tüketim olarak ortaya çıkmaktadır. Tüketicilerin çevre dostu ürünleri satın almalarının sebebi çevresel kaygıları olsa da bu durum çevre dostu ürünleri tercih etmeyen tüketicilerin çevreye zarar verme niyetini benimsedikleri anlamına gelmemektedir. Bu noktada, yeşil aktivizm ve yeşil tüketim davranışları tüketiciler tarafından belirli marka ve işletmelere karşı olma ya da tüketimi reddetme ve daha sade bir yaşam tarzına uyum sağlama gibi tüketim karşıtlığının daha radikal formları olarak da ortaya çıkabilmektedir (Chatzidakis ve Lee, 2012). Tüketici direnci ile ilgili kaygılar üçüncü boyut olarak ortaya çıkmaktadır. Bu boyutta tüketici direnci genel olarak tüketim karşıtlığı ile karıştırılmaktadır. Ancak tüketicilerin direnç davranışlarının altında yatan motivasyonlar tüketim karşıtlığına bağlı olmayabilir. Direnç

davranışı, kimi zaman tüketim aktivitesi ile de sonuçlanabilmektedir. Buna örnek olarak Starbucks gibi çok uluslu işletmelere olan tüketim direncinin tüketicilerin lokal kafeleri desteklemelerine sebep olması verilebilir (Uz, 2016). Sembolik kaygılarda tüketicilerin benlik kavramı ortaya çıkmaktadır. Örneğin finansal olarak zorlanmalarına rağmen kimi tüketiciler Walmart'tan (Amerika'da bulunan bir mağaza) alışveriş yapmaktan kaçınılmaktadırlar. Böylelikle kendilerini "indirim avcısı" ya da "ucuzcu" olarak hissetmemektedirler. Kimileri de bunu "vatansever" bir çaba olarak yerel mağazaları desteklemek için yapmaktadır. Her iki anlayış da bireylerin öz benliklerinin etkisine göre değişiklik gösterebilmektedir. Bütün olarak ele alındığında tüketim karşıtlığı ile tüketim sebepleri birbirlerinin tam ters yönünü yansıtmamaktadır, zıt konumda bulunmamaktadırlar (Chatzidakis ve Lee, 2012).

### **2.2.2. Eko-tüketim**

Tüketimi azaltma konusu, özellikle tüketicilerin belirsizliğe bağlı olarak tüketim faaliyetlerini kısma, tüketim ürünlerinin sayısını azaltarak kaliteli olanlarına yönelme gibi kategoriler çerçevesinde ortaya çıkmaktadır. Bu tüketim süreçleri çevre dostu ya da sürdürülebilir tüketim olarak da bilinen eko-tüketim ile ilişkilidir.

Eko-tüketim; üretim ve tüketim sonrası atıkların azaltılması ve üretim faktörlerinin (kaynakların) rasyonel bir şekilde kullanılması yoluyla bireylerin, tüketimin kötü etkilerini minimize etme çabalarına verilen addır (Zalega, 2015). Eko-tüketime örnek olarak sağlıklı yiyeceklerin tüketilmesi, yeniden kullanılabilir eşyaların satın alınması, çevre dostu ulaşım araçlarının kullanılması verilebilir. Yani sürdürülebilir tüketim özellikle çevrenin korunması ile ilgili olarak, kaynak kullanımını, atıkları ve kirliliği azaltmaya yönelik davranışlar olarak ortaya çıkmaktadır (Williams ve Dair, 2007). Eko-tüketim ile ilgili olarak, ekolojik ayak izi, çevre konusunda artan bilinç, üretimin organik olması, doğanın korunması ile ilgili küresel önlemler ve uyarılardan da bahsedilebilir (Özdemir, 2020). Eko-tüketim, bilinçli ya da etik tüketim ile sonuçlanmaktadır. Etik tüketim anlayışı, tüketim seçimlerinin bireysel ahlaki değer ve inançlara göre belirlenmesi olarak ifade edilmektedir (Chatzidakis ve Lee, 2012). Buradaki ürün grupları olarak yavaş yemek, yavaş yaşam, yavaş seyahat, yavaş şehir örnek verilebilir. Bu bağlamda tüketim karşıtlığı davranışlarından doğaya ve doğala dönüş ile ilişkilendirilebilir. Bilinçli ya da etik tüketim, ürün ve hizmetlerin tedarikçileri, üretim süreçleri, geri dönüşüm olanakları gibi konular hakkında bilgi edinme ve bu temele

dayanarak sorumlu ve sađduyulu seřimler yapmayı kapsamaktadır. Diđer bir deyiřle sũrdũrũlebilir geliřimi, bilgi temelli ekonomiyi, ęevre dostu anlayıřını temel alan tũketiciler davranıřlarını ięermektedir. Bilinęli tũketiciler İngilizce’deki ũç sũzcũğũn bař harflerinden oluřan 3R prensibi ile iliřkilendirilmektedir. Bu sũzcũkler yeniden kullanma anlamına gelen “reuse”; tasarruf etme, tũketiciler azaltma ve ęok gerekli olmadıkęa yeni őrũnler satın almaktan kaęınma anlamında kullanılan “reduce”; bir de geri dũnũřtũrme, tekrar iřleme anlamında kullanılan “recycle” olarak bilinmektedir (Zalega, 2015).

### **2.2.3. Yenilikçi tũketiciler**

Yenilikçi tũketiciler ya da őreticiler tũketiciler olarak ortaya ęıkan bu eęilimde, őrretim ve tũketiciler sũreęleri arasındaki sınırların bulanıklařmakta olduđu ve tũketiciler aynı zamanda őrreticiye dũnũřtũğũ gũrũlmektedir. Bu tũr tũketiciler kendileri ile ilgili kendi fikirlerinin yaratıcıları olmak istemektedirler. Tũketiciler bũylelikle őrũnleri kendi kiřisel tercihlerine uyacak řekilde uyarlamaktadırlar. Yenilikçi tũketicilerin, ęalıřma saatlerinin ve boř zaman daęılımının geleneksellikten uzaklařması ve ۆzellikle boř zamanı daha verimli kullanma ihtiyacının ortaya ęıkmasına baęlı, eęitimdeki geliřim ve iř organizasyonlarındaki deęiřimin sonucu olarak geliřme gũstermiř olduđu ifade edilmektedir. Bunun yanı sıra ekonomik krizlerin tũketiciler daha aktif olmaya, bazı őrũn ve hizmetlerin őrretimini kendi bařlarına yapmaya zorlaması yenilikçi tũketiciler kapsamında ele alınabilir. Ayrıca bilgi teknolojilerinin geliřimi, yařamın dijitalleřmesine, tũketiciler diđer tũketicilerle ve őrreticilerle doęrudan baęlantıya geęmelerinin yanı sıra őrũnler ve markalar hakkında fikir paylařımında bulunmalarına olanak saęlamaktadır (Zalega, 2015).

### **2.2.4. Freeganizm kavramı**

İngilizce’de “free” ve “vegan” kelimelerinin bir araya getirilerek tũretilmesi ile oluřturulmuř olan freeganizm kavramının temelinde yatan felsefe, bu ikisinin karıřımıdır. Veganlar, hayvan sũmũrũsũnũ hayvansal őrũn tũketicilerle protesto etmektedirler, freeganlar ise satın alınan őrũnlerden ve ařır tũketicilerden kaęınmaktadırlar (Barnard, 2011). Kimi freegan vegan olsa da veganların felsefesindeki gibi yalnızca hayvansal istismara karřı olmayı yeterli bulmamaktadırlar (Corliss, 2014). Kavramdaki “free” kelimesi, kaynakların (yiyecek, tekstil, barınma vb.) paylařımını ifade etmektedir (Pentina ve Amos, 2011).

Freegan bireyler, sađlık, çevre, sosyal adalet, sürdürülebilir yaşam tarzı ve kişisel gelişim gibi konulara ilgili bireylerdir (Zalega, 2015).

#### **2.2.4.1. Freeganizmin tarihçesi**

Tüketime karşı bir yaşam tarzı olarak ifade edilen freeganizm kavramınının 1900lerin ikinci yarısında Amerika Birleşik Devletleri'nde ortaya çıktığı belirtilmektedir (Barnard, 2016; Coyne, 2009; Wilczak, 2020; Zalega, 2015). Oluşumun köklerinin ve felsefesinin, o yıllardaki karşı mutfak (counter-cuisine) hareketlerine ve punk alt kültürlerine dayandığı söylenmektedir. Karşı mutfak hareketlerinde, çevrenin korunmasının yanı sıra bireylerin de bedenlerinin ve ruhlarının sağlıklı olması hedeflenmiştir. Freegan felsefesinde ise atıklar ve yeniden kullanım konusu biraz daha ön plandadır (Corliss, 2014). 1960'lı yıllarda freeganların, San Francisco' da kapitalizm karşıtı bazı radikal gruplar ve sokak tiyatrosu yapan aktörler ile ihtiyaç sahiplerine dağıtılmak üzere ikinci el ürünleri paylaştıkları ifade edilmektedir (Barnard, 2016).

Freegan hareketinin köklerinin rastlandığı organizasyonlardan biri "Food Not Bombs" olarak ortaya çıkmaktadır (Shantz, 2005; Wilczak, 2020). Gönüllülük esasına dayanan bu organizasyonun üyeleri, atıklardan geri kazanım elde etmekte, vejetaryen ve vegan yiyecekleri dağıtmaktadırlar. Çıkış noktası itibariyle, hayır kurumu olmamakla birlikte, savaşı, yoksulluğu ve çevrenin tahribatını protesto etme felsefesini benimsemektedirler ([http://foodnotbombs.net/new\\_site/index.php](http://foodnotbombs.net/new_site/index.php)). Bu yolla, dünyadaki açlık oranının yükselmesi ve evsiz bireylerin sayıca artması durumunda savunma sanayiinde ortaya çıkması muhtemel yeni silahlanma çalışmaları üzerine araştırma yapılması ve bu çalışmalara kaynak ayırılmasına engel olmayı amaçlamışlardır. Üyeler, marketlerde, depolarda, pastanelerde ve bunun gibi işletmelerdeki satılması mümkün olmayan ürünleri (örneğin son kullanma tarihi geçmiş olanları) alarak ihtiyacı olan bireylere yemek pişirmektedirler (Wilczak, 2020). Birçok ülkede çeşitli şehirlerde bu organizasyon devam etmektedir. Örneğin ABD' nin New York eyaletinin merkezlerinden biri olan Manhattan'da Tompkins Square Park'ta her pazar günü pişirdikleri yemekleri toplum dayanışması için ücretsiz bir şekilde servis etmektedirler. Bunun yanı sıra market atıklarında yenilebilir durumda olan meyve ve sebzeleri paketler oluşturarak dağıtmaktadırlar. Onlara göre bu ürünler atılmamış olup kendileri için bağışlanmıştır. Ayrıca kalan dağıtılmayan yiyecekler için şehir meydanına buzdolapları yerleştirilmiştir. Periyodik aralıklarla bu buzdolapları kontrol edilmekte ve yine toplanan yiyecekler bu dolaplara bırakılmaktadır

(<https://www.youtube.com/watch?v=oaqNArIHe8Xc>). Üyelerin motivasyonları yoksulluk veya tasarruftan ziyade genel olarak “israf etmeme” temellidir. Buna sebep olarak da dünyada bir kesimin temel ihtiyaçlarını dahi karşılayamazken çok sayıda kullanılabilir haldeki ürünün çürümesine izin verilmesi gibi bir anlayışa karşı olmaları gösterilmektedir (Wilczak, 2020).

Türkiye’de de “Bombalara Karşı Sofralar” adı ile ilk olarak İstanbul’da ortaya çıkmış ve daha sonra İzmir’de de çalışmalar yapılmıştır. Bu şehirlerdeki üye gençler, semt pazarlarını dolaşarak âtil ama kullanılabilir durumdaki yiyecekleri toplamakta ve bu yiyecekler ile yemek yapmaktadırlar. Kullanılmayacak durumda olanları ise gübre yapmak için kullanmaktadırlar (<https://listelist.com/bombalara-karsi-sofralar/>).

Freeganizm hareketi ve freegan yaşam şekli yıllar içerisinde farklı formlar etrafında çerçevelenmiştir ve 21. yüzyılın ilk on yılının sonunda, ABD, Birleşik Krallık, Avustralya ve az sayıda da olsa İskandinavya’ da şöhrete kavuşmuştur (Cooks, 2017). Batı Avrupa’ da İspanya, Almanya ve Portekiz gibi ülkelerde ise daha hızlı bir yayılım göstermiştir (Zalega, 2015).

#### **2.2.4.2. Freeganizm ideolojisi**

Alternatif tüketim trendleri ile ilgili olan freegan felsefesine göre; kapitalizm ve seri üretim, çalışan bireyler, hayvanlar ve çevrenin sömürsüne dayanmaktadır (Zalega, 2015). Bu bağlamda freeganlar, kaynak tüketiminin en düşük seviyede olduğu ve geleneksel ekonomiye katılımın sınırlandırıldığı alternatif yaşam tarzları uygulamakta olan kişiler olup dünyaya verilen zararı hafifletmeye çalışmaktadırlar (freegan.info; Wilczak, 2020). Yaşamlarını çoğunlukla kullanılmış ürünleri tüketerek devam ettirmektedirler. Buna örnek olarak ev dekorasyonunda ve kıyafetlerde ikinci el eşyalar kullanma ya da yiyecek ve içecek kullanımında âtil (pazarlarda satılmamış yeşillik, meyve sebze vb) veya son kullanma tarihi geçmiş ürünleri tercih etmeleri verilebilir (Nguyen, Chen and Mukherjee, 2014). Shantz’ a göre, freeganizm, hediye ekonomisi vizyonu etrafında organize edilen sosyal ilişkilerin bir alternatifi olarak ortaya çıkmaktadır (Shantz, 2005). Bu noktada kavram, tüketim karşıtlığına yönelik hareketlerden olan “ikinci el kültürüne yönelme” ile ilişkilendirilebilir.

Freegan ideolojisinde gıda ürünlerinin son kullanma tarihlerinin genellikle ilgili olmadığı belirtilmektedir. Bu tarihler, market raflarındaki ürünlerde en kaliteli ve en iyi

lezzetin elde edilmesi için tavsiye edilen son tüketim tarihleridir. Bu tarihlerin geçmesinden günler sonra, iyi paketlenmiş, özenli depolanmış, doğru saklama koşulları sağlanmış ve açılmamış paketli ürünler güvenli bir şekilde tüketilebilmektedir. Bu durum, tüketicilerin sağlığından ziyade gıda endüstrisinin kar elde etme motivasyonları ile ilişkilendirilmektedir (Coyne, 2009).

Freegan ideoloji, tüketim ideolojisinin tersi olarak ortaya çıkmaktadır. Tüketimci ideoloji, materyalist tüketimi bir özgürleşme süreci olarak görmektedir, çünkü tüketiciler mutlu olmak istedikleri zaman satın almaya yönelmektedirler. Freegan ideolojiye göre ise bu tür tüketiciler kapitalizm yoluyla kültürel olarak aldatılmış ve köleleştirilmiş bireylerdir (Nguyen ve diğer., 2014). Bu noktada freegan bireylerin motivasyonlarından birinin tüketim karşıtlığı olduğu söylenmektedir (Moré, 2011). Yani freeganizmin tüketim karşıtlığı konusunda karakteristik bir değere sahip olduğu ifade edilebilir. Nguyen ve diğerleri, freeganizmin tüketim karşıtlığı ve sürdürülebilirlik arasındaki bağlantı noktası olduğunu ifade etmişlerdir (Nguyen ve diğer., 2014). Bazı freeganlar, kendilerini tüketim karşıtı değil bilinçli tüketiciler olarak görmektedirler. Farkındalıklarının birçok bireyden daha yüksek olduğunu ve freegan olmayanlara göre daha nadir satınalma yapmakta olduklarını ifade etmektedirler (Moré, 2011). Bunun yanı sıra freegan felsefesinin gönüllü sadelik hareketini temel aldığından bahsedilmektedir (Pentina ve Amos, 2011). Kavram, tasarruf etme, rasyonel satın alma ve tüketimi minimize etme temeline dayandırıldığı noktada da (Zalega, 2015) eko-tüketim trendi ile bağdaştırılabilir.

Pentina ve Amos' a göre, Freeganizmin şemsiyesi altında içsel olarak iki ayrı kimliğe rastlanmaktadır. Bir yanda kapitalizme meydan okuyan ve sistemin çöküşünü hazırlamak için alternatif tüketime yönelen radikal bir tüketici direnişi ideolojisi, diğer yandan kapitalizm ile tüketici değerleri arasındaki çatışmayı yumuşatmak için tüketimi azaltma pratiklerine yönelen tüketim karşıtlığı ideolojisinden bahsedilmektedir. Freeganlara toplumun freegan olmayan kesimleri tarafından atfedilen kimlikler ise “kahraman”, “aylak” ya da “fonksiyonel” olarak ortaya çıkmaktadır (Pentina ve Amos, 2011).

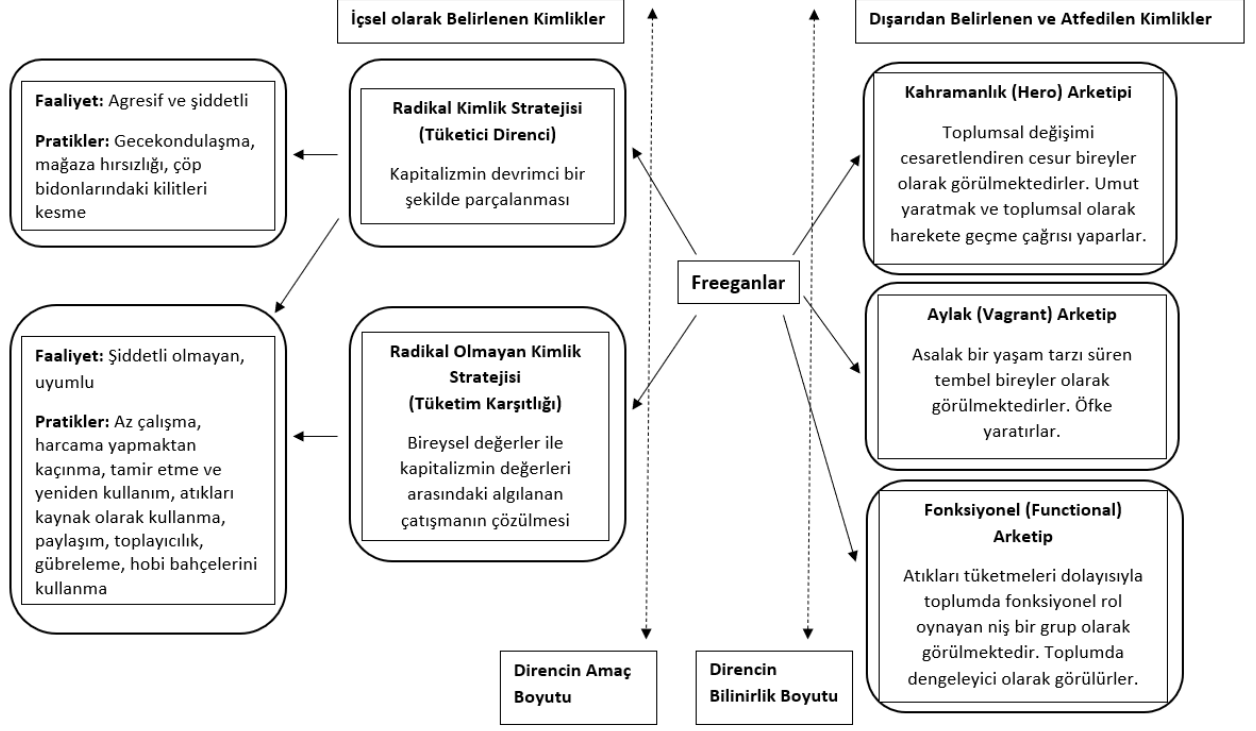

**Şekil 3. Freegan kimlikleri ve direnç boyutları: İçsel ve dışsal görüşlerin birleştirilmesi**

**Kaynak:** Pentina ve Amos (2011) tarafından yapılan çalışmadan uyarlanmıştır.

Bu görüşe göre, “kahraman” freeganlar dünyada değişim yaratmaya çalışan ve aydınlık bir gelecek inşa edilmesine yardım eden bireylerdir. Freeganizm bu anlayışta, paylaşmanın ve cömertliğin önemini ortaya koyması bakımından; bunun yanı sıra doğaya, diğer insanlara ve canlılara yardım etmeyi teşvik etmesi bakımından önemli olup bir açıdan da maneviyat ve din ile bağdaştırılmaktadır (Pentina ve Amos, 2011). Bu görüşün tersi olarak, freeganların tembel bir toplum yaratmaya çalıştıkları, etik olmayan, illegal davranışlarla dünyada problemlere yol açan “aylak” bireyler oldukları, dikkat çekmeye çalıştıkları, gerçek dünyanın günlük çatışmalarından kaçtıkları görüşü ortaya çıkmaktadır. “Fonksiyonel” freeganlar ise ekolojik çevre için gerekli, gönüllü atık müdürleri, toplumsal rollerinin atık tüketimi olduğu ifade edilen bireylerdir. Freeganizm ile ilgili bu üç prototip, toplumsal bir hareket geliştirme ideolojisi ile kişisel amaçlarla güdülenen bireysel pratikler arasındaki çelişkiye ayna tutmaktadır (Pentina ve Amos, 2011).

Freeganlar, çevre, kaynakların tüketimi ve kapitalist ekonomiye katılım etkilerini sınırlandıran tüketim aktivistleri olarak bilinmektedirler. Freeganizm, ortaya çıkışını New

York'taki sanatsal canlılık ve aktivist sahneler arasındaki uyuma borçludur (ErnstFreidman, 2012).

### 2.2.4.3. Freegan aktiviteleri

Geleneksel ekonomiye sınırlı katılım sağlayarak yaşamının da bazı stratejiler ile gerçekleştirilebileceğini savunan freeganların (freegan.info) izledikleri beş kilit prensip mevcut olup bunlar; 1) atıkların kazanımı; 2) atık ürünlerin miktarının minimize edilmesi; 3) ekolojik taşımacılık; 4) gecekondulaşma; 5) aile ve yerel halka daha fazla zaman ayırabilmek için çalışmaya daha az zaman ayırma olarak sıralanabilir (Wilczak, 2020, Zalega, 2015). Freeganlar, bireyleri tüketime yönelten reklam ve mesajlara direnmekte, yeni şeyler almak yerine topladıkları ürünleri başkalarıyla paylaşmayı, ürünlerin tekrar kullanılabilirliğini teşvik etmeyi tercih etmektedirler (freegan.info).

Freeganlar, tüketimin mutluluk getireceği inancına karşı çıkmakta olup yeni eşyalar olmadan da yaşamın devam ettirilebileceğini ve sahip olunan ile yetinmenin bireylere asıl gücü ve mutluluğu sağlayacağı inancına sahiptirler (Taş, 2020). Freeganizmin asıl amaçlarından biri ürünleri ücretsiz bir şekilde elde etmek olup bunun için birçok metot mevcuttur. Buna örnek olarak barter (takas) yöntemi verilebilir (Thomas, 2010). Ancak freeganizm ile ilgili en sansasyonel (Thomas, 2010) ya da en bilinir aktivite “dumpster diving” olarak ifade edilen “çöpe dalış” eylemi olup konutların, ofislerin, mağazaların atıklarını/çöplerini toplamayı içermektedir (Demir, 2020). Aktivite, Avustralya’da “urban scavenging”, Yeni Zelanda’da ise “doing the duck” olarak adlandırılmaktadır. Farklı adlandırılmalar mevcut olsa da ortak olarak kabul edilen konu, kurtarılan ya da toplanan ürünlerin atık olarak farz edildiğidir (Carolsfeld ve Erikson, 2013).

Çöpe dalış aktivitesi, “dock-combing”, “wading”, “snorkeling” diye adlandırılmakta olan çeşitli türlerde gerçekleştirilmektedir. Dock-combing, çöp konteynerinin içine dalmak yerine etrafını taramak (böylelikle mağaza çalışanları çöpleri konteynere atmayı kenarında çöpe dalış için bekleyen kişilere verebilecektir); wading, daha küçük ve sığ konteynerlere bakarak içine dalmak yerine köşeden yiyecekleri almak; snorkeling ise tamamen çöpün içine dalmaktır (Carolsfeld ve Erikson, 2013).

Çöpe dalış eyleminin freeganizm için özellikle sembolik bir değere sahip olduğundan bahsedilmektedir (Demir, 2020). Çöpe dalış aktivitesinin yoksulluk harici nedenlerle yapılması, bu etkinliği daha da güçlü kılmaktadır (Pentina ve Amos, 2011). Aktivite, derin

yapısal kökenleri olan gözlenebilir bir davranış olarak ortaya çıkmaktadır. Bunun yanı sıra gıda elde etmeyle ilgili baskın ekonomik ve geleneksel yöntemlere meydan okumakta ve toplumdaki birçok yerleşik sosyal davranışlara karşı gelmektedir (Carolsfeld ve Erikson, 2013). Günümüzde çoğunlukla temiz, güvenli, kullanılabilir ve neredeyse mükemmel yakın durumda olan ürünlerin atılmış olması savurganlık kültürünün bir semptomu olarak ortaya çıkmakta olup (freegan.info) bu aktiviteyle freeganlar, karbon ayak izini ve çevreye olan bütüncül etkilerini de minimize etmektedirler (Nguyen, Chen, Mukherjee, 2014).

Batı toplumlarında, freeganizm kültüründe en çok karşılaşılan ve popüler medyada en yaygın olarak yer alan aktivite, “çöpe dalış” olsa da freegan pratikler kişisel inanç ve tavırlara göre çeşitlenebilmektedir. “Tabak sıyırma” (plate scraping) ya da “masaya dalma” (table diving) olarak ifade edilen, restoranlarda müşterilerin kalktıkları masalarda kalan yiyecekleri bitirme eylemleri buna örnek olarak verilebilir (Moré, 2011). Marketler tarafından atılmış ancak halen yenilebilir olan yiyeceklerin kullanılması veya dağıtılması, gübreleme, toplayıcılık, terk edilmiş binalara yerleşme ve konaklama, gecekonduculuk, bisiklet tamiri, âtıl ürünlerden kıyafet veya mobilya yapımı, ücretsiz pazarlarda, “freecycle.org” veya “craigslist” gibi web sitelerinde eşya dağıtma, şehirlerdeki parklarda yabancı yiyecekler arama (gerilla bahçeciliği), ürünleri takas etme, ulaşım için otostop çekme, yürüme ya da araba paylaşımı, motosiklet ya da scooter gibi daha hafif araçların tercih edilmesi, paten kayma ve yük vagonlarında gizli bir şekilde seyahat etme gibi alternatif ulaşımın tercih edilmesi, biyodizel yakıt kullanımı ve bunun gibi aktiviteleri tam zamanlı gerçekleştirebilmek için ücretli istihdamı sınırlama gibi faaliyetler de söz konusudur (Barnard, 2011; Barnard, 2016; freegan.info; Pentina ve Amos, 2011). Onlar, daha fazla kazanmaya çalışmak yerine finansal ihtiyaçlarını sınırlandırmaya, daha az harcamaya ve mevcut olandan en iyi şekilde yararlanmaya çalışmaktadırlar (Moré, 2011; Pentina ve Amos, 2011). Böylelikle zamanlarının çoğunu gönüllük işlerine ayırabilmekte ve ekonomiye katılımı minimize etmektedirler (Pentina ve Amos, 2011).

Takas aktivitesi, freeganların ürünlerin kullanım değerine odaklanmalarından kaynaklı olarak yaşam şekillerine oldukça uygundur. Takasın, bireylerin özellikle ticaret konusundaki yetenek ve becerilerine değer katmakta olduğu ifade edilmektedir (Moré, 2011).

Freeganizm ile ilgili, resmi olmasa da en görünür grup olan New York temelli freegan.info, freegan pratikleri, freegan felsefesi, medyada yer alan etkinlikler, freegan örgütler ve topluluklar, New York’ ta gerçekleşmekte olan ve gelecekte gerçekleşmesi

planlanan aktiviteler gibi bilgilerin yanı sıra freeganizm konusunda genel bilgileri de içermektedir (freegan.info). Freegan.info, 2003 yılında freeganizm ile ilgili bilgi vermek ve freegan bireylerin fikirlerinin paylaşılabilmesi için kurulmuş olup 2005 yılından itibaren freegan aktiviteleri ile ilgili haftalık takvim yayınlamaya başlamıştır (Corliss, 2014). Freeganlar, bu iletişim kanalı sayesinde yakın bölgelerdeki diğer freegan bireyler ile tanışma konusunda cesaretlendirilmektedir (Moré, 2011). Yine bazı Avrupa şehirlerinde (Barselona, Berlin, Madrid gibi) freeganizm ile ilgili çeşitli kılavuzlar oluşturulmuştur. Bu kılavuzlarda ücretsiz yiyecek elde edilebilecek veya takas edilebilecek ürünlerin bulunabileceği yerler ile bu yerler için en uygun saatler mevcuttur. Aynı zamanda bu kılavuzlarda otel, restoran, fast food cafeler, pastanelerin yakınındaki konteynerler de belirtilmektedir. Ancak Polonya’ da freeganizm ile ilgili bilgilere yalnızca internetten erişilebilmektedir (Wilczak, 2020; Zalega, 2015).

Freeganizm ile ilgili başka bir boyut, toplanan atıkların farklı amaçlarda kullanılması ile ilgili yapılan aktivitelerdir. Buna örnek olarak yemek pişirmek ve ihtiyaç sahiplerine ücretsiz dağıtmak ya da hayvan barınaklarına bağışlamak verilebilir (Moré, 2011). Bu noktada freeganizm, toplanan atıkların yemek pişirmede kullanılırken veya ihtiyaç sahiplerine dağıtılırken, veganlık ya da vejeteryanlıktan bağımsız olarak değerlendirilmektedir. Freeganizmin, bu yönüyle köklerine rastlanan Food Not Bombs organizasyonundan farklılaşmakta olduğu söylenebilir.

Freeganların, atıkların tüketimi yoluyla Batının anaakım toplumsal normlarına karşı koymak için kendi kimliklerini inşa etme becerileri, onların anarşist söylemleri ve uygulamaları ile ilgili oluşmaktadır. Anaakım kapitalist kültüre karşılık freegan kültürünün nitelikleri Tablo 4’ te yer almaktadır.

**Tablo 5. Freegan kültürü ile anaakım kapitalist kültür niteliklerinin karşılaştırılması**

<b>Freegan Kültür</b>	<b>Anaakım Kültür</b>
Resmi olmayan (enformel) ekonomi	Kapitalist ekonomi
Gıdalar ücretsiz	Gıdalar metalaşmış
Hiyerarşik/organize yapı yok	Hiyerarşik/organize yapı var
Anarşi/kaos – iç kontrol düzenin sağlanmasında belirleyicidir	Dış kontrol mevcuttur, hükümet veya kurumlar tarafından gerçekleştirilir
Gıdalar, konteynırlardan bulunup alınır	Gıdalar, süpermarketlerin düzenli bir şekilde istiflenmiş raflarından alınır
Çiğ veya bozuk/çürük yiyecekler tüketilir	Pişmiş yiyecekler tüketilir
Kirli	Hijyenik olarak temiz
Etiketsiz gıdalar – güvenilir olduğuna duyular ile karar verilir	Gıdaların durumu etiketler ile belirlenir
Yavaş yemek (slow food) /yaşam tarzı	Hızlı yemek (fast food) / yaşam tarzı
Yiyecekler yaya yolları/ geçitleri/ kaldırımlarında tüketilir	Yiyecekler, sınırlı, kapalı, düzenlenmiş ve metalaşmış alanlarda tüketilir
Gıdaların toplanması, dağıtımı ve tüketiminde bireylerin sosyalleşmesi ve etkileşimi söz konusudur	Gıdaların toplanmasında bireyselleşme daha fazla öne çıkar; örneğin, süpermarketlerde bireylerarası etkileşim daha azdır

**Kaynak:** Edwards ve Mercer (2007) tarafından yapılan çalışmadan uyarlanmıştır.

Freegan felsefesinin bireysel olarak da yararlarından bahsetmek mümkündür. Bunlara örnek olarak bireysel tasarrufu arttırma, bireysel olarak ekolojik farkındalığın artması, bir gruba ait olma duygusu, insanların dikkatini israf problemine çekme, doğal kaynakların kötüye kullanımının önlenmesi, harcamaları kısma ve genel olarak israf seviyesinin düşmesi verilebilir (Wilczak, 2020).

Batının aksine Doğuda (örneğin Hong Kong’da), freeganizmin farklı bir yörüngede olduğundan bahsedilmekte, başka bir potansiyel olarak görülmektedir. Batıda küresel kapitalizm ve onun aşırı israfını protesto etmek için “politik tiyatro” olarak ifade edilen freegan yaşam tarzının, Doğu medeniyetlerinde bireyin kendini yetiştirme ve geliştirme yöntemlerinin bir formu olan “sade yaşam” ile ilgili olduğu ifade edilmektedir (Lou, 2019).

Bunun yanı sıra medeniyetlerden bağımsız olmak üzere bireysel olarak da ideolojik farklılıklar söz konusu olabilmektedir; freegan bireylerin kimisi kendisini anarşist olarak, kimisi ise reformist olarak tanımlamaktadır. Ancak neredeyse tüm aktivitelerin özünde daha doğal bir yaşam için ahlaki motivasyonlar yer almaktadır (Barnard, 2016). Freeganlar, çevre, insan ve hayvan haklarının karşısında yalnızca kar etmenin değerli olduğu bir ekonomik modelde, sosyal ve ekolojik maliyetleri karşısında endişe eden bireyler olarak ortaya çıkmaktadırlar (Pentina ve Amos, 2011).

Freeganların ABD’ de, Lifestyles of Health and Sustainability-LOHAS olarak adlandırılmış gruplarda yer aldıklarından bahsedilmektedir. LOHAS, 20. yüzyılın sonlarında Amerikalı sosyologların araştırmaları sonucunda ortaya atılmış oldukları sağlıklı ve sürdürülebilir yaşam tarzlarını ifade eden bir kavram olarak ortaya çıkmaktadır. Bu grupları takip eden bireylerin sağlık, çevre, sosyal adalet sürdürülebilir yaşam tarzları ve kişisel gelişim konuları ile ilgilendikleri belirtilmektedir. Bu grubu takip eden freeganlar, çevreden aldıkları ve çevreye geri verdikleri arasında bir denge oluşturabilmek için kişisel gelişimlerine ve sahip oldukları potansiyeli verimli bir biçimde kullanmaya önemli ölçüde özen göstermektedirler (Zalega, 2015).

Freeganlar ile toplumların geri kalanı arasındaki en büyük farkın, değer perspektifi olduğundan bahsedilmektedir. Freeganlara göre “değer” kavramı yalnızca “bedel” değil, aynı zamanda ürünün temel nitelikleri, başka bir amaca uygun hale getirilebilmesi ve yeniden kullanılabilmesi potansiyelidir (Moré, 2011). Corliss’ e göre (2014), freeganlar için yiyeceklerin ne olduğu ya da hangi malzemeden yapıldığı önemli olmamakla beraber yiyecekler değerlerini, israfın azaltılması ve bu durumun idrak edilmesi sonucundan almaktadır; benzer şekilde Barnard da (2011), freeganların gıdanın nereden geldiğiyle değil nereye gittiği ile ilgilendiklerinden bahsetmektedir (Cooks, 2017).

Freeganların yaşam tarzında yaratıcılık önemli yer tutmaktadır. En kullanılmaz hale gelmiş gibi görünen ürüne bile hayat verme felsefesini benimsemişlerdir (Moré, 2011). Freeganlar, arızalı ya da kırık ürünlerin atılması yerine tamir edilmesi taraftarıdırlar (Zalega, 2015). Bu anlayışa örnek olarak Repair Cafe’ den bahsedilebilir. 2009 yılında Amsterdam’ da Martine Postma adlı bir kadın girişimci tarafından sürdürülebilirlik fikri ile oluşturulmuş ve dünya çapında birçok ülkede bu organizasyona dahil olmak isteyenleri desteklemekte olan bir kuruluştur. Repair Cafe organizasyonunda, tüketicilerin ihtiyacı olan her türlü onarım (giysiler, mobilyalar, elektrikli aletler, bisikletler, tabaklar, oyuncaklar vb.)

yapılmakta, gönüllük esası ile bu organizasyonda bulunan uzmanlar aynı zamanda isteyen bireylere onarım konusunda bilgiler vermekte ve yardım etmektedirler (<https://www.repaircafe.org/en/about/>). Ülkemizde de 2009 yılında kurulmuş olan Yeryüzü Derneği tarafından gerçekleştirilen etkinlik, her ayın ilk pazar günü bozulan eşyaların gönüllüler tarafından ücretsiz olarak eldeki imkanlar dahilinde tamir edilmesi etkinliğidir (<https://yeryuzuderneği.org/>).

### **2.2.5. Freeganizm ile ilgili alan yazında yer alan çalışmalar**

Coyne (2009) tarafından yapılan çalışmada, freeganizm ile ilgili “freegan.info” internet sitesi, “evasion” adlı magazin dergisi, youtube videolarından seçilmiş olan üç tanesi (Freegans: A Trash Tour and a Dinner - 2007, What is A Freegan – 2007 ve Dumpster Diving Guided Tour: Mega Loading - 2008) analiz edilmiş ve çöpe dalış yapan freeganların yaşam tarzları incelenmiştir. Çalışmada freeganların sade yaşam tarzını benimsemekte oldukları, başkalarına yardım etme tutumu sergileyerek yapılan yardımlarda herhangi bir karşılık beklemedikleri yönü ortaya konmuştur. Bunun yanı sıra freegan birey ahlaki çerçevede ele alınmış ve “yardımsever davranışları ile başkalarına örnek olan” kapsamında tanımlanmıştır (Coyne, 2009).

Thomas’ın çalışmasında, freeganizm kavramı ele alınarak genel bir bilgilendirme yapılmış ve sonrasında İngiliz Ceza Hukuku’nun freeganizm üzerindeki etkisi değerlendirilmiştir. Araştırmada freeganizmin özellikle çöpe dalış eylemlerinin hırsızlık olarak değerlendirilip değerlendirilemeyeceği analiz edilmiştir. Burada hukuki kurallara göre dürüstlük belirleyici faktör olarak ele alınmaktadır. Eğer freegan birey dürüst ise, gerçekleştirmekte olduğu eylem hırsızlık olarak nitelendirilmemektedir (Thomas, 2010).

Barnard tarafından freeganizm kavramı etnografik bir çalışma ile ele alınmıştır. Çalışma, kavramın postmodern, post-endüstriyel hareketlerin kavramsallaştırılması olan “Yeni Sosyal Hareketler” çerçevesine yerleştirilmesi temelinde gerçekleştirilmiştir. Freegan.info web sitesi bu çerçevede 18 ay süresince incelenmiştir. (Barnard, 2011). Barnard’ın 2016 yılındaki çalışmasında ise ahlaki değerler, motivasyonlar ve fiziksel nesnelere arasındaki ilişkiye dayanarak bir teorik argüman oluşturulmuş ve freeganların çevrelerini nasıl yeniden yapılandırdıklarına dair gözleme dayalı bir araştırma yapılmıştır. Yine, freegan.info web sitesi temelinde 2 yıl boyunca etnografik bir alan çalışması yapılmış, Brooklyn’de yer alan bir freegan ofisinde gerçekleştirilen workshoplarda bulunulmuş,

freegan.info’da yer alan etkinliklerde yer alınmış, kendilerini freegan olarak tanımlayan 20 birey ile görüşmeler yapılmıştır. Çalışmada günümüz çevrecileri ve eko bilinçli vatandaşlar gibi freeganların da doğanın gücüne inanmakta oldukları ifade edilmiştir (Barnard, 2016).

Fernandez ve diğerleri tarafından yapılan çalışmada, çöp dalışı yapan freeganların tüketim seçimlerinde baskın paradigma dışındaki tüketici kimliklerini ve uygulamalarını araştırmak amaçlanmıştır. Çalışma; görüşme, literatür taraması ve gözlemi içeren netnografik yöntem ile gerçekleştirilmiştir. Katılımcıların 10’u, 20-60 yaş arası erkeklerden oluşmaktadır. Katılımcılar, öğrenci, artist, ev hanımı, tam zamanlı çalışan mavi yakalı, pembe yakalı, beyaz yakalı bireyleri içermektedir. Çalışmanın bulgularında, freeganların, gece geç saatte ve grup halinde olmaktan kaçınarak çöp dalışı yaptıkları için başkalarının negatif algıları ile baş etmeye çalıştıkları ortaya çıkarılmıştır. Bunun yanı sıra çöpe dalış motivasyonlarında ekonomik, ideolojik ve psikolojik olmak üzere üç kategori ortaya çıkmıştır (Fernandez, Brittain ve Bennett, 2011).

Moré tarafından, Illionis’ te freegan felsefesini benimsemiş 20li yaşlardaki 3 kadın katılımcının dahil olduğu etnografik bir çalışma yapılmıştır. Yöntem olarak gözlem ve görüşme uygulanmıştır. Çalışmadaki freeganların biri, Illionis Eyalet Üniversitesi’nin yeni mezunu, diğer ikisi de öğrencisidir. Araştırmacı, çalışmada katılımcı-gözlemci olarak bir aylığına freegan aktivitelerine katılmış, önce çalışmanın katılımcıları ile ve daha sonra kendi başına çöp dalışları yapmış, yalnızca un, pirinç gibi temel ürünleri satın almış, tüketim ekonomisine katılımını mümkün olduğunca azaltmış, takas sisteminden yararlanmıştır. Çalışmada, freeganizmin her gün çevrede ne kadar israf yapıldığını ortaya çıkardığı, kavramın kimilerine göre dini inançlar temelinde ele alındığı (Tanrı’nın insanlığa bir hediyesi olan Dünya’ya saygılı olunması gerektiği gibi), bireyler, şirketler ve ülkeler için önemli olması gereken beceri ve inovasyon konularında freeganların uzman olduğu ilr ilgili sonuçlar elde edilmiştir (Moré, 2011).

Pentina ve Amos yapmış oldukları çalışmada; freeganizm ile ilgili daha önce yapılmış olan etnografik araştırmaları temel almışlardır. Buradan hareketle freeganizmin içsel perspektifleri ile ana akım tüketicilerin görüşleri karşılaştırılarak freegan ideolojisi ve pratikleri arasındaki ilişki analiz edilmiştir. İçsel perspektif, freeganizm ile ilgili çevrimiçi platformlardan (freegan.info, The Freegan Listserv, bireysel web siteleri, bloglar) elde edilen bilgilerin netnografik analizi ile sağlanmıştır. Ana akım tüketiciler ile ilgili yazılan makalelere de içerik analizi yöntemi uygulanarak bilgiler elde edilmiştir. Freegan felsefesi

ve uygulamalarına karşı ana akım tüketicilerin baskın söylemlerini analiz etmek amacıyla ABD’ de 2 üniversitenin öğrencileri tarafından yazılmış olan 56 makale incelenmiştir. Öğrenciler, freeganizm ile ilgili popüler medyada yer alan bilgilere maruz bırakıldıktan sonra makaleleri yazmışlardır. Çalışmada, freeganizm kavramı ile ilgili kimlik yapılanma sürecini ve direnç boyutlarını araştırmak amaçlanmıştır. Çalışmanın sonucunda, birlikte yapılan aktivitelere katılımın freegan kimliğinin yapılanmasını kolaylaştıracağı ortaya çıkmıştır. Bunun yanı sıra, freegan ideolojisinde tüketici direncinin öncelikli olduğu, freegan pratikleri arasında tüketim karşıtlığı yaklaşımının baskınlığı ve freeganizm ile ilgili ana akım tüketici görüşleri ve algısının kahramanlık (hero), aylak (vagrant) ve işlevsel (functional) olmak üzere üç arketip ile ifade edildiği ortaya çıkmıştır (Pentina ve Amos, 2011).

ErnstFreidman, New York’ ta yaşayan freeganları 18 ay boyunca inceleyerek etnografik bir çalışma gerçekleştirmiştir. Çalışmanın çıkış noktasının insanların mecbur olmamalarına rağmen neden çöp karıştırmayı seçtikleri sorusu olduğu ifade edilmiştir. Araştırmacı, gıdanın politik ve sosyal bir araç olduğunun farkında olan freeganların; israfın sona erdirilmesi, hayvanların, çevrenin ve kaynakların metalaştırılmasının önüne geçilmesi gibi amaçlarının olduğu sonucuna varmıştır (ErnstFreidman, 2011).

Carolsfeld ve Erikson tarafından, Kanada’ nın batısındaki Vancouver eyaletinde gayri resmi bir gıda sağlama sistemi olan çöpe dalış aktivitesini ve bireylerin bu aktivite ile ilgili motivasyonlarının içyüzünü anlamak amacıyla bir araştırma yapılmıştır. Bireylerin bu aktiviteyi gerçekleştirme nedenlerini öğrenmenin gıdanın sosyal, ekonomik ve politik değişiklikler ile ilişkisini anlamaya yardımcı olacağını ifade etmişlerdir. Araştırma 24 katılımcı ile gerçekleştirilmiş olup 4 ay boyunca katılımcılar gözlemlenmiş ve onlarla yarı yapılandırılmış görüşmeler yapılmıştır. Çalışmada elde edilen verilerle, katılımcıların çöpe dalış aktivitesi ile ilgili motivasyonlarının çeşitlendiği sonucu elde edilmiştir. Gıda sisteminin toplumdaki bireylerin ideolojik, sosyal ve pratik ihtiyaçlarını karşılama konusundaki başarısızlığı bu motivasyonlardan biridir. Kimi katılımcıların savurgan tüketim uygulamalarına karşı gelme ve beceriyi teşvik etme, kimilerinin ise bedava yiyecek elde etme, topluluk içinde yer alma ve eğlence gibi motivasyonlar ile çöp dalışı yaptıkları ortaya çıkmıştır (Carolsfeld ve Erikson, 2013).

Edwards ve Mercer’ ın çalışmasında, freeganizm ile ilgili iki kültür olan “Food Not Bombs” aktiviteleri ve “çöpe dalış” (dumpster diving) aktivitelerini kapsayan etnografik bir araştırma gerçekleştirilmiştir. Çalışmada Avusturalya’nın iki şehrinde yaşayan 30 freegan

birey ile görüşmeler yapılmış, onların aktiviteleri ve etkinlikleri gözlemlenmiştir. Katılımcıların geneli 20li yaşların ortalarında, orta sınıfa mensup, iyi eğitilmiş erkeklerden oluşmaktadır. Araştırmanın sonucunda, alternatif gıda ağlarından biri olan freeganizm felsefesini benimsemiş bireylerin, genç, serseri, erkek üniversite öğrencilerinden daha fazlası olduğu, aynı zamanda etik, her yaşta tüketim karşıtı, eskilerin toplayıcılarına yeni modern bir katman ekleyen bireyler oldukları görüşleri ortaya çıkmıştır. Çöpe dalış aktivitesi gerçekleştirmekte olan freeganların çoğunlukla süpermarket, restoran, fırın gibi yiyecek içecek işletmelerinde son kullanma tarihi geçtiği için atık haline gelen yiyecekleri veya paketlerinin zedelenmesinden kaynaklı kullanım dışı olan yiyecekleri tükettikleri gözlemlenmiştir (Edwards ve Mercer, 2013).

Corliss'in çalışmasında, freeganların çöp dalışı aktivitesi incelenmiş ve bu aktivitenin atık ürünlerin yeniden değerlendirilmesindeki katkısı vurgulanmıştır. Çalışmada tartışılan konu, freeganların geçimlerini sürdürmekte oldukları düzende atıklar konusunda bireylerin davranışlarının değiştirilebileceği ve ekonomiye sınırlı katılım ile hayatta kalınabileceği yönünde olduğudur. Ancak buna ek olarak söz konusu atıkların kapitalizmin nedeni değil, sonuçlarından biri olduğu da belirtilmiştir (Corliss, 2014).

Nguyen ve diğerleri tarafından yapılan çalışmada tersine damgalama ve freeganizm konuları ele alınmıştır. Çalışmada, neden tüketicilerin damgalanmış pratiklere gönüllü olarak katıldıkları, tersine damgalamanın ideoloji, kaynak ve sonuçlarının neler olduğu gibi sorulara odaklanılmıştır. Çalışmanın verileri farklı demografilerdeki 15 freegan birey ile derinlemesine görüşme, 3 çevrimiçi freegan forumunun netnografik analizi ve New York ve Los Angeles'ta ikamet eden 6 çöp dalıcısı bireyin gözlemleri yöntemleri ile elde edilmiştir. Bulgular, katılımcılarda freegan ideolojilerinin oluşum sürecini ortaya çıkarmıştır. Freeganizm ile ilgili elde edilen verilere göre göre birçok katılımcı orta ve düşük sınıfta yer almaktadır. Bazıları kendilerini freegan olarak değil sade yaşam tarzını benimsemiş bireyler olarak tanımlamaktadır. Bunun yanı sıra çevresel yozlaşma, sömürgeci kurumlar ve müsrif tüketiciler ile ilgili görüşlerini belirtmişlerdir. Açıklamalar ile çevrecilik ve tüketim karşıtlığı kavramlarının freeganizm içinde nasıl birbirine karıştığı ortaya çıkmıştır. Tümü, aşırı tüketimin tehlikeleri ve minimal tüketimin önemi ile ilgili propaganda yapılan kavramlar olarak ortaya çıkmaktadırlar. Bulgularda ana akım tüketicilerin atık tüketimini utanç verici bir şey olarak, freeganların ise savurgan ve müsrif olmayı gerçek birer kusur olarak gördükleri sonucu ortaya çıkarılmıştır (Nguyen ve diğerleri., 2014).

Aksoy ve Solunođlu' nun alıřması, freeganizm ve gıda israfı kavramları ile ilgili literatürün taranmasıyla gerekleřtirilmiř olan nitel bir alıřmadır (Aksoy ve Solunođlu, 2015). Cooks'un alıřmasında, medya ve akademik kaynaklar incelenmiř, alık dolayısıyla öp karıřtırmanın bir seim deđil gereklilik olduđunun önemsiz gibi gösterilmesi karřısında, freeganların ve “öp konteynırları”nın anti kapitalist politikaların görünürlüğünde önemli bir rol oynadıđı konusu ele alınmıřtır (Cooks, 2017).

Savio' nun alıřmasında, öp dalıřı yapanlar ve freeganlar iki ayrı grup olarak ele alınmıř, New York' ta analiz edilen bu iki ayrı grup ile ilgili resmi ve resmi olmayan kurumlarda sergilenmekte olan damga yönetimi stratejileri ve iřlevleri karřılařtırılmıřtır. Elde edilen bulgularda, resmi olmayan sosyal örgütlerin öpe dalıř yapan grubun damgalamaya verdikleri tepkileri yatıřtırmaya alıřtıđı, resmi kollektif örgütlerin ise kendilerini freegan olarak tanımlayan diđer grubun damgalamaya meydan okumalarına olanak sađladıđı ortaya ıkarılmıřtır (Savio, 2017).

Lou' nun alıřması, freeganizm ve freecycling aktivitelerinin özgürlük ve etik pratikler ile bađdařtırılması konusunda Hong Kong' da yapılmıř olan bir arařtırmadır. Freeganizm ve freecycling uygulamaları ile yürütölmeye alıřılan özgürlük anlayıřı bireylerin toplumda kendilerini daha etik davranıřlara yönlendirmeleri ve daha sade bir yařam tercih etmeleri dođrultusundadır. Yapılan etnografik incelemeler ve görüřmeler ile freeganizm ve freecycling aktiviteleri sayesinde bireylerin “kendine hâkim olma”, “kendini gerekleřtirme”, “özveri” gibi pozitif bileřenlere ve birlikte hareket edebilme yeteneđine sahip olabilecekleri sonucu ortaya ıkmıřtır (Lou, 2019).

Wilczak' ın alıřmasında, Polonya' nın 8 farklı tařra řehrinde, çođunlukla en önemli freegan aktivitelerinden biri olan öpe dalıř (dumpster diving) aktivitesini gerekleřtiren ancak diđer freegan aktivitelere de devam etmekte olan farklı yař gruplarında kadın ve erkek 160 katılımcı ile bir arařtırma yapılmıřtır. Katılımcılar iki gruba ayrılmıřtır. Birinci grup 18-29 yařları arası 87 kiři, ikinci grup 30-50 yařları arası 73 kiřidir. alıřmanın amacı, freeganların eđitimleri, aylık gıda harcamaları, freeganizm ile ilgilenme nedenleri, freegan yařam tarzlarındaki aktiviteler, sıklıkları, bireysel davranıřları, inanaları, öpe dalıř deneyimleri ve karřılařtıkları problemler ile edindikleri yararları belirlemek olarak ifade edilmiřtir. Katılımcılara freeganizm hakkındaki bilgileri, freegan olma kararlarındaki motivasyonları, öpe dalıř sıklıkları ve en çok tercih ettikleri lokasyon, öpten buldukları ürün eřitleri, genel olarak freegan yařam tarzının ve öp karıřtırmanın avantaj ve

dezavantajları hakkında sorular yöneltilmiştir. Araştırmada katılımcılara freegan olduklarını açıkça paylaşıp paylaşmadıkları sorulmuş, her iki grubun da önemli bir yüzdesi açıkça paylaştıklarını belirtmiştir. Ancak kimi katılımcılar, başkaları tarafından eleştirilme ihtimallerini göze alamayacakları için yalnızca çok yakınları ile bu bilgiyi paylaştıklarını belirtmişlerdir. Katılımcılara freegan olma sebepleri sorulduğunda, alınan cevaplar; sade yaşam, tutumlu olma, israfı azaltma, çevreyi koruma, atık sorununa dikkat çekme, merak, trend olma ve sosyal sorumluluk duygusu olarak çeşitlenmiş olup 18-29 yaş grubunda en çok merak ve israfı azaltma sebepleri öne çıkmıştır. 30-50 yaş grubunda merak yanıtı yine yüksek oranda ortaya çıkarken diğer bir sebep olarak da atık sorununa dikkat çekme öne çıkmıştır. 18-29 yaş arası katılımcılar ayda birkaç kere çöpe dalış aktivitesi gerçekleştirirken 30-50 yaş grubunda bu sayı, haftada iki üç kere olarak ortaya çıkmaktadır. Araştırmacı tarafından çöpe dalış aktivitesi esnasında bulunan ürünler gruplandırılmıştır. Buna göre, meyve-sebze, günlük yiyecekler ve yumurta, et ürünleri, tahıl ürünleri, ekmek ve pastane ürünleri, içecekler, temizlik ürünleri, kozmetik ürünleri, kıyafet/ayakkabı ve mobilyalar olarak gruplandırılan ürün çeşitlerinden her iki yaş grubunun da en çok meyve ve sebzeyle karşılaştıkları ortaya çıkmıştır. Çöpe dalış aktivitesinde karşılaşılan problemlere, güvenlik sebebiyle konteynırlara ulaşamama, kentlerde damgalanma, küçümsenme ve insanların tiksinişi ile mücadele etme, çöplerde bulunan kırılmış nesnelere, cam ve dışkı gibi maddelerle karşılaşma durumları örnek verilebilir. Ayrıca çöpten beslenme dolayısıyla bazı sağlık problemlerinin de ortaya çıkabilmekte olduğu katılımcılar tarafından ifade edilmiştir (Wilczak, 2020).

Jahnke ve Liebe, Almanya’ da 208 freegan birey üzerinde bir araştırma gerçekleştirmişlerdir. Çalışmada çoğunlukla çöpe dalış aktivitesi ele alınmış da olsa da elde ettikleri sonuçlardan biri freeganizm aktivitelerinde etkili olan motivasyonların altruistik ya da egoistik olabildiğidir (Jahnke ve Liebe, 2021).

Milburn ve Fisher tarafından yapılmış olan çalışmada veganlık ve freeganizm arasındaki ilişki çerçevesinde bir inceleme yapılmıştır. Çalışmada vegan filozofların, freeganlar tarafından tüketilen hayvan temelli atıkların bazı durumlarda hoş görülebilir olması konusunda bir politik teori ele alınmıştır (Milburn ve Fisher, 2021).

### 2.3. Kişilik

Çevreyi oluşturan faktörler, belirli bir ortamda ve zamanda benzer nitelikler taşımaktadır. Buna rağmen bireylerin çevreden etkilenme düzeyleri ve dış uyaranlara karşı tepkileri farklılaşmakta, dolayısıyla bu farklılıklar davranışların önceden tahmin edilmesini zorlaştırmaktadır. Bu noktada kişilik adı verilen değişkenin ortaya çıktığı görülmektedir (Zel, 2007).

Kişilik, bireylerin duygu, davranış ve düşüncelerini etkileyen faktörlerin kendine has çerçevesini belirtmektedir (Yelboğa, 2006). Bireyin yaşama biçimini şekillendiren kişilik, davranışları yönlendiren ve kişiyi diğerlerinden ayıran bir etmendir (Oğuzhan, 2021). Farklı durumlarda kişinin davranışlarındaki istikrar ve tutarlılığı, kişinin eşsizliğini, diğerleri ile arasındaki farklılıkları anlamak için kullanılan bir kavram olup bireyin alışkanlık, tutum, düşünce ve hayat felsefesi ile ortaya çıkan davranışlarının toplamıdır (Singh, 2015). Çevresel uyarıcılara karşı bireyleri diğerlerinden ayırt eden psikolojik özellikleri ile ifade edilmektedir (Korkmaz, Eser, Öztürk, 2017). Dış görünüşü, konuşma biçimini, tutumlar, yetenekler ve içinde bulunulan ortama uyum şeklinin tüm özelliklerini kapsamaktadır (Güney, 2007). Kernberg kavramı kişinin öznel deneyim ve davranışların bir entegrasyonu olarak ifade etmektedir. Ona göre kişilik, alışılmış, bilinçli ve bilinçsiz davranışlar, düşünce kalıpları, korkular gibi bileşenlerin hepsinin toplamıdır (Kernberg, 2016). Bireylerin en önemli varlıklarından biri olan kişilik, hayattaki seçenekleri ve seçimleri belirlemenin yanı sıra tecrübeleri de şekillendirmektedir (Schultz ve Schultz, 2016).

Kişilik, toplumda bireyin nasıl algılandığını da göstermektedir (Aşkar ve Çınkır, 2021). TDK tarafından yapılan tanıma göre, “bir kimseye özgü belirgin özellik, manevi ve ruhsal niteliklerinin bütünü, şahsiyet” olarak belirtilmektedir (<https://sozluk.gov.tr/>). İngilizce karşılığı da “personality” olan kavram, Latince “persona” kelimesinden türemiştir ve anlamını Antik Roma’ daki tiyatrolarda oyuncuların taktıkları “maske”lerden almıştır. Maske, oyuncuların oyunlardaki rolünü ve karakterini ifade etmektedir (Toplu Demirtaş, 2021). Sahne ile seyirciler arasındaki mesafenin yakın olmaması, oyuncuların mimiklerinin görülememesine sebep olacağından bu yöntemle kişiler ve arasındaki farklar anlatılmak istenmiştir (Zel, 2007).

Kişilik konusunda alan yazında çok sayıda çalışma bulunması dolayısıyla, tek bir tanıma rastlamak mümkün değildir. Burger (2006) kişilik kavramını, kişinin kendisinden

kaynaklanan tutarlı davranışlar; Atkinson ve diğerleri (2000), kişinin çevre ile iletişim tarzını tanımlayan ayırıcı duygu, düşünce ve davranışlar; Cüceloğlu da (2002) bireyi diğerlerinden ayıran çevresiyle kurmuş olduğu, yapılaşmış ve tutarlı bir ilişki şekli olarak tanımlamıştır (akt. Toplu Demirtaş, 2021) Kişilik ile ilgili yapılmış olan bu ve bunun gibi tanımlar incelendiğinde (Özkalp ve Kırel, 2013; Tutar, 2013) tanımların ortak noktasını oluşturan temel özellikler; kişiliğin bireyi *diğerlerinden ayırması, tutarlı ve sürekli olması, değişebilir olması* olarak ortaya çıkmaktadır (Odabaşı ve Barış, 2019).

Glenn, kişilik gelişiminin yaş ilerledikçe stabil hale geldiğini, davranışların, değerlerin ve inançların kişiliğin gelişiminde daha az etki gösterdiğini öne sürmüştür (Glenn, 1980). McCrea ve Costa (1994) ise bireylerde kişilik özelliklerinin gelişiminin 30 yaş civarında durakladığını öne sürmüşlerdir. Ancak daha sonra yapılan çalışmalarda daha ileri yaşlarda bireylerin sosyal ilişkilerinde daha samimi olma eğiliminde oldukları ve irade konusunda gelişim gösterdikleri öne sürülmüştür. Daha sorumlu, daha güvenilir ve duygusal olarak daha sakin hale gelmekte olup dışadönüklük ve farklı deneyimlere açıklık konusunda da yaş ilerledikçe düşüş olduğu ileri sürülmüştür. Buradan, kişilik özelliklerinin bireylerinin tüm yaşamına yayılmış olarak değişim ve gelişim gösterdikleri ifade edilmiştir (Trouillet ve Gana, 2008).

### **2.3.1. Kişilik ile ilgili kavramlar**

Kişiliğin, tanımların ortak özellikleri ile uygun olarak, değişmeyen ve tutarlı bir yanı olmasıyla birlikte değişebilir olması, psikososyal bir varlık olan insanın doğasına uygun bir yapıdır. Bu durum kişilik ile ilgili kavramlarla yakından ilişkilidir. Kimi zaman kişilik sözcüğünün yerine kullanılan bu kavramlar farklı anlamlar içermektedir. Söz konusu kavramlar, karakter, mizaç (huy) ve yetenek olarak ortaya çıkmaktadır (Toplu Demirtaş, 2021)

#### **2.3.1.1. Karakter**

Karakter, bireyin çevresiyle olan ilişkilerini devam ettirmek için bilinçli ya da bilinç dışı geliştirdiği davranışlarını içermektedir (Erkan ve Avcı, 2014). Bireyin inanç, hedef, değerler gibi bireysel farklılıklarının yanı sıra umut ve sevgi gibi erdemlerinin zihinsel ifadeleri ile ilgilidir (Mihailovic ve diğer., 2022). Cloninger ve arkadaşları, karakterin kişinin kendisi ile olan ilişkilerini yansıttığını ifade etmiştir. Onlara göre karakter üç boyuttan

oluşmaktadır ve hayat boyu gelişmektedir. Bu boyutlar kendini kabul etme, diğerlerini kabul etme (diğerleri ile ilişki kurma becerisi) ve kendini aşma (kendini doğanın ve evrenin bir parçası olarak hissetme eğilimi) olarak ortaya çıkmaktadır (Cloninger, Bayon ve Svrakic, 1998).

Karakter özellikleri, öğrenme, olgunlaşma ve sosyo-kültürel faktörlerin karmaşık bir sonucudur ve yaşam boyunca gelişip şekil almaktadır. Bireyin içinde bulunduğu toplumun değerleri ile karakter özellikleri etkilenmektedir. Karakter kişiliğe göre daha dar bir anlam ifade etmektedir (Van Schuerbeek, Baeken, De Raedt, De Mey ve Luypaert, 2011).

### **2.3.1.2. Mizaç (Huy)**

Mizaç, bireyin bazı temel özelliklerini ve onu başkalarından ayıran özelliklerini kapsamakta, bazı duygusal tepkilerinin ortaya koyuluş tarzını ifade etmekte olup kimi araştırmacılar tarafından duyguların yoğunluğu ve sürekliliği gibi özelliklerin tamamı olarak ifade edilmiştir (Tutar, 2013; akt. Çetin, 2019). Mizaç, aktivite, reaktivite, duygusallık ve sosyallik ifadelerinin altında yatan tutarlı, temel ve bireysel eğilimlerden oluşmakta, nörobiyolojik faktörlerden etkilenmekte ve ana elementleri yaşamın erken dönemlerinden itibaren görülmektedir (Schröder ve diğer., 2022).

Cloninger ve arkadaşları mizaç kavramını yenilik arayışı, zarardan kaçınma, ödül bağımlılığı ve kararlılık olmak üzere 4 boyutla sınıflandırmışlardır. Yenilik arayışı, davranışsal aktivite seviyesini, zarardan kaçınma davranışı engelleme sistemini, ödül bağımlılığı sosyal destek yoluyla davranışın sürdürülmesini, kararlılık ise dışsal etkilerden bağımsız bir şekilde (örneğin içgüdüsel motivasyonlar ile sebat etme) davranışın devam ettirilmesini içerir (Trouillet ve Gana, 2008).

Karakter gibi mizaç da kişiliğin tamamından ziyade bir yanını ifade etmektedir. Karakter ile farkına bakıldığında; karakter bireysel davranışın toplumsal açıdan, mizaç ise kalıtsallık ve süreklilik açısından değerlendirilmesini öngörmektedir (Sarıtış, 1997). Yani mizaç, uyarılara karşı doğuştan gelen, belirli bir şekilde otomatik olarak tepki gösterme yönelimi; karakter ise bireyin objektif olarak gözlenebilen davranışları olarak ifade edilmektedir ve dolayısıyla kültürel özellikleri de içermektedir. Kişiliğin yapılanması aşaması ve süresince karakter ve mizaç birbirlerinden etkilenmektedir (Erkan ve Avcı, 2014).

### **2.3.1.3. Yetenek**

Kişiliğin tabakalarından bir diğeri olan yetenekte, bireyin kavrama, algılama, çözümleme, analiz etme gibi zihinsel kapasiteleri ile en önemlileri yürüme, koşma gibi özellikleri içeren bedensel kapasiteleri bir bütün olarak ele alınmaktadır (Uzun, 2020). Bireylerin bedensel ve zihinsel niteliklerinden kaynaklanan farklılık, uygulamada yetenek farkı olarak ortaya çıkmaktadır (Sarıtaş, 1997).

Bireylerdeki kişiliğin doğal niteliklerinden olan yetenek aynı zamanda kişilik yapısının şekillenmesinde önemli bir faktör olarak ortaya çıkmaktadır (Gallardo-Gallardo, Dries ve González-Cruz, 2013). Aile, okul ve çevre gibi etkenler ile çocukluk döneminden itibaren gelişim gösteren karakter oluşumuna benzer şekilde, bireyin yeteneklerinin keşfi de yine bu süreç çerçevesinde gerçekleşmektedir (Çetin ve Beceren, 2007). Yetenek, kişi kullanmasa da kendisinde var olan bir olgudur (Arıbaş, 2021).

### **2.3.2. Kişiliği oluşturan faktörler**

Soyut ve somut davranış motifleri arasında bir araç olan kişilik kavramını oluşturan çeşitli faktörler bulunmaktadır. Bu faktörlerle ilgili çeşitli sınıflandırma şekillerine rastlanabilmekte olup bunlar arasında yer alan genetik ve biyolojik, ailesel, coğrafi ve fiziki, sosyal ve kültürel sınıflandırmalar aşağıda açıklanmaktadır.

#### **2.3.2.1. Genetik ve biyolojik faktörler**

Bireylerin dış görünüş özellikleri gibi kişiliklerinin de genetik olarak sonraki nesillere aktarılabilirdiği ifade edilmektedir. (Burger, 2006; akt. Çapçı, 2021). Ancak bu aktarımın doğrudan değil dolaylı olduğu belirtilmektedir (Uzun, 2020). Bunun yanı sıra bireylerin sahip olduğu kişilik özelliklerinin hangilerinin genetik olduğunu ortaya koymak pek mümkün olmamaktadır (Zel, 2007). Ayrıca, genetik özellikler bağlamında ele alındığında bireylerin kişiliğini belirleyici özellikler, her bir bireye göre değişim göstermektedir. Her ne kadar bireylerin zihinsel ve davranışsal yönelimlerinde genetik ve biyolojik yapının dolaylı etkisinden bahsedilse de değer yargıları ve ideallerinin oluşumunda tek başına önemli bir etken olarak kabul edilmemektedir (Sarıtaş, 1997). Bunun yanı sıra, genetik yapı ile çevresel faktörlerin (aile, kültür, sosyal çevre vb.) sinerjisi ile kişiliğin gelişiminden söz edilmesi,

belirleyici unsurun yalnızca genetik ve biyolojik faktörler ile sınırlandırılmayacağı konusunu ortaya koymaktadır (Coştu, 2009).

### **2.3.2.2. Ailesel faktörler**

Bireyin kişiliğinin şekillenmesinde ilk ve en önde gelen faktör ailedir. Aile, bireyin değer yargılarının oluştuğu ve davranış yönelimlerinin elde edilmeye başlandığı ilk ortamdır (Singh, 2015).

Geniş perspektiften bakıldığında din, dil, ırk, mezhep, etnisite, içinde bulunulan sosyo-ekonomik düzey ve ailenin politik görüşü gibi durumlar, çocuk yetiştirme biçimine etki etmektedir. Daha dar perspektiften ele alındığında ise ailedeki çocuk sayısı, doğum sırası, çocukların cinsiyeti, ailenin büyüklüğü, anne-babanın yokluğu (boşanma, ölüm, öz-üvey olma vb.), çocuk yetiştirme konusunda anne ve babanın uyumu gibi faktörlerin kişilik gelişiminde etkili olduğundan bahsedilmektedir (Toplu Demirtaş, 2021). Bireylerin aile ile doyurucu ve sağlıklı ilişkiler kurması kişiliğine yansıtacağı için dış çevre ile olan ilişkilerine de yön vermektedir (Özdemir, Özdemir, Kadak ve Nasıroğlu, 2012).

Ailenin çocukları yetiştirme tarzı ilerideki yaşantıya da etki etmektedir. Örneğin aşırı korumacı yetiştirilen çocuk ileride tek başına karar almakta zorlanabilir, ya da ailesinden az ilgi gören çocuklar ileride başkaları ile iletişim problemi yaşayabilir (Burger, 2006; akt. Çapçı, 2021). Başka bir örnek olarak aile içi sosyal ilişkilerin daha demokratik olması çocukların olaylara daha objektif bir bakış açısı ile yaklaşmasını sağlayarak başka bireyler ile daha etkili iletişim kurulması durumunu ortaya çıkarmaktadır (Uzun, 2020).

### **2.3.2.3. Coğrafi ve fiziki faktörler**

Bireylerin yaşadıkları coğrafyaya bağlı olarak kişilik özelliklerinin çeşitlenmekte olduğu belirtilmektedir. Kıyı şeridinde, dağlık yerlerde, soğuk ya da sıcak bölgelerde yaşamakta olan bireylerde farklı kişilik yapılarının olduğundan bahsedilmektedir. (Tatlılıoğlu, 2013). Örneğin soğuk iklimlerde yaşayan bireylerin sert ve soğuk kişilik özelliklerine sahip oldukları, sıcak iklimlerde ve kıyı kesiminde yaşayan bireylerin ise daha yumuşak mizaçları olduğu ifade edilmektedir (Çetin ve Beceren, 2007).

#### **2.3.2.4. Kültürel ve sosyal faktörler**

Kültür, gelenekler, toplumda kabul gören değerler ile oluşan kültürel çevre, bireyleri yaşamları boyunca etkilemektedir (Singh, 2015). Toplumdaki kültürel kodlar, azınlık ya da etnik bir kültürün parçası olmak, anaerkil ya da ataerkil bir toplumda yetişmek, toplumsal olaylar, bireysel yaşam değişiklikleri gibi durumların kişilik üzerinde etkili olduğu kabul edilmektedir (Çapçı, 2021; Çetin, 2019; Tatlılıoğlu, 2013). Bireylerin ilk toplumsallaşma kaynağı aile olmakla birlikte, daha sonra geniş aile, yakın ve uzak çevresi, okul yaşantısı gelmektedir. Özellikle okulda öğretmenlerin beklenti ve talepleri, öğrencilerin davranışlarına dair gözlemleri ve geri bildirimleri, onların kişilik gelişiminde önemli rol oynamaktadır (Heaven, Leeson ve Ciarrochi, 2009).

Kişilik her ne kadar evrensel olsa da farklı kültürlerde farklı kişiliklerin ortaya çıktığı söylenebilir. Örneğin bireyselliğin ağır bastığı kültürlerde yaşayan bireylerin kolektivist anlayışın hâkim olduğu kültürlere göre daha açık kişilik yapılarına sahip oldukları, özsaygılarının daha yüksek olduğu ifade edilmektedir (Triandis ve Suh, 2002).

Bu başlık altında sosyal sınıf faktöründen de bahsedilebilir. Bireyin içinde yer aldığı sosyal sınıf, yaşam tarzına, ileride seçim yapacağı meslek grubuna etki edeceğinden dolayı bireyin yönelimleri bakımından kişiliğine etki edebilecektir (Özsoy ve Yıldız, 2014). Bireylerin dahil oldukları sosyal sınıf dolayısıyla bazı olanaklardan eşit bir biçimde yararlanma şansına sahip olamadıkları durumlarda da kişiliklerinde farklılık söz konusu olmaktadır (Sarıtaş, 1997). Bir başka deyişle, bireylerin ait olduğu sosyal sınıf, onların eğitim olanaklarını, yaşam tarzlarını, düşüncelerini, tüketim davranışlarını ve çeşitli kişisel özelliklerini etkilemektedir. Hatta kişisel niteliklerin bazıları bireyin içinde yer aldığı sosyal sınıf ile anlam kazanmaktadır (Zel, 2007).

#### **2.3.3. Kişilik kuramları**

Var olan bir yapının anlaşılabilmesi ve kavramsallaştırılması için kullanılan bir araç olan kuram, birbirleriyle ilişkili varsayımlardan oluşmaktadır. Kişilik kuramları ya da teorileri de farklı araştırmacılar tarafından kişiliğe farklı bakış açılarını içermektedir (Cloninger ve diğer., 1998). Birbirlerini etkilemiş olan önemli araştırmacılar tarafından geliştirilen bu kuramlar, çeşitli şekillerde sınıflandırılmış olup psikodinamik, bilişsel ve

davranışçı, hümanistik/varoluşçu ve ayırıcı özellik kuramları olarak sınıflandırılan yaklaşımlara aşağıda yer verilmiştir.

### **2.3.3.1. Psikodinamik kuramlar**

Psikodinamik sınıflandırma içerisinde yer alan kuramların ortak özellikleri, kuramları ortaya atan araştırmacıların önceleri psikanalitik bakış açısına sahip olmaları ve çoğunlukla bilinç dışı özelliklere vurgu yapmalarıdır (Yazgan İnanç ve Yerlikaya, 2012). Freud ile ortaya çıkmış olup Jung, Adler, Horney, Sullivan ve Fromm gibi araştırmacıların katkılarıyla kişilik yapılarını ve insan doğasını anlamak amaçlanmıştır. Araştırmacılar, başlangıçta Freud' un ortaya çıkarmış olduğu psikanalitik kuramı desteklemiş olsalar da daha sonra kendi yaklaşımlarını geliştirmişlerdir (Yalçın, 2021).

#### ***Psikoanalitik kuram***

Sigmund Freud tarafından gerçekleştirilen kişilik analizleri, yapısal ve topografik olmak üzere 2 başlıkta toplanmaktadır. Topografik modelde bilinç, bilinç öncesi ve bilinç dışı kavramları ortaya çıkmaktadır. Bilinç, bireyin mevcut süreçteki algıları, inançları, hatıraları ve diğer zihinsel içeriklerini kapsar (Ellis, Abrams ve Abrams, 2008). Bilinç öncesi, bireyin o sırada farkında olmadığı, yalnız çağrışım veya çabayla anımsanması, bilinç düzeyine ulaşması mümkün olan bilgi veya yaşanmışlıklardır. Bilinçdışı ise bireyin farkında olmadığı arzu, istek, dürtü, duygu ve düşüncelerini ifade etmektedir (Aytaç, 2000; Gündoğdu, 2016). Bilinç ve bilinç dışı birbirleriyle zıt kavramlar değildir (De Sousa, 2011).

Yapısal modelde ise üç katman bulunmaktadır. Şekil 4'te bu katmanlar ve içerdikleri yapılar görülmektedir.

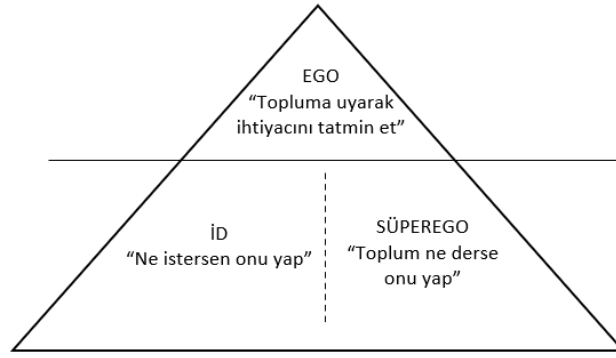

**Şekil 4. Kişiliğin 3 Temel Birimi**

Şekil 4, kişiliğin bir buzdağı formunda olduğunu, id ve süperegonun buzdağının görünmeyen yönü, egonun ise görünen yönü olduğunu ifade etmektedir. *İd*, bireyin kişiliğindeki kalıtsal miras bölümüdür. Bilinçsiz bir şekilde çalışmakta olup kişileri zevk için deneyimlenen doyurucu, gerginliği azaltıcı davranışlara iter. Buradaki elementler daha sonra egoya evrilmektedir. Süperego, toplumsal değerleri dikkate alarak kişinin ne yapması gerektiğini belirler. Bireyin gelişimi ile ortaya çıkar ve ileri seviyeyi temsil eder. Yani gerçeklerden ziyade olması gerekenleri dikkate alır. *Ego* ise id ve süperego arasında denge kurulmasına yardım etmektedir. Birey bu alanda daha bilinçlidir. Bu çerçevede kişiliğin toplumsal kısmını süperego, psikolojik kısmını ego, biyolojik kısmını ise id oluşturmaktadır (Lapsley ve Stey, 2011; Odabaşı ve Barış, 2019;).

### ***Bireysel psikoloji kuramı***

Alfred Adler bu kuramda bireylerin davranışlarının ve deneyimlerinin temelinde tek bir motivasyon kaynağı olduğundan bahsetmekte olup bunun mükemmel olma çabası olduğunu ifade etmektedir. Mükemmel kişiliğe sahip olma çabası bireylerin ideallerine günbegün yaklaşabilmek için potansiyellerini gerçekleştirme arzusudur (Boeree, 2006).

Adler, kişilik yapıları ile ilgili olarak sosyal ilgi kavramından bahsetmiştir. Ona göre sosyal ilgi her bireyin içerisinde potansiyel olarak mevcuttur ve bireylerin yaşamlarına faydalı olabilmesi için bu kavramın geliştirilmesi gerekmektedir. Özellikle bebekliğin ilk aylarından itibaren anneye ilişkiler çerçevesinde ortaya çıkmaktadır. Bu süreçte hem annenin hem de babanın birbirlerine, çocuklarına ve başkalarına olan sevgisi çocuğun

psikolojik sađlıđı iin nem arz etmektedir (Johnson-Migalski, Huo ve Sesso-Osburn,, 2017).

Adler, herkes iin geerli olamayabileceđini belirtmiř olsa da baskın, alıcı, kaınan ve sosyal olarak faydalı olmak zere 4 temel kiřilik tipinden bahsetmiřtir. *Baskın tip* diđerleri zerinde stnlk kurmaya alıřan, sosyal ilgisi dřk; *alıcı tip* etrafındakilere bađımlı olan, korunmaya muhta, sosyal ilgisi dřk; *kaınan tip* zorluklarla bař etmek iin herhangi bir řey yapmayan, sosyal ilgisi dřk; *sosyal olarak faydalı tip* ise bařkalarıyla bir arada olmaktan keyif alan, onların ihtiyalarını dikkat alan, sosyal ilgisi yksek tip olarak ortaya ıkmaktadır (Schultz ve Schultz, 2016).

### ***Analitik psikoloji kuramı***

Bu kuram, Carl Gustav Jung tarafından ortaya ıkarılmıřtır. Ona gre birey, kendi geleceđini belirleyebilen bir kiřiliđe sahiptir. nk beyin aktif olduđu zaman algılama yani bilgi alma ve yorumlama eylemlerini, karar verirken kullanmak zere toplanan bilgiyi organize edip ncelik sırasına koyma eylemlerini gerekleřtirmektedir. Bu nedenle bireylerin algılama ve yorumlama yolu, dikkat edilen bilgiler ile karar verirken kullanılan sreleri etkilemektedir (Odabařı ve Barıř, 2019).

Jung, kiřiliđin birbirlerini etkileyen eřitli sistem ve yaklařımlardan oluřtuđunu ifade eder. Ona gre aklın algılama, dřnme, hissetme, hatırlama gibi kısımları ile ilgili olan bilincin merkezinde ego vardır (Schultz ve Schultz, 2016). Jung ayrıca kollektif bilindışı ve kiřisel bilindışı kavramlarından da sz etmiřtir. Freud' un teorilerinden farklı olarak bilin, kollektif bilindışı ve kiřisel bilindışı olmak zere  basamak mevcuttur. Burada, bilindışı kiřinin dođuřtan gelen ynelimleri ile ilgilidir. Deneyimler bir kısmında etkilidir. Kiřisel bilindışı ise bireyin bilinsiz algıları ya da gemiř tecrbeleri gibi kiřiye zg deneyimleri ifade etmektedir (De Young, 1998).

Jung bireyin dnyayı algılamasında iednk ve dıřadnk olmak zere iki temel kiřilik tutumundan bahsetmektedir. Dıřadnklk dıř dnya ile, iednklk ise bireyin i dnyasıyla ilgilidir. Ayrıca bu tutumlarla birlikte dřnme, hissetme, duyum ve sezgi olarak adlandırdıđı 4 iřlevden sz etmektedir. Duyum ve sezgi bireylerin algılama durumu ile dřnme ve hissetme ise bireyin yargılama durumu ile ilgilidir (Wilde, 2011). Bu iřlevler ile dıřadnk ve iednk tutumların kendi aralarındaki kombinasyonlarından oluřan 8 ayrı

kişilik kategorisi tanımlamıştır. Bu kategoriler içedönük düşünen, dışadönük düşünen, içedönük hisseden, dışadönük hisseden, içedönük duyumsal, dışadönük duyumsal, içedönük sezgisel ve dışadönük sezgisel tiplerdir (Derin, 2021).

### ***Psikanalitik sosyal kuram***

Bu kuramı geliştiren araştırmacı Karen Danielsen Horney, her bireyin gelişim potansiyelinin başlangıçta sağlıklı olduğunu, ancak bunu devam ettirebilmek için pozitif koşullara ihtiyaç duyulduğunu ifade etmiştir. Bunun aksi durumunda ortaya çıkan kaygının sonucunda bireyler kötüye kullanma, saldırma, ihanet, gibi davranışlara yönelebilecek ve kendini önemsiz, çaresiz ve tehlikede hissedebileceklerdir. Kuramda, bu kaygıyla mücadele etmek için insanlara yönelme, insanlara karşı olma ve insanlardan uzaklaşma başlıklı üç temel yoldan bahsedilmiştir (Kavut, 2018).

İnsanlara yönelme ya da uyumlu kişilik olarak adlandırılan tür, yardımsever olma, bireysel seçim yapmada zorlanma, kendini hor görme, sevgiye teslim olma, başkaları tarafından sevlilmeme korkusu gibi özellikler taşır. İnsanlara karşı gelme ya da agresif kişilik, Darwin' in doğanın kanunu olarak ifade ettiği en uygun olanın hayatta kalacağı inancını taşıyan, itibar ve başarının öneminin çok yüksek olduğu, anksiyetenin öne çıktığı özellikler taşımaktadır. Horney, bu iki kişilik tipinin birbirlerine tamamen zıt olduğunu belirtir. Boyun eğen kişilikler sevgiyi önemli bulurken saldırgan kişilik hor görmektedir. Son olarak insanlardan uzaklaşma/ koparılmış kişilikte başkalarıyla duyguları paylaşmak istememe, yalnız kalmak isteme durumu vardır. Bağımsızlıkları onlar için çok önemlidir (Lei, 2012).

### ***Özgürlükten kaçış kuramı***

Kuram Erich Fromm tarafından ortaya çıkarılmıştır. Ona göre bireyler bağımsızlaştıkça özgürlük kazanırlar. Bu durum ayrıca coğrafi ve toplumsal açıdan da geçerlidir. Fromm' un ilk ya da asal bağlar olarak adlandırdığı bu bağlar aidiyet ile açıklanmaktadır. Bu bağlardan uzaklaşınca kişi olumlu yönde dış dünya ile bütünleşmeyi tercih edebilir. Diğer yönü tercih ederse dış dünya ile olan ilişkisi olumlu yönde ilerleyemez. Bu durumda birey bazı kaçış mekanizmalarına başvurmaktadır (Fromm, 1996).

Bu kaçış mekanizmaları yetkecilik (authoritarianism), yıkıcılık (destructiveness) ve robot uyumluluğu (automaton conformity) olarak ortaya çıkmaktadır. Yetkecilik

mekanizmasında bireyler yitirmiş oldukları bağların yerine geçecek ikincil bağlar aramaktadırlar. Bu mekanizmanın ekstrem versiyonları sadizm ve mazoşizm olarak ortaya çıkar. Değersizlik, güçsüzlük gibi duygulardan kaynaklanmakta olan yetkecilikte bireyler kaçmaya çalıştıkları halde bilinçsiz olarak o tarafa çekilirler. Yıkıcılık mekanizmasında birey, kendisinde hissettiği güçsüzlükten kurtulabilmek için etrafındaki nesnelere ortadan kaldırmaya çalışmaktadır. Bu noktada kaygıdan da söz edilebilir. Kişinin yaşamındaki çıkarlarının tehdit edilmesi kaygı yaratacak ve bu kaygı da yıkıcılığa sebep olabilecektir. Robot uyumluluğu mekanizmasında ise birey toplumun olmasını beklediği kişi haline gelir. Yalnızlıktan kurtulmanın yolunun bir “robot” haline gelmek olduğu görüşündedir (Boeree, 2006).

Fromm kişiliği açıklarken mizaç ve karakter kavramlarına da değinmiştir. Bunun yanı sıra kişilik yapısının uyarlanması bahsetmektedir. Bu uyarlanma durağan ve devingen olarak ikiye ayrılmaktadır. Durağan uyarlanmada kişiliğin yapısının değişmediğini, bireyin bir alışkanlığa uyum sağladığını ifade etmektedir. Devingen uyarlanmada ise kişilik yapısı değişime uğramaktadır (Tagay ve Karataş, 2021).

### ***Kişiler arası ilişkiler kuramı***

Kuramın öncüsü olan H. Sullivan, kuramın odak noktasının bireylerin diğerleri ile olan ilişkileri olduğunu belirtir. Kişilik, bireyin yaşadığı kişiler arası ilişkiler örüntülerinden izole edilmemelidir çünkü kişiliğin oluşumunda bu ilişki örüntüleri önemli rol oynamaktadır. Bunun yanı sıra kuramdaki temel kavramlar; yakınlık (eşit düzeydeki kişiler arası ilişkilerde oluşabilmektedir), haz (özellikle ergenlik döneminde ortaya çıkmaktadır), dinamikler (bireylerin birbirleri ile olan ilişkilerindeki fiziksel enerji), kaygı, güvenlik işlemleri (kişiler arası ilişkilerde kaygıyı azaltmak için kullanılan araçlar) olarak ifade edilmektedir (Ulaş, 2021).

Kuramda bireylerin kişilik gelişimleri ile ilgili olarak yedi dönemden söz edilmiştir. Bu dönemlerin hepsinde kişilikler arası ilişkiler zaruridir. Her bir aşamada ortaya çıkan başarı sonraki dönemlerin başarısını da etkileyecektir. Söz konusu yedi dönem; bebeklik, ilk çocukluk, ikinci çocukluk, ön ergenlik, erken ergenlik, geç ergenlik ve yetişkinlik dönemleridir (Feist, Roberts ve Feist, 2021).

### ***Psikososyal gelişim kuramı (Erik Homburger Erikson)***

Erikson tarafından ortaya çıkarılmış olan bu kurama göre hem kalıtsal hem de çevresel etkiler kişilik gelişiminde yer almaktadır, ancak bireyler kalıttan daha ziyade öğrenme ve tecrübeden etkilenmektedirler (Oğuz Duran, 2021). Erikson' a göre, kişilik gelişimi süreci hayat boyu devam etmekte olup toplum bu gelişimde önemli bir rol oynamaktadır (Caspi ve Roberts, 2001). Bireyin yaşadığı toplumda, hayatı boyunca her bir gelişim döneminde karşılaştığı karmaşık durumlara yaklaşım ve ona sunulan seçenekler, kişilik gelişimini yönlendirmektedir. Erikson' a göre kişilik gelişiminin gerçekleştiği bebeklik, ilk çocukluk, oyun çağı, okul çağı, ergenlik, genç yetişkinlik, yetişkinlik ve geç yetişkinlik şeklinde basamaklandırılan sekiz dönem mevcuttur. Dönemlerin hepsinin uygun bir zamanı vardır. Bu yüzden, örneğin çocukluk çağındaki bir bireyi yetişkinliğe zorlamak yanlış bir davranış olacaktır (Boeree, 2006).

#### **2.3.3.2. Bilişsel ve davranışçı kuramlar**

Bu kuramlar, kişiliğin öğrenilmesi çerçevesinde açıklanmaktadır. Bu çerçevede, bireylerin davranışlarının nedenleri, onların öğrenme geçmişleri ile alakalıdır. Davranışçı kuramları ele alan araştırmacılar davranışların ana belirleyicisinin, zihinsel süreçlerden ziyade dış çevre olduğunu ifade etmişlerdir.

#### ***Radikal davranışçılık***

Kuramın öncüsü Skinner'a göre bireylerin kişiliği, koşullanma ve öğrenme ile gelişen davranışlar ile şekillenmektedir. Edimsel davranışların pekiştirilerek tekrarlanması kişilik gelişimine etki etmektedir. Bu noktada klasik ve edimsel koşullanma olmak üzere iki tür koşullanmadan bahsetmektedir. Pavlov ve Watson tarafından ele alınmış olan klasik koşullanma Skinner tarafından tepkisel koşullanma olarak belirtilmiştir. Bireyin tüm refleksleri tepkisel koşullanma davranışına birer örnek olarak ortaya çıkmaktadır (Delprato ve Midgley, 1992).

Bireylerin hareketlerinin sonuçlarına göre hareketin tekrarlanıp tekrarlanmayacağı belirlenecektir. Bu noktada edimsel koşullanma, davranışların sonuçlarına bağlı olarak ortaya çıkmaktadır. Olumlu sonuçlar (ödüllendirme gibi) davranışı güçlendirecek ve

tekrarını sağlayacaktır, olumsuz sonuçlar ise (ceza gibi) davranışı zayıflatacaktır. Edimsel koşullanmada, tepkisel koşullanmadan farklı olarak önce davranış ortaya çıkmakta sonrasında çevre ile pekiştirilmektedir. (Schultz ve Schultz, 2016).

### ***Sosyal bilişsel kuram (Albert Bandura)***

Bandura, öne sürdüğü bu kuramda, öğrenme sürecinin gözlem, etkileşim ve taklit yoluyla gerçekleştiğinden bahsetmektedir. Bireyler arası etkileşim bu süreçte önemli hale gelmektedir. Ona göre koşullanmada yalnızca pekiştireçler rol oynamamakta, bireyler içsel ve dışsal faktörler aracılığıyla kendi davranışlarını düzenleyebilmektedirler (Tatlıoğlu, 2021).

Bandura, bireylerin kendi eylemleri doğrultusunda istedikleri sonuçları elde etme yeteneklerine olan inançları olarak tanımladığı öz-yeterlik kavramından bahsetmiştir. Bireyin özyeterliği ne kadar yüksek olursa hayatta karşılaşma ihtimali olduğu zorluklarla başa çıkması o kadar kolay olacaktır (Koutroubas ve Galanakis, 2022). Öz-yeterlik yoluyla ayrıca kişi, davranış ve çevre birbirlerini etkilemektedirler. Bu etki karşılıklı belirleyicilik ilkesi kapsamında yer almaktadır (Bautista, 2013).

### ***Kişisel yapılar kuramı***

George A. Kelly' e göre, bireylerin davranışlarını hem gerçeklik hem de gerçeklik algısı yani gerçekliğin bireylerdeki yansıması etkilemektedir. Var olan gerçekliği bireylerin kendilerinin yarattığını ifade etmiştir. Onların oluşturduğu yapılar ile kişisel yapılar ortaya çıkmaktadır (Feist ve diğer., 2021).

Bireyler olayları yorumlamak için hayatları boyunca çok sayıda yapı oluşturmaktadırlar. Kuramdaki temel varsayıma göre, bu yapıları oluştururken geçmişteki deneyimlerinden yararlanmaktadırlar. Bu temel varsayımı destekleyen 11 önerme mevcut olup bunlar; yapılandırma, bireysellik, örgütlenme, ikilik, seçim, genişlik/aralık, deneyim, ayarlama, bölümlendirme, benzerlik/ortaklık ve toplumsallık önermeleridir (Cloninger ve diğer., 1998).

Yapılandırma önermesine göre (Construction corollary) bireyler olayları benzerlerini yapılandırarak yorumlarlar. Burada deneyimler öne çıkar. Bireysellik önermesinde

(Individuality corollary) her bir bireyin olayları yapılandırması diğferinden farklılaşmaktadır. Bireysel farklılıklar bu durumun sebebi olarak ortaya çıkmaktadır. Örgütlenme önermesi (organization corollary) bireylerin olayları öngörebilmelerinin kolaylaşması için yapı sistemlerini hiyerarşik bir düzene göre inşa etmeleridir. Bu hiyerarşide yapılar alt düzey ve üst düzey olarak oluşmaktadır. İkilik önermesinde (dichotomy corollary) yapılarda siyah-beyaz gibi zıtlık ve iki kutupluluk ilişkisi söz konusudur. Ancak burada bireylerin derecelendirerek değerlendirme yapmakta oldukları da söylenmektedir. Seçim önermesinde (choice corollary) özellikle ikilik önermesi ile birlikte ele alındığında bireylerin algılarının seçim yapma üzerine kurulu olması söz konusudur. Aralık önermesi (range corollary) yapının yalnızca sınırlı bir aralık içerisindeki olayların öngörülmesi açısından uygundur. Bu aralığın geniş veya dar olması bireylere göre değişebilir. Deneyim önermesi (experience collary) olayların tekrarlanması durumunda deneyimin zihinsel yapı üzerinde etkili olması durumudur. Ayarlama önermesi (modulation corollary) kişisel yapıların geçirgenliğinin yapılandırma sistemini sınırlandırmasını ifade eder. Yani bireyin karşılaştığı deneyimi var olan yapısı ile değerlendirmesidir. Bölümlendirme önermesi (fragmentation corollary) bireylerin çevreyi yorumlama şekillerinde tutarsız davranışlar sergileme durumunun söz konusu olduğunu ifade eder. Ortaklık önermesi (commonality corollary) benzer yapı sistemlerine sahip olan bireylerin psikolojik açıdan ve olayları yorumlama açısından benzerlik gösterebileceğini ifade eder. Toplumsallık önermesinde (socially corollary) kişinin diğferlerinin yapılandırma süreçlerini yorumlayabilmesi ölçüsünde birbirleri ile ilişki kurabilmeleri söz konusudur (Kelly, 1970).

### **2.3.3.3. Hümanistik/Varoluşçu kuramlar**

İnsan doğasının olumlu, iyi ve yapıcı olduğunu vurgulamakta olan hümanist yaklaşımlar, bireylerin güçlü yönleri, özgür iradeleri ve gelişimleri ile ilgili potansiyeller ile ilgilenmişlerdir (Çapçı, 2021).

#### ***Benlik kuramı-Birey merkezli yaklaşım***

Carl R. Rogers, aslında herkesin ortak bir “gerçekleştirme” amacı olduğundan bahsetmektedir. Bu amaç doğrultusunda, tüm canlılar doğaları gereği tüm kapasitelerini kullanarak ellerinden gelenin en iyisini yapmaktadırlar. Bu çerçevede, kuramda gerçekleştirme eğilimi ve biçimlendirme eğilimi olmak üzere iki varsayımdan

bahsedilmektedir. Gerçekleştirme eğilimi, evrensel olmakla birlikte bireylerin her birinde özgün olarak ortaya çıkan bir temel motivasyon kaynağıdır. Hayat bazı zorluklar ile kimi zaman sekteye uğrasa da birey bu zorlukları kendi gelişimi için aşması gerektiğini bilmektedir. Kendini gerçekleştirme, bu eğilimin bir alt kümesidir. Burada zenginleştirme (öğrenmeye ve değişime istekli olma) ve koruma (mevcut durumu koruma) eğilimlerinden de bahsedilmektedir. Biçimlendirme eğilimi ise bireylerin en pozitif potansiyeline ulaşmaya çalışması halinde bulunmaktadır ve içsel bir motivasyon olarak ortaya çıkmaktadır (Ellis ve diğer., 2008).

Çocukluktan itibaren dış dünyayı deneyimleme, tanıma ve anlam yükleme ile oluşan benlik kavramı, bireyin diğerlerinden farklılaşması (insan, olay, nesne vb.) ile belirginleşmektedir. Zamanla gelişmekte olan benlik başkalarının ne düşündüğünden ziyade bireyin kendisi ile ilgili düşüncelerini vurgulamaktadır. İdeal benlik de bireyin olmayı arzuladığı kişiyi ifade eder (Gürcan, 2015).

Kuramda Rogers, organizmik değerlendirme sürecinden de bahsetmiştir. Bu süreci, bireylerin kendileri için iyi olanı bilmesi, evrimin bireylere duyular sayesinde ihtiyaçlarını ayırt edebilmeyi sağlaması şeklinde açıklamıştır. Örneğin birey acıktığında yediği yemekte tadı iyi olanları seçmektedir. Kötü olanın sağlıksız olduğunu düşünmesi evrimsel deneyimlerden kaynaklanmaktadır. Bu değerlendirme süreci, bireylerin kendini gerçekleştirme süreçlerinde de etkili olmaktadır (Boeree, 2006).

### ***Kendini gerçekleştirme kuramı***

Kuramın öncüsü olan Abraham H. Maslow, kişiliğin altında yatan motivasyonel faktörlerin mevcut olduğundan bahsetmiştir. Güdülerin belirsiz, karmaşık ve birbirleri ile ilişkisinin yadsınamaz olduğunu söylemiştir. Bununla birlikte fiziksel bir hastalığı ve uyumsuzluğu önlemeye yönelik eksiklik güdüleri ile sağlık bakımından bireyleri besleyen gelişim güdülerinden bahsetmiştir. Eksiklik güdüleri, Maslow tarafından ortaya atılan ihtiyaçlar piramidinin doyurulma sırasına göre ilk 4 basamağındaki güdülerdir (Allen, 2016).

İhtiyaçlar piramidi, bireylerde belirli bir sıraya göre doyurulması gereken ihtiyaçların basamaklar halinde sıralandığı piramittir. Bu ihtiyaçların baskınlığına göre; en başta biyolojik/fizyolojik ihtiyaçların, ikinci sırada güvenlik ihtiyaçlarının, üçüncü sırada sevgi ve aidiyet ihtiyacının, dördüncü sırada saygı, itibar ihtiyacının, beşinci sırada da kendini

gerçekleştirme ihtiyacının doyurulması gerektiğini ifade etmiştir. Bir önceki ihtiyacın doyurulması ile diğer ihtiyacın ortaya çıkacağını belirtmiştir (Ellis ve diğer., 2008).

Maslow ayrıca kendini gerçekleştirmiş insanların paylaşmakta olduğu özellikleri; konformist bir yaşam şekline direnme, gerçekliği nesnel olarak algılama, kendini tanıyarak kendini ve diğerlerini oldukları gibi kabul etme, içinden geldiği şekilde davranma çözüm odaklı olma, mahremiyete önem verme, monotonluktan uzak durma, taze deneyimler edinme, doruk yaşantısı, sevgi ve empati duyma, diğerleri ile ilişkilerde derinlik, alçakgönüllülük, mizah anlayışı, yaratıcılık, saygı, amaçla aracı ve iyiyle kötüyü ayırt etme, olarak ifade etmiştir (Yazgan İnanç ve Yerlikaya, 2012).

#### **2.3.3.4. Ayırıcı özellik kuramları**

Bu kuramlarda bireylerin davranışlarının sebeplerinden ziyade kişiliğin tanımlanması ve davranışın tahmin edilmesi konusuna odaklanılmıştır. Özellikler, kişiliğin temel bileşenleri olup davranışlara etki etmektedirler. Ayırıcı özellik, çeşitli durumlarda benzer tarzda davranma eğilimini ifade etmektedir. Kişinin temel niteliklerinin bilinmesi ile kişiliğin öğrenilebileceği belirtilmektedir. Bu kuramlarda kişilik kategorilere ayrılmaktadır (Çiçek ve Aslan, 2020).

#### ***Ayırıcı özellik kuramı***

Gordon W. Allport kişiliği, bireylerde var olan, onların davranış ve düşüncelerini belirleyen dinamik bir organizasyon olarak ifade etmiştir. Kişiliğin temel birimleri olarak da bireyleri birbirinden ayıran özelliklerden bahsetmiştir. Özellik (trait), 8 nitelik içermektedir. Bunlar; özelliklerin insanlarda oluştuğu, alışkanlıklara göre daha genel olduğu, davranışları belirlediği, sistematik bir gözlem ile ortaya çıktığı, karakter ile karıştırılmaması gerektiği, gerçek yapılar olduğu ve toplumun geri kalanındaki bireylerin özellikleri ile ilişki içinde olduğudur. Bireylerde bulunan ortak özellikler ile bireylere özgü özellikler kuramda ayırt edilmektedir (Allen, 2016).

Bireylerin kişisel eğilimleri her birey için biricik olan özellikleri ifade etmektedir. Bunlar, bireyin kişiliğinin merkezine yakınlıklarına göre çeşitlenmektedir. İlk *kardinal eğilim*dir. Kardinal eğilim, bireyin yaşamına nüfuz etmiş olan özelliklerdir. Hayalperest, narsist, sadist, ya da tuhaf, kutsal, gerçekçi, dengeli vb. tanımlamalar örnek olarak verilebilir.

İkincisi *merkezi eğilim*dir. Bireylerdeki kişiliği özetleyen özellikleri ifade etmektedir. Kişiliğin merkezinden daha uzak olan eğilimler ise *ikincil eğilimler* olarak ifade edilmektedir. Bunlar daha az genellenen, daha az çarpıcı ve daha az istikrarlı özelliklerdir (Feist ve diğer., 2021).

### ***Faktör analitik ayırıcı özellik kuramı***

Kişilik çalışmalarında deneysel yöntemleri kullanmayı tercih eden Raymond B. Cattell' in yaklaşımına göre, kişiliğin temel bileşenlerinin ancak faktör analizi ile belirlenebilmesi, bireylerin birçok özelliğe farklı derecede sahip olabilmeleri ve yalnızca bazı özelliklerin benzersiz olması söz konusudur (Şahin, 2021).

Cattell, kişiliğin bireyin belli bir durumda ne yapacağı hakkında tahminde bulunulmasına olanak sağladığını ifade etmiştir. Kişiliğin yapı taşları olarak tanımladığı özelliklerin istatistiksel olarak ölçülerek bireyin davranışıyla ilgili tahminde bulunulabileceğini belirtmiştir. Bunun yanı sıra kişilik özelliklerinden çevre tarafından şekillenen yüzeysel ve kaynak özellikler arasında bir ayrım ortaya koymuştur. Yüzeysel özellikler “yüzeyde olan” gözlemlenebilir özellikleri ifade etmektedir. Kişiliğin derindeki yapısını açıklamaz. Kaynak özellikler ise faktör analizi yöntemi ile ölçülebilen kişiliğin yapısal merkezini ifade etmektedir (Ellis ve diğer., 2008). Cattell' in tercih ettiği istatistiksel yöntemin faktör analizi olması, okul yıllarında, bu analizi geliştirmiş olan Spearman ile çalışmış olmasından kaynaklanmaktadır. Cattell tarafından gerçekleştirilmiş olan ayırıcı özelliklerin çeşitli sınıflandırma şekillerinin ortaya çıktığı çalışmaların sonucunda kişilik yapısını oluşturan 16 temel ayırıcı özellik bulunduğu görülmüştür (Dal ve Eroğlu, 2015). Bu özelliklerin yer aldığı 16 faktörlü kişilik envanterinin böylelikle ortaya çıktığı söylenebilir.

### ***Biyolojik analitik ayırıcı özellik kuramı***

Eysenck, kişilik ve bireysel farklılıklar ile ilgili teorilere, davranışsal genetik, bireysel psikoloji ve estetik yaklaşımlarını entegre etmeye çalışmıştır. Kişiliğin yapısının ölçülmesinde hem biyolojik temellerin ortaya konmasının hem de psikometrik yöntemlerin kullanılmasının gerekli olduğunu ifade etmiştir (Revelle, 2016).

Bireylerin kişilik yapıları arasında farklılaşma sebebini beynin basit parametrelerindeki farklı işleyişlere bağlamıştır. Ona göre bireylerin kişiliklerinin gelişmesinde çevresel faktörler önem arz etmemektedir (Matthews ve Gilliland, 1999).

Çalışmalarında ikinci derece faktörlere odaklanmayı tercih etmiş olup, elde edilen üç temel kişilik boyutu içedönüklük-dışadönüklük, psikotizm-süperego ve nevrotizim-duygusal duygusal denge olarak ortaya çıkmıştır. Önceleri içedönüklük-dışadönüklük ve nevrotizim-duygusal denge boyutlarını ele almış olup psikotizm-süperego boyutu daha sonradan dahil edilmiştir (Eysenck, 2016). Ona göre bütün kişilik özellikleri bu boyutların uçları arasındadır. Boyutlar birbirlerinden bağımsızdır ve analizler sonucu bireylerde hangi boyutun baskın olduğuna ilişkin tespitler elde edilmektedir (Taş ve Özpek, 2019).

### ***Beş faktör kuramı***

Bireylerin eğilimlerinin ve davranışlarının temel belirleyicileri olarak ifade edilen kişilik özelliklerinin sınıflandırılmasında ve bilimsel çalışmalarda beş faktör kişilik modelinin kullanılmasını destekleyen, giderek büyüyen bir fikir birliğinin mevcut olduğu söylenebilir (Terracciano ve Costa, 2004).

Beş faktör kişilik kuramı, kişilik özelliklerini bir çatı altında toplayan ve söz konusu özelliklerin geniş kapsamda açıklandığı bir kuramdır. Bu noktada kişilik özelliklerinin boyutlandırılarak ele alındığı görülmektedir (Merdan, 2013). Kişilik yapısının incelenmesi amacıyla faktör analizinden yararlanılmış olan kuramda, Robert R. McCrea ve Paul T. Costa tarafından önceleri nevroitiklik ve dışadönüklük boyutlarına odaklanılmış olup sonrasında da deneyime açıklık boyutu keşfedilmiştir. Bu 3 faktörlü model, gerçekleştirilen çalışmalar neticesinde 5 temel boyuta evrilmiştir ve bu boyutların ölçülmesini sağlayan ölçüm aracı geliştirilmiştir (Yazgan İnanç ve Yerlikaya, 2012).

Beş faktör kişilik modelinde belirlenmiş olan faktörler, yani kişiliğin 5 boyutu; açıklık/deneyime açıklık, özdenetim/sorumluluk, dışadönüklük, uyumluluk ve nevroitikliktir. Bunların her birinin, kendi içerisinde geniş kategorileri mevcuttur ve bireyin kişiliği ile ilgili detaylı tahlil imkânı verir (Turhan ve Tiftik, 2022).

Modelde kişilik özelliklerinin iki kutuplu olduğu belirlenmiştir. Birçok birey her özelliğin ortasına yakın olsa da az sayıda birey de aşırı uçlarda bulunmaktadır. Bu noktada, kişilik özellikleri yukarıda bahsedilen beş faktör ile tanımlanmaktadır (Şahin, 2021).

Modelin amacı, kişilik özellikleri için sınıflandırılmış bir sistemin ve kişilik ile ilgili araştırmalar için toparlayıcı bir yöntemin ortaya konmasıdır (Uzun, 2020). Modelde yer alan faktörlerden *nevrotiklik* boyutunda bireyin kaygı, güvensizlik, korku, utanç, kızgınlık ve suçluluk gibi olumsuz eğilimleri ifade edilmektedir. Yüksek nevrotiklik skorları mantıksızlığın, stresle başa çıkılamadığının, düşük skorlar ise duygusal istikrarın, düzenliliğin ve sakinliğin göstergesi olarak ortaya çıkmaktadır (Rothmann ve Coetzer, 2003). Nevrotiklik, boyutun negatif yönü olup duygusal dengenin eksikliğini ifade etmektedir (Develioğlu ve Tekin, 2013). Bireylerde öfke, üzüntü, endişe gibi olumsuz duygular çerçevesinde ortaya çıkan kişisel farklılıklarını yansıtmaktadır. Kişilik ile ilgili modellerin çoğunda bulunmakta ve çoğunlukla negatif duygular ile ifade edilmektedir (Tackett ve Lahey, 2017).

*Dışadönüklük* boyutu, sosyallik, kalabalıkları sevmeye, konuşkanlık, aktif olma, kendine güven gibi özellikler ile ilişkilendirilmiştir. Dışadönük bireylerin enerjik, kuvvetli arkadaşlık ilişkilerine sahip olan, güler yüzlü, enerjik oldukları ifade edilirken boyutun diğer ucunda içedönüklük boyutu bulunmaktadır. İçedönük bireyler daha durgun, sakin ve çekingen olarak belirtilmektedir (Parlak ve Sazkaya, 2018).

*Uyumluluk* boyutu, esneklik, başkalarına güven, affetme, tolerans gösterme, nezaket gibi nitelikler ile ilişkilendirilmiş olup bu boyutta tutarlı ve istikrarlı bir kişilik özelliği olarak ortaya çıkmakta olduğu belirtilmektedir (Barrick ve Mount, 1991). Uyumlu bireylerin aynı zamanda katılımcı, iş birliğine yatkın, alçakgönüllü, başkalarını düşünen ve onlarla yüksek etkileşim içerisinde olan, nezaketli bireyler olduğu ifade edilmektedir. Bu boyutun diğer ucunda yer alan bireyler ise muhalif ve tartışmacı özellikler ile ortaya çıkmaktadır (Perry, 2003). Düşük düzeyde uyumluluk gösteren bireylerin toplumsal olaylarla ve dışarıdan gelebilecek zararlar ile daha az ilgilenmekte oldukları söylenebilir (Nguyen, Koo, Granato ve George, 2013).

*Açıklık/deneyime açıklık* boyutu, alan yazında idrak, kültürlü olma gibi kavramlarla da yorumlanmıştır. Bu boyut genellikle yaratıcılık, kültür, merak, sanata duyarlılık ve açık fikirli olma gibi özellikler ile alakalı olarak belirtilmiştir. Deneyime açık kişiler hayatlarında çeşitliliği ve farklılığı tercih ederken açık olmayanlar çeşitlilikten ve yenilik arayışından uzak durmakta olanlardır (Feist ve diğer., 2021).

*Özdenetim/sorumluluk/dürüstlük* boyutu ise planlı olma, organize olma, sorumlu olma, çalışkan, başarı odaklı, dikkatli olma gibi nitelikleri barındırmaktadır (Digman, 1990). Bu

boyutun kişilerin amaçlarına ve sorumluluklarına bağlılıkları hakkında bilgi verdiği söylenmektedir (Şahin, 2021). Sorumluluk duygusu yüksek olan kişilerin, düşük olanlara göre daha disiplinli, tutarlı, mantıklı olmaya yüksek eğilim gösterdikleri bilinmektedir (Witt, Andrews ve Carlson, 2004).

Bireylerin kişilik özelliklerinin topluma ve başkalarına olan yaklaşımlarında, tüketim ile ilgili davranış ve alışkanlıklarında, freegan pratiklerine, sade ya da minimal yaşama, altruistik davranışlara olan bakış açılarında belirleyici birer faktör olduğu söylenebilir. Altruistik tutumların ortaya çıkmasında ve tüketim karşıtı ya da tüketmeme odaklı alternatif yaşam tarzlarından biri olarak ifade edilen freeganizm ile ilişkilendirilmesinde ayırt edici kişilik özelliklerinin farklı etkilerinin olduğu düşünülmesi dolayısıyla beş faktör kuramında yer alan kişilik boyutlarının, altruizm ve freeganizm arasındaki ilişkide aracı rolü araştırılmıştır.

#### **2.3.4. Kişilik ile ilgili alan yazında yer alan çalışmalar**

Alan yazın incelendiğinde kişilik kavramının çok sayıda ve çok çeşitli kavramlarla birlikte ele alındığı söylenebilir. Mevcut çalışmada kişilik özellikleri, altruizm ve freeganizm kavramları kapsamında ele alınmıştır. Alan yazında, freeganizm ile kişilik özelliklerinin birlikte araştırıldığı çalışmaya rastlanmamıştır ancak altruizmin kişilik özellikleriyle birlikte ele alındığı çalışmalara rastlamak mümkündür. Bu nedenle, altruizm ile kişilik kavramlarının birlikte ele alındığı bazı çalışmalara aşağıda yer verilmiştir.

Ashton ve diğerleri tarafından akraba altruizmi ve karşılıklı altruizm tutumlarının beş faktör kişilik boyutları ile arasındaki ilişkinin belirlenmesi için bir çalışma yapılmıştır. Çalışma sonucunda hem akraba altruizmi hem de karşılıklı altruizm ile uyumluluk boyutu arasında pozitif yönlü ve anlamlı bir ilişki elde edilmiştir (Ashton ve diğer., 1998).

Oda ve diğerleri günlük yaşamda altruizm ve kişilik arasındaki ilişkiyi belirlemeye yönelik bir çalışma yapmışlardır. Çalışmanın sonucunda kişiliğin açıklık ve sorumluluk boyutlarının, altruizm ile arasında pozitif yönlü ve anlamlı ilişkiler ortaya çıkmıştır (Oda ve diğer., 2014).

Argan ve Argan tarafından yapılan çalışma, bireylerin altruistik davranışlarının kişilikleri ile ilişkili olup olmadığını belirlemek için gerçekleştirilmiştir. Çalışmaya göre bireylerin altruistik tutumlarının beş faktör kişilik boyutlarının bazıları ile anlamlı ve pozitif

yönlü ilişkilere rastlanmıştır. Bireylerde yüksek altruistik tutum ile yüksek uyumluluk, yüksek dışa dönüklük ve yüksek açıklık özellikleri ortaya çıkmakta olup nevroitiklik ve sorumluluk boyutları ile anlamlı bir fark oluşmamıştır (Argan ve Argan, 2017).

Aşkar ve Çınkır tarafından temel eğitim okulları müdürleri üzerinde yapılan altruistik davranışlar ile kişilik özelliklerinin ilişkisinin incelendiği bir çalışma yapılmıştır. Çalışma sonucu elde edilen verilerde altruistik tutumun kişilik boyutlarından nevroitiklik haricinde açıklık, uyumluluk, sorumluluk ve dışa dönüklük boyutlarının hepsinde anlamlı ve pozitif yönlü bir ilişkiye rastlanmıştır. Yani bireylerin altruistik tutumları bu boyutların hepsine etki etmektedir (Aşkar ve Çınkır, 2021).

## 2.5. Araştırmanın modeli ve hipotezleri

Araştırma, “Freeganizm”, “Altruizm” ve “Beş Faktörlü Kişilik Modeli” değişkenlerinin kesitsel tarama türünde, nicel araştırma yöntemleri ile gerçekleştirilmiştir. Bu değişkenlerin hesaplanması ile yol analizi modeli kullanılmıştır. Araştırmanın kavramsal modeli Şekil 5’ te gösterilmiştir.

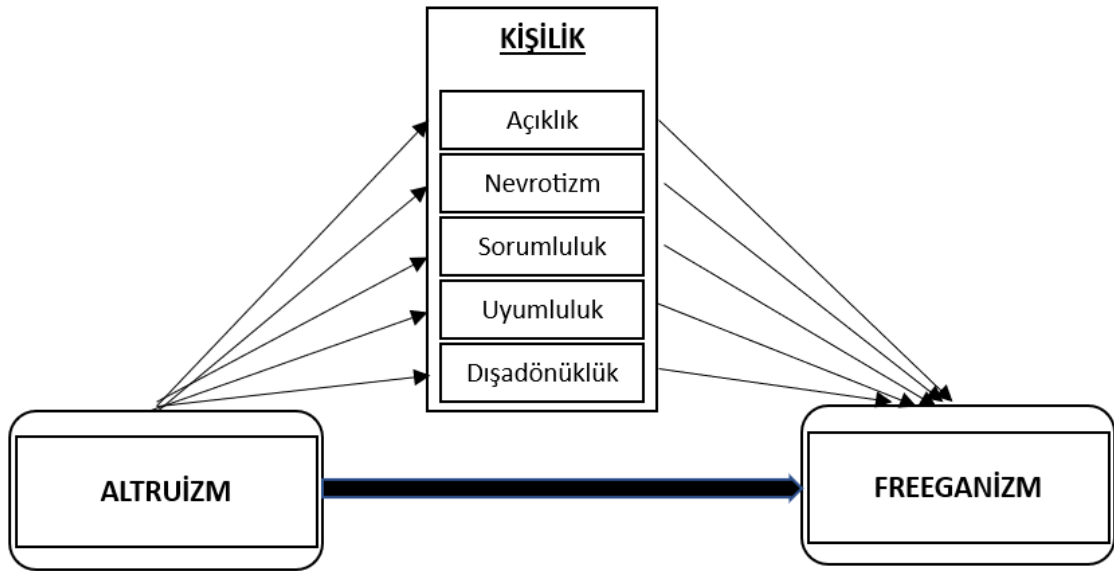

Şekil 5. Araştırmanın kavramsal modeli

Alan yazında birçok çalışmada kullanılan, McCrea ve Costa tarafından geliştirilmiş olan beş faktör kişilik modelinde bulunan beş boyutun altruistik tutum ve freeganizm ilişkisinde aracılık etkisi test edilen bu çalışmada, öncelikle bireylerin altruistik tutumları ile kişilik özellikleri arasındaki ilişkinin belirlenmesini ifade eden hipotezler, alan yazındaki çalışmalar da incelenerek aşağıdaki şekilde belirlenmiştir;

*“H1a: Altruizmin, kişilik boyutlarından açıklık boyutu üzerinde etkisi vardır”*

*“H1b: Altruizmin, kişilik boyutlarından nevrozizm boyutu üzerinde etkisi vardır”*

*“H1c: Altruizmin, kişilik boyutlarından sorumluluk boyutu üzerinde etkisi vardır”*

*“H1d: Altruizmin, kişilik boyutlarından uyumluluk boyutu üzerinde etkisi vardır”*

*“H1e: Altruizmin, kişilik boyutlarından dışadönüklük boyutu üzerinde etkisi vardır”*

Pentina ve Amos tarafından gerçekleştirilmiş olan çalışmada freeganlar ile ilgili ortaya konmuş olan kahramanlık arketipinde, freeganların saygı duyulan, dürüst, güvenilir, toplumu iyiye yönlendirmek için harekete geçiren, cesaretlendiren bireyler olduklarından bahsedilmektedir (Pentina ve Amos, 2011). Bunun yanı sıra Wilczak’ ın çalışmasında (2020) ortaya çıkan sonuçlardan biri freeganların yaratıcı olduğudur. Tüketim kültürü ile artan israf dolayısıyla freegan bireylerin yaratıcılıkları ile ilgili Karaaslan’ın çalışmasına (2019) katılımcılardan bazılarının atıkları yeniden kullanarak ürettikleri bazı sanatsal ürünler örnek olarak verilmiştir. Çalışmada freegan bir bireyin beyaz lahana ve mısır koçanından yapmış olduğu Atatürk portresi mevcuttur. Bu doğrultuda, beş faktör kişilik boyutlarından “sorumluluk/dürüstlük” boyutu ve bu boyutta ortaya çıkan “güvenirlilik”; “açıklık/deneyime açıklık” boyutu ve bu boyutta ortaya çıkan “yaratıcılık” (Mount, Barrick, Scullen, ve Rounds, 2005); “dışadönüklük” boyutu ve bu boyutta ortaya çıkan sosyal olma; “uyumluluk” boyutu ve bu boyutta ortaya çıkan işbirliği yapma, yardımseverlik, çıkarıcı olmama, fedakarlık (Çiçek ve Aslan, 2020) gibi özellikleri içeren ve bu çalışmada ele alınan diğer kişilik boyutlarının, freeganizm ile ilişkili olduğu düşünülmektedir. Bu bağlamda, alan yazında yapılan tanımlamalarla birlikte söz konusu çalışmaların ışığında ortaya çıkan diğer hipotezler aşağıdaki şekilde belirlenmiştir;

*“H2a: Kişilik boyutlarından açıklık boyutunun freeganizm üzerinde etkisi vardır”*

*“H2b: Kişilik boyutlarından nevrozizm boyutunun freeganizm üzerinde etkisi vardır”*

*“H2c: Kişilik boyutlarından sorumluluk boyutunun freeganizm üzerinde etkisi vardır”*

*“H2d: Kişilik boyutlarından uyumluluk boyutunun freeganizm üzerinde etkisi vardır”*

*“H2e: Kişilik boyutlarından dışadönüklük boyutunun freeganizm üzerinde etkisi vardır”*

Coyne’un çalışmasında (2009) yer alan başkalarına yardım etme tutumunun altruizmin tanımlanmasında yer alan ifadelerden olması dolayısıyla altruizmin freeganizmi etkilediği ifade edilebilir. Benzer şekilde Pentina ve Amos’ un çalışmasında (2011) yer vermiş oldukları freegan bireylerin paylaşma ve başkalarına yardım etme davranışlarında bulunmaları durumu da kavramın altruizm ile bağdaştırılabileceğini göstermektedir. Bunun yanı sıra Jahnke ve Liebe tarafından (2021) gerçekleştirilmiş olan çalışmada altruizm ile freeganizm arasında ilişkinin olduğu sonucu ortaya çıkmıştır. Bu bağlamda, alan yazında yapılan tanımlamalar ve söz konusu çalışmaların değerlendirilmesi kapsamında ortaya çıkan hipotezlerden bir diğeri aşağıdaki şekilde belirlenmiştir;

*“H3: Altruistik tutumun, freeganizm üzerinde etkisi vardır”*

Belirlenmiş olan bu hipotezler kapsamında, çalışmanın temel amacı olan altruistik tutum ile freeganizm arasındaki ilişkide kişiliğin beş boyutunun aracılık rolü kapsamında ortaya konan hipotezler aşağıdaki şekilde belirlenmiştir;

*“H4a: Altruistik tutumun, freeganizme kişilik boyutlarından açıklık boyutu üzerinden dolaylı etkisi vardır”*

*“H4b: Altruistik tutumun, freeganizme kişilik boyutlarından nevrotizm boyutu üzerinden dolaylı etkisi vardır”*

*“H4c: Altruistik tutumun, freeganizme kişilik boyutlarından sorumluluk boyutu üzerinden dolaylı etkisi vardır”*

*“H4d: Altruistik tutumun, freeganizme kişilik boyutlarından uyumluluk boyutu üzerinden dolaylı etkisi vardır”*

*“H4e: Altruistik tutumun, freeganizme kişilik boyutlarından dışadönüklük boyutu üzerinden dolaylı etkisi vardır”*

## ÜÇÜNCÜ BÖLÜM

### YÖNTEM VE BULGULAR

Bu bölümde araştırmanın amacı, araştırma modeli, araştırmanın evreni ve örnekleme, verilerin analizi ve bulgular yer almaktadır.

#### 3.1. Araştırmanın Amacı ve Önemi

Alan yazında yapılan çalışmalar incelendiğinde freeganizm çoğunlukla kavramın yapısını anlamaya ve ortaya çıkarmaya yönelik olarak etnografik araştırmalarda ele alınmaktadır (Barnard, 2011; Corliss, 2014; Gross, 2009; Moré, 2011). Kişilik ve altruizm kavramlarında ayrı ayrı yapılan çalışmaların yanı sıra kavramların birlikte ele alındığı çalışmaların da mevcut olduğu görülmektedir (Aşkar ve Çınkır, 2021; Çapçı, 2021; Oktar, 2018). Bu bağlamda altruistik tutumun freeganizme etkisinin ve kişiliğin bu ilişkideki aracı rolünün incelenmesinin, özgün bir çalışma olarak alanyazına katkı sağlayacağı ve bununla birlikte çalışmanın pazarlama konularına da yeni bakış açıları kazandıracağı düşünülmekte olup çalışmayı önemli kılmaktadır. Ayrıca, freeganizm kavramı ile ilgili nicel araştırmalarda kullanılmak üzere alan yazında bir ölçeğe rastlanmamıştır. Dolayısıyla mevcut çalışma, kavram ile ilgili oluşturulan ölçeğin bu alandaki açığa katkı sağlaması bakımından önem arz etmektedir.

#### 3.2. Araştırmanın evren ve örnekleme

Araştırmanın evrenini 18 yaş ve üstü tüketiciler oluşturmaktadır. TÜİK verilerine göre 2022 yılında 85.279.553 kişidir. 18 yaş üstü bireyler ise bu toplamın % 70,3'ünü oluşturmaktadır. Buna göre, 59.951.525 kişi 18 yaş ve üstü bireylerin sayısıdır. Araştırma evrenine ulaşmanın zorluğu, bütçe ve süre kısıtlaması dikkate alınarak kolayda örneklem yöntemi ile seçim yapılmıştır.

Araştırmada örneklem büyüklüğü için geliştirilen örneklem sayısını belirlemeye yönelik çalışmalardan yararlanılmıştır. Örneklemi belirlemek için yaygın olarak kullanılan formül;  $n = (t^2 \times (Pq) / d^2)$  olarak ortaya çıkmaktadır. Bunun yanı sıra yapılan çalışmalarda 100.000 ve üzeri evren büyüklüğünü temsil eden örneklem büyüklüğü % 95 güven aralığında 384 olarak belirlenmiştir. (Cohen ve diğer., 2000; Saunders ve diğer., 2003; Sekaran, 2000).

Ayrıca verilerin analizinde kullanılacak olan Yapısal Eşitlik Modellemesi uygulamaları ile ilgili farklı örneklem sayılarından bahsedilse de 100'den az örneklem küçük, 100-200 arası orta ve 200 üstü büyük örneklem hacmi olarak kabul edilmektedir (Kline, 2013).

Bu bilgiler ışığında, katılımcılar elektronik ortamda hazırlanmış olan anket formunu kendilerine iletilen bağlantı üzerinden ulaşarak cevaplamışlardır. Araştırma için 390 katılımcıdan cevap alınmıştır. Araştırma için ortaya çıkmış olan bu örneklem büyüklüğünün (n=390) alan yazındaki şartlara uygun olduğu söylenebilir (Kline, 2019).

### **3.3. Verilerin toplanması**

Araştırma verilerinin toplanabilmesi için Başkent Üniversitesi Akademik Değerlendirme Koordinatörlüğü, Sosyal ve Beşerî Bilimler ve Sanat Araştırma Kurulu tarafından gerekli onay alınmıştır. Araştırmada oluşturulan anket formu, Google Formlar kullanılarak elektronik olarak hazırlanmıştır. Veriler kolayda örneklem yöntemiyle seçilen katılımcılardan elde edilmiştir.

Verilerin toplanmasında dijital yöntemlerin seçilmesinin sebebi bütçe ve zaman maliyeti konusunda avantaj sağlamasıdır. Böylelikle katılımcılara hızla ulaşılmakta, verilerin toplanmasında ve analizinde hata payı azalmaktadır.

Araştırmada oluşturulan anket formunda 5 bölüm yer almaktadır. Birinci bölüm, katılımcılara araştırma ile ilgili genel bilgilerin verildiği bölümdür. Araştırmaya katılımın gönüllülük esasına dayandığı, elde edilecek olan verilerin bilimsel araştırmalar dışında kullanılmayacağı ve kişisel bilgilerinin gizli tutulacağı gibi ifadelerle yer verilmiştir.

İkinci bölüm katılımcıların demografik bilgilerinin yer aldığı bölümdür. Bu bölümde katılımcılardan yaş, eğitim ve gelir durumları, medeni hal, cinsiyet, medeni halleri ile ilgili gerekli işaretlemeleri yapmaları istenmiştir.

Üçüncü bölümde "Altruizm" soruları yer almaktadır. Alan yazında yer alan, Ümmet, Ekşi ve Otrar (2013) tarafından geliştirilen ölçek, 38 madde ve 7 alt boyuttan oluşan, 1-5 arası derecelendirilen (1-hiç katılmıyorum, 2- katılmıyorum, 3-kararsızım, 4-katılıyorum, 5-tamamen katılıyorum) likert tipi bir ölçektir. Ölçek alt boyutları gönüllü faaliyetlere katılım, maddi yardım, travmatik durumlarda yardım, yaşlı/hastalara yardım, fiziksel güce dayalı

yardım, eğitim sürecinde yardım, yakınlık duygusundan kaynaklanan yardım olarak belirlenmiştir. Ölçek kullanımı için gerekli izin alınmıştır.

Dördüncü bölümde “Freeganizm” soruları yer almaktadır. Freeganizm ile ilgili ankete rastlanmadığı için bu kapsamda alan yazın incelemesi sonucunda bir senaryo yazılarak sorular hazırlanmış ve konunun uzmanı akademisyenlerden görüşler alınmıştır. Bu doğrultuda bazı iyileştirmeler yapılarak soru formu son haline getirilmiştir. Anket 14 soru ve 1-5 arası derecelendirilen (1-Kesinlikle Katılmıyorum, 2-Katılmıyorum 3-Kararsızım, 4-Katılıyorum, 5-Kesinlikle Katılıyorum) likert tipi olarak hazırlanmıştır.

Beşinci bölümde “Kişilik” soruları yer almaktadır. Alan yazında bulunan Schmitt ve diğerleri (2007) tarafından yapılan çalışmadan uyarlananmış olan kişilik özellikleri ölçeğinin Türkçe formu, gerekli izin alınarak kullanılmıştır. Ölçek, açıklık / deneyime açıklık (openness to experience), sorumluluk (conscientiousness), dışadönüklük (extraversion), uyumluluk (agreeableness) ve nevrozizm (neuroticism) olmak üzere 5 boyuttan oluşmakta olup 1-5 arası değerlendirilen (1-hiç katılmıyorum, 2- çok az katılıyorum, 3- biraz katılıyorum, 4- oldukça katılıyorum, 5-çok fazla katılıyorum) likert tipi bir ölçektir.

Araştırmada kullanılan anket formu Ek-1’ de yer almaktadır.

### **3.4. Verilerin analizi**

Araştırmada elde edilen verilerin analizi için SPSS for Windows 25.00 ve AMOS 24.0 programları kullanılmıştır.

Anket geliştirme basamaklarından biri olan ön test, cevaplama ve anket hatalarının ortadan kaldırılmasını sağlamaktadır. Böylelikle anketi yürütenler ve cevap veren katılımcılar açısından oluşabilecek sorunlar değerlendirilerek sorun kaynakları belirlenebilir (Altunışık, 2008). Özellikle yeni geliştirilen ölçekler için iç geçerliliği ve ölçeğin maddeler ile uyumu konusunda bilgi edinilir (Seçer, 2015).

Bu çerçevede öncelikle ön test için 66 katılımcıdan veriler elde edilmiştir. Veriler incelenerek değerlendirmeler yapılmış, güvenilirlik ve iç tutarlılık analizleri yapılmıştır. Ölçeklerin yapısal geçerliliğini belirlemek amacıyla Keşfedici Faktör Analizi (KFA) testleri yapılmıştır. Bartlett’s küresellik testinde verilerin uygunluğu izlenmiştir. Faktör analizi, veri

setindeki deęişkenlerden oluşan kümelerin kendi aralarında tutarlı ve dięerlerine oranla daha bağımsız faktörün keşfedilmesi için kullanılan bir tekniktir (Gürbüz ve Şahin, 2018). Ön test sonunda gerekli deęişiklikler yapılarak ana analiz için anket formu düzeltilmiş şekilde yeniden oluşturulmuştur.

Örneklemin detaylı frekans analizinde demografik özellikler ile ilgili tanımlayıcı bilgiler yüzdeler oranlarıyla birlikte tablolarda sunulmuştur. Anket formunda yer alan Freeganizm (FRG) ölçeęi için keşfedici faktör analizi yapılarak boyut yapısı tespit edilmiştir. Altruizm (ALT) Kişilik Ölçeęi (KO) ve Freeganizm (FRG) ölçeęi için doğrulayıcı faktör analizi yapılarak örnekleminde geçerlilik ve güvenilirliği Cronbach's alpha ve Birleşik güvenilirlik ile açıklanan ortalama varyans (AVE) deęerleri hesaplanarak ölçümlenmiştir. Modelde yer alacak deęişkenler arasında Discriminant geçerlilięi analizi yapılarak yapısal eşitlik modellemesi için deęişkenler arası ayrışmanın yeterli olup olmadığı araştırılmıştır. Altruizm deęişkeninin Freeganizm deęişkenine etkisinde kişilik özellikleri alt boyutları olan açıklık, nevrozizm, sorumluluk, uyumluluk ve dışadönüklük deęişkenlerinin aracılık etkisi yapısal eşitlik modellemesi ile test edilmiştir.

Ölçeklere yönelik analiz sonuçlarına "Bulgular" bölümünde yer alan tablolarda yer verilmiştir.

### **3.5. Bulgular**

Araştırmanın bu bölümünde verilere ait tanımlayıcı istatistikler, güvenilirlik geçerlilik analizleri, keşfedici ve doğrulayıcı faktör analizleri, ölçek boyutlarında uygulanan yakınsama ve ayrışma geçerlilięi analizleri, yapısal eşitlik modellemesi ve yol analizleri bulguları yer almaktadır.

#### **3.5.1. Güvenilirlik ve iç tutarlılık analizlerine yönelik bulgular**

Araştırmada öncelikle 66 katılımcı üzerinde gerçekleştirilen ön test (pilot uygulama) analizleri ile elde edilen bulgular aşağıda yer almaktadır.

**Tablo 6. Altruizm ölçeğinde güvenilirlik ve iç tutarlılık analizi**

<b>Reliability Statistics</b>				
Cronbach's				
Alpha	N of Items			
,926	38			
<b>Item-Total Statistics</b>				
	Scale			Cronbach's
	Scale Mean	Variance if	Corrected	Alpha if
	if Item	Item	Item-Total	Item
	Deleted	Deleted	Correlation	Deleted
1. Maddi yetersizliği olan kişilere para yardımında bulunurum	140,1970	505,699	,445	,925
2. Dershaneye gidemeyen çocukların derslerine yardımcı olurum	141,4848	495,423	,412	,925
3. Komşu, akraba gibi yakınlarımların ev işlerine yardımcı olurum	140,8788	502,662	,346	,926
4. Maddi durumu kötü olan kişilere kıyafet yardımında bulunurum	139,7273	499,340	,652	,923
5. Fazla eşyalarımı ihtiyacı olan kişilerle paylaşıyorum	139,5758	510,340	,335	,926
6. Maddi imkansızlığı olan çocukların çeşitli sınavlara hazırlanmalarına yardımcı olurum	141,0000	482,400	,629	,922
7. Bir yakınımın işi çıktığında çocukları ile ilgilenirim	140,6061	490,119	,499	,924
8. Banka, dolmuş gibi yerlerde kuyrukta beklerken yaşlı ya da hastalara sıramı veririm	139,5606	502,342	,515	,924
9. Arkadaşlarım okulda kurallara uymadıklarında zarar görmemeleri için onları uyarırım	140,5303	500,222	,355	,926
10. Elinde alışveriş torbası gibi ağır eşya taşıyan yaşlı/hasta kimselere yardım ederim	139,7727	497,871	,559	,924
11. Maddi imkânlarım çerçevesinde hayır kurumlarına bağışta bulunurum	140,2273	506,240	,265	,927
12. Çeşitli hastalıklarla mücadele amaçlı kurulmuş dernek/vakıfların çalışmalarına destek olurum	140,5455	491,667	,532	,924
13. İçeride kapanık/sessiz arkadaşlarımların sosyalleşmeleri için onları aktivitelere dahil ederim	140,1061	501,727	,509	,924
14. Kararsızlık yaşayan arkadaşlarımların doğru karar vermeleri için onlara fikirlerimi sunarım	139,8636	501,227	,467	,924
15. Topluma hizmet kapsamındaki çeşitli çalışmalara gönüllü olarak katılırım	140,9091	488,792	,654	,922
16. Ev taşıyan yakınlarıma bu konuda yardımcı olurum	140,4545	489,452	,652	,922
17. Yakınlarımların yoğun olduğu zamanlarda onların işlerini hafifletmek için yardımcı olurum	140,4091	490,092	,600	,923
18. Sivil toplum kuruluşlarına üye olarak çeşitli gönüllü faaliyetlere katılırım	141,3333	492,564	,491	,924
19. Bilgilerimi arkadaşlarımla paylaşarak onların genel kültürüne katkı sağlamaya çalışırım	139,7424	506,286	,456	,925
20. Yaşlı/hasta gibi kimselerin alışveriş gibi işlerine yardımcı olurum	140,1970	489,330	,671	,922
21. Maddi imkansızlığı olan çocuklara oyuncak, kitap vb. hediyeler alırım	140,2424	482,556	,723	,921

22. Yakınlarımla ihtiyacı olduğunda elimden gelen tamir, tadilat gibi işlerine yardımcı olurum	140,6061	495,842	,455	,925
23. Kazaya uğramış birini gördüğümde hemen yardımına koşarım	139,7424	505,394	,480	,924
24. Yaşlı/hasta kimselerin faturalarını yatırma gibi işlerine yardımcı olurum	140,4394	489,573	,589	,923
25. Toplumun güvenliğini sağlamaya yönelik faaliyet gösteren kurumların çalışmalarına destek veririm	141,1364	496,304	,469	,924
26. Yoksullara/çocuklara yönelik düzenlenen kermes gibi çeşitli etkinliklere katılırım	141,0000	497,108	,422	,925
27. Zaman problemi olan yakınlarıma yemek yapar ya da alırım	140,6061	497,319	,457	,925
28. Bir yakınımı kaybetmiş kişileri teselli etmeye çalışırım	139,6818	502,466	,527	,924
29. Okula yeni gelen öğrencilerin, okula alışmaları için onlara yardımcı olurum	140,3485	495,092	,499	,924
30. Evini kaybedenlere (evi yanan ya da sel basan gibi) barınmaları için yardım ederim	140,1515	494,807	,592	,923
31. Yaşlı ya da engelli kişiler, yolda düştüklerinde/yaralandıklarında hemen yardıma koşarım	139,5000	507,177	,577	,924
32. Misafirlğe gittiğimde ev sahibine etrafı toplama gibi konularda yardım ederim	139,7424	510,225	,286	,926
33. Yolda bir hasta ya da kazaya uğramış birini gördüğümde hemen ambulans çağırırım	139,3939	508,119	,540	,924
34. Haksızlığa uğramış birini gördüğümde haksızlık edene müdahale ederim	139,7727	500,701	,583	,924
35. Kalabalık otobüslerde eğer oturuyorsam arkadaşlarımla çantalarını yanıma alırım	139,6515	511,154	,276	,926
36. Sokaklarda yaşayan evsizleri, onlara yardım eden kurumlarla iletişime geçerek onların buralara yerleşmelerini sağlarım	141,1061	501,973	,352	,926
37. Yakınlarımla sabah erken kalkmaları gerektiği zamanlarda ve eğer uyanamıyorlarsa uyandırırım	139,8939	502,004	,388	,925
38. Arkadaşlarımla ya da yakınlarımla zaman zaman bir araya getirerek dostluk duygularının pekişmesine destek olurum	140,1061	500,404	,434	,925

Altruizm ölçeğinde yer alan 38 maddenin güvenilirlik ve iç tutarlılık değeri (,926) bulunmuştur. Bu çerçevede altruizm ölçeğinde güvenilirlik “yüksek güvenilirlik” seviyesindedir.

Cronbach's Alpha if Item Deleted değerleri incelendiğinde (,926) değerinden daha yüksek bir değer yer almadığı görülmektedir. Böylelikle analizden çıkarılacak herhangi bir ölçek maddesi bulunmamakta olduğu söylenebilir.

**Tablo 7. Freeganizm ölçeğinde güvenilirlik ve iç tutarlılık analizi**

<b>Reliability Statistics</b>				
Cronbach's				
Alpha	N of Items			
,858	16			
<b>Item-Total Statistics</b>				
	Scale			
	Scale Mean if Item Deleted	Variance if Item Deleted	Corrected Item-Total Correlation	Cronbach's Alpha if Item Deleted
1. Gönüllü sadelik hareketini benimsiyorum	59,0152	92,631	,606	,845
2. İhtiyacım olduğu kadar satın almayı önemsiyorum	58,9394	91,566	,629	,843
3. İsrraftan kaçınmayı önemsiyorum	58,5455	93,944	,627	,845
4. Gıda atıklarının azaltılmasını önemsiyorum	58,4545	94,744	,633	,845
5. Gıda atıklarının ihtiyaç sahiplerine dağıtılmak üzere yemek yapımında kullanılmasını önemsiyorum	58,8788	91,800	,562	,846
6. Gıda atıklarının kompost (organik gübre) yapımı için kullanımını önemsiyorum	58,6818	94,190	,538	,848
7. Gıda atıklarını kendim için değerlendiriyorum	60,0758	91,210	,433	,855
8. Gıda atıklarını ben de ihtiyaç sahibi kişilere yardımcı olmak için değerlendiriyorum	59,8788	88,847	,544	,848
9. Gıda atıklarının hayvanlara yardım için değerlendirilmesini önemsiyorum	58,5152	100,038	,301	,858
10. Gıda atıklarını değerlendirerek ben de hayvanlara yardım ediyorum	58,9697	96,061	,356	,857
11. Son kullanma tarihi geçmiş paketli gıda ürünlerini kullanmakta bir sakınca görmüyorum	60,9848	97,246	,271	,862
12. Kıyafetlerin atılmadan önce yeniden kullanılabilir hale getirilip getirilemeyeceğini değerlendiriyorum	58,9242	94,317	,442	,852
13. Kullanılmayan kıyafetlerin ihtiyaç sahiplerince değerlendirilmesini önemsiyorum	58,4394	100,035	,358	,856
14. Kullanmadığım kıyafetleri ben de ihtiyaç sahipleri ile paylaşıyorum	58,3636	99,712	,413	,854
15. Bozuk ya da kırık ürünleri atmak yerine tamir ederek kullanıyorum	59,3030	90,061	,563	,846
16. İnsanları atıklarını azaltmaya teşvik ediyorum	59,0303	90,061	,657	,841

Freeganizm ölçeğinde yer alan 16 maddenin güvenilirlik ve iç tutarlılık değeri (,858) bulunmuştur. Bu çerçevede freeganizm ölçeğinde güvenilirlik “yüksek güvenilirlik” seviyesindedir.

Cronbach's Alpha if Item Deleted değerleri incelendiğinde (,858) değerinden daha yüksek bir değer, 11. Maddede yer almaktadır (,862). Bu maddenin bu aşamada anket

metninden çıkarılmasına karar verilmiştir. Bu maddenin katılımcılar tarafından doğru anlaşılmadığı görülmektedir. 9.maddede de Cronbach's Alpha if Item Deleted (,858) verildiğinden analizden elenmemesi, örneklem arttıkça bu sonucun değişebileceği düşünülmüştür.

**Tablo 8. Freeganizm ölçeğinde keşfedici faktör analizi (pilot analiz)**

<b>KMO and Bartlett's Test</b>	
Kaiser-Meyer-Olkin Measure of Sampling Adequacy.	,765
Bartlett's Test of Sphericity	Approx. Chi-Square
	531,303
	df
	120
	Sig.
	,000

Keşfedici faktör analizinde (KFA) verilerin faktör analizi için uygun olup olmadığının ölçümü Kaiser-Meyer-Olkin (KMO) ve Bartlett's küresellik testi ile yapılmıştır. Kaiser-Meyer-Olkin (KMO) testinde; KMO değeri 0,80' in üzerinde mükemmel olarak değerlendirilmekte ve 0,50 altı değerler kabul edilmemektedir (Karagöz, 2017).

Bartlett's küresellik testi de faktör analizinin yapılabilir olup olmadığını ölçen testtir. Bu testin sonucunun anlamlı çıkması ( $p < 0,05$ ) faktör analizi için de anlamlılık ifade etmektedir.

Freeganizm ölçeği için Bartlett's küresellik testinde ( $p < 0,05$ ) bulunduğundan veri seti faktör analizi için uygundur. KMO değeri (,765) bulunduğundan veri setinin faktör analizine uygunluğunun orta düzeyde olduğu ifade edilebilir. Bu analizde Varimax yöntemi ile uygulanan döndürme neticesinde Principal Component Analysis (PCA) tahmin algoritması kullanıldığında boyut yapısı 5 olarak ortaya çıkmış olup bir maddenin (7. Gıda atıklarını kendim için değerlendiriyorum) boyutta tek kalması sebebi ile bu maddenin de anket metninden çıkarılmasına karar verilmiştir. Bu analizde faktör yükü ( $< ,50$ ) olan bir madde (12. Kıyafetlerin atılmadan önce yeniden kullanılabilir hale getirilip getirilemeyeceğini değerlendiriyorum) görülmüş ancak örneklem sayısı arttığında bu yük değerinin de artış göstereceği düşünülmüş ve anket metninden çıkarılmamasına karar verilmiştir.

**Tablo 9. Kişilik ölçeğinde güvenilirlik ve iç tutarlılık analizi**

Reliability Statistics	
Cronbach's	
Alpha	N of Items
,734	44

	Scale Mean if Item Deleted	Scale Variance if Item Deleted	Corrected	Cronbach's
			Item-Total Correlation	Alpha if Item Deleted
1. Konuşkan	152,7424	173,825	,460	,705
2. Başkalarında hata arayan	152,4394	184,127	,346	,722
3. İşini tam yapan	152,0909	180,453	,395	,712
4. Bunalımlı, melankolik	154,0909	193,869	,346	,737
5. Orijinal, yeni görüşler ortaya koyan	152,4242	178,710	,416	,710
6. Ketum/vakur	153,3485	188,415	,000	,732
7. Yardımsever ve çıkarıcı olmayan	151,8030	181,022	,467	,711
8. Biraz umursamaz	152,9091	184,330	,348	,722
9. Rahat, stresle kolay baş eden	153,3333	191,333	,373	,734
10. Çok değişik konuları merak eden	152,2879	182,516	,263	,717
11. Enerji dolu	152,5909	176,430	,501	,706
12. Başkalarıyla sürekli didişen	152,2424	186,371	,378	,726
13. Güvenilir bir çalışan	151,6970	183,876	,322	,716
14. Gergin olabilen	152,8636	194,581	-,191	,735
15. Maharetli, derin düşünen	152,3333	180,164	,397	,712
16. Heyecan yaratabilen	152,7727	176,271	,444	,707
17. Affedici bir yapıya sahip	152,4091	181,938	,230	,718
18. Dağınık olma eğiliminde	153,1364	181,873	,368	,722
19. Çok endişelenen	152,8333	183,864	,348	,722
20. Hayal gücü yüksek	152,3030	177,138	,453	,708
21. Sessiz bir yapıda	153,2121	174,970	,352	,710
22. Genellikle başkalarına güvenen	153,2879	186,516	,063	,727
23. Tembel olma eğiliminde olan	152,9848	174,323	,425	,706
24. Duygusal olarak dengeli, kolayca keyfi kaçmayan	153,5455	190,252	,342	,733
25. Keşfeden, icat eden	152,9848	178,292	,342	,712
"26. Atılgan bir kişiliğe sahip	152,9848	170,877	,532	,700
27. Soğuk ve mesafeli olabilen	153,6061	184,427	,318	,724
28. Görevi tamamlanıncaya kadar sebat edebilen	152,2576	183,702	,204	,719
29. Dakikası dakikasına uymayan	154,1970	197,114	,342	,742
30. Sanata ve estetik değerlere önem veren	152,0455	180,936	,368	,713
31. Bazen utangaç, çekingen olan	153,6364	185,712	,084	,726

32. Hemen hemen herkese karşı saygılı ve nazik olan	151,8788	181,893	,370	,714
33. İşleri verimli yapan	151,9697	179,045	,500	,709
34. Gergin ortamlarda sakin kalabilen	153,9394	193,566	,341	,738
35. Rutin işleri yapmayı tercih eden	153,7121	188,639	,028	,727
36. Sosyal, girişken	152,6061	177,258	,395	,709
37. Bazen başkalarına kaba davranabilen	152,6212	182,270	,398	,719
38. Planlar yapan ve bunları takip eden	152,4545	176,098	,456	,707
39. Kolayca sinirlenen	153,5303	193,207	,330	,735
40. Düşünmeyi seven, fikirler geliştirebilen	152,2121	181,677	,295	,715
41. Sanata ilgisi çok az olan	152,2576	180,317	,268	,716
42. Başkalarıyla iş birliği yapmayı seven	152,3788	183,408	,228	,718
43. Kolaylıkla dikkati dağılan	153,1970	187,945	,326	,729
44. Sanat, müzik ve edebiyatta çok bilgili	152,8333	178,326	,395	,710

Kişilik ölçeğinde yer alan 44 maddenin güvenilirlik ve iç tutarlılık değeri (,734) bulunmuştur. Bu çerçevede kişilik ölçeğinde güvenilirlik “orta düzeyde güvenilirlik” seviyesindedir. Örneklem sayısının artması ile bu düzeyin yükseleceği düşünülmektedir.

Cronbach's Alpha if Item Deleted değerleri incelendiğinde (,734) değerinden daha yüksek bir değer, 4. maddede (,737), 14. maddede (,735), 29. maddede (,742) ve 34. maddede (738) yer almaktadır. Ölçeğin alan yazında yer alan bir ölçek olmasından dolayı ve örneklem sayısının yükselmesi ile bu maddelerin de oturum göstereceğinin düşünülmelerinden dolayı maddelerin anket formundan çıkarılmaması tercih edilmiştir.

Ön test (pilot analiz) sonrasında ankete katılan 390 kişilik örneklem üzerinde gerçekleştirilen analizler ve elde edilen bulgular tablolarda verilmiştir.

### 3.5.2. Örneklemin demografik özelliklerine yönelik bulgular

**Tablo 10. Örnekleme ait demografik özellikler ve dağılımları**

		n	%
Cinsiyet	Kadın	200	51,3%
	Erkek	190	48,7%
Medeni durum	Bekar	186	47,7%
	Evli	204	52,3%
Eğitim durumu	Ortaokul	2	0,5%
	Lise	54	13,8%
	Önlisans	74	19,0%
	Lisans	187	47,9%
	Yüksek lisans	57	14,6%
	Doktora	16	4,1%
Yaş grupları	18-24	67	17,2%
	25-34	100	25,6%
	35-44	93	23,8%
	45-60	78	20,0%
	61 ve üzeri	52	13,3%
Gelir gurubu	5 000 TL ve altı	54	13,8%
	5 001-10 000 TL	31	7,9%
	10 001-15 000 TL	74	19,0%
	15 001-20 000 TL	78	20,0%
	20 001 TL ve üstü	153	39,2%

Araştırmada yer alan katılımcıların cinsiyet dağılımında %51,3 kadın, %48,7 erkek olmak üzere dengeli olarak ifade edilebilecek bir dağılım söz konusudur. Katılımcıların %52,3'ü evli iken, %47,7'si bekadır. Yaş gruplarında yoğunluklar 18-24 grubu oranı %17,2, 25-34 grubu oranı %25,6, 35-44 grubu oranı %23,8, 45-60 grubu oranı %20,0 ve 61 yaş ve üstü grubu oranı %13,3 olarak ortaya çıkmıştır. Katılımcıların eğitim durumları örnekleme ortaokul %0,5, lise %13,8, ön lisans %19,0, lisans %47,9, yüksek lisans %14,6 ve doktora mezunu %4,1 olmak üzere temsil edilmektedir. Gelir gruplarında ise 5000 TL ve altı %13,8, 5001-10 000TL %7,9, 15001-20 000TL %20, 20 001 TL ve üstü %39,2 olarak gerçekleşmiştir.

### 3.5.3. Freeganizm ölçeğinin keşfedici faktör analizine yönelik bulgular

Araştırma kapsamında hazırlanan 14 maddelik Freeganizm ölçeğinin keşfedici faktör analizi (KFA) 390 katılımcının yer aldığı veride uygulanmıştır. Analizde 3 boyut oluştuğu ve toplamda kavram açıklayıcılığının %60,12 olduğu anlaşılmaktadır. Bartlett's küresellik

testinde ( $p < 0,05$ ) bulunduğundan veri seti faktör analizi için uygun olup KMO değeri ( $,838$ ) bulunduğundan veri setinin faktör analizine uygunluğunun “mükemmel düzeyde” olduğu ifade edilebilir.

**Tablo 11. Freeganizm ölçeğinin keşfedici faktör analizi özet tablosu**

	Boyutlar			Açıklama (%)
	IO	TK	FS	
<b>İsrafi Önleme</b>				
3. İsraftan kaçınmayı önemsiyorum	,809			25,74
2. İhtiyacım olduğu kadar satın almayı önemsiyorum	,793			
4. Gıda atıklarının azaltılmasını önemsiyorum	,634			
1. Gönüllü sadelik hareketini benimsiyorum	,606			
14. İnsanları atıklarını azaltmaya teşvik ediyorum	,853			
<b>Tekrar Kullanım</b>				
13. Bozuk ya da kırık ürünleri atmak yerine tamir ederek kullanıyorum		,768		19,13
12. Kullanmadığım kıyafetleri ben de ihtiyaç sahipleri ile paylaşıyorum		,756		
10. Kıyafetlerin atılmadan önce yeniden kullanılabilir hale getirilip getirilemeyeceğini değerlendiriyorum		,553		
11. Kullanılmayan kıyafetlerin ihtiyaç sahiplerince değerlendirilmesini önemsiyorum		,519		
<b>Fayda Sağlama</b>				
8. Gıda atıklarının hayvanlara yardım için değerlendirilmesini önemsiyorum			,876	
9. Gıda atıklarının değerlendirilerek ben de hayvanlara yardım ediyorum			,659	
5. Gıda atıklarının ihtiyaç sahiplerine dağıtılmak üzere yemek yapımında kullanılmasını önemsiyorum			,775	15,25
6. Gıda atıklarının kompost (organik gübre) yapımı için kullanımını önemsiyorum			,735	
7. Gıda atıklarını ben de ihtiyaç sahibi kişilere yardımcı olmak için değerlendiriyorum			,689	

*Toplam açıklayıcılık: % 64,148, KMO = ,838 Bartlett's test:  $p = 0,00^{**}$ , Extraction Method: Principal Component Analysis.*

*Rotation Method: Varimax with Kaiser Normalization. Rotation converged in 6 iterations.*

Varimax yöntemi ile uygulanan döndürme neticesince Principal Component Analysis (PCA) tahmin algoritması kullanıldığında boyut yapısının 3 boyut olduğu görülmektedir. Ölçeğin toplam kavram açıklama oranı %60,12 olarak hesaplanmıştır. Boyutlarda açıklayıcılık oranları ise; İsrafi Önleme (IO) boyutunda %25,74, Tekrar kullanım (TK) boyutunda %19,13 ve Fayda sağlama (FS) boyutunda %15,25 olarak hesaplanmıştır.

### 3.5.4. Ölçeklerin doğrulayıcı faktör analizlerine yönelik bulgular

Doğrulayıcı Faktör Analizi (DFA), keşfedici faktör analizi uygulanan ölçeklerin yapısal doğruluğunu test etmek için kullanılmaktadır (Gürbüz ve Şahin, 2018). Doğrulayıcı faktör analizinde örnek büyüklüğünün yükselmesi, özellikle 200'den büyük örneklerde, Ki-Kare ( $\chi^2$ ) değerini de arttırmakta ve Ki-Kare ( $\chi^2$ ) testinin istatistiksel anlamlılık düzeyinin

düşük çıkmasına sebep olmaktadır (Fornell ve Larcker, 1981; Bollen, 1989; Bagozzi, Yi ve Nassen, 1999). Araştırmada kullanılan ölçeklerin doğrulayıcı faktör analizi değerlendirmesinde ve genel test edilen modellerin uygun olup olmadığına, serbestlik derecesi ile düzeltilmiş Ki-Kare ( $\chi^2$ ) değeri (Ki-Kare değeri/ Serbestlik derecesi), diğer uyum iyiliği indeksleri ve uyum değerlerinin incelenmesi ile karar verilmiştir (Bayram, 2013).

**Tablo 12. Doğrulayıcı faktör analizinde kullanılan uyum iyiliği indeksleri ile uyum değerleri**

İndeksler	İyi Uyum	Kabul Edilebilir Uyum
$\chi^2 / df$	$0 \leq \chi^2/df \leq 2$	$2 < \chi^2/df \leq 3$
GFI	$\geq 0,90$	0,85-0,89
CFI	$\geq 0,97$	, $\geq 0,95$
SRMR	$\leq 0,05$	, $06 \leq SRMR \leq ,08$
RMSEA	$\leq 0,05$	, $06 \leq RMSEA \leq ,08$

*Kaynak: Meydan, C. H (2011). Yapısal eşitlik modellemesi AMOS uygulamaları (s.182). Detay Yayıncılık, Ankara*

#### 3.5.4.1. Freeganizm ölçeği için doğrulayıcı faktör analizi

14 maddeli ve 3 boyutlu olarak keşfedici faktör analizi sonuçlandırılan Freeganizm Ölçeği için uygulanan doğrulayıcı faktör analizinde faktör yükleri 14 maddenin tamamı için ( $FY > 0,50$ ) bulunduğundan analizden elenen madde olmamıştır. Doğrulayıcı faktör analizi 14 madde ile sonuçlandırılmıştır. Analizde faktör yükü standart değerlerinin ( $,58; ,90$ ) aralığında yer almakta olduğu görülmektedir.

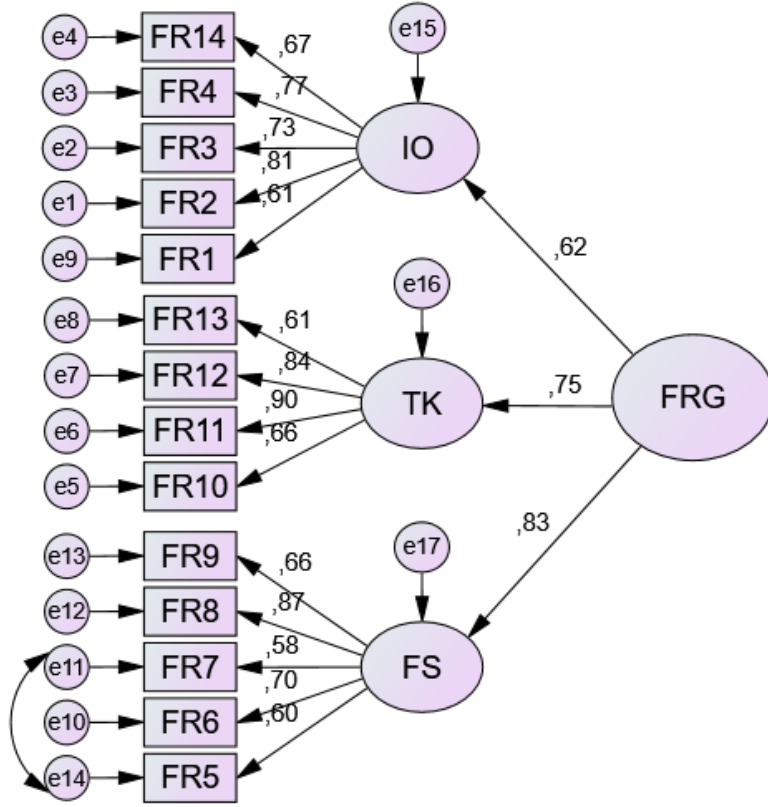

**Şekil 6. Freeganizm ölçeği (FRG) 2. düzey doğrulayıcı faktör analizi boyut yapısı**

Model fit değerleri, doğrulayıcı faktör analizinde ( $P < 0.05$ ) olmak üzere,  $\chi^2$  (158,417),  $\chi^2/df$  (2,989) bulunmuştur. Bu sonuçtan doğrulayıcı faktör analizinin anlamlı olduğu anlaşılmaktadır. Modeldeki uyum indeks değerleri GFI (.932) ve CFI (.971), SRMR (.0269), RMSEA (.074) kabul edilebilir sınırlar içindedir. Bundan dolayı ölçeğin yapı geçerliliğinin sağlanmış olduğu görülmektedir. Model parametrelerinde iyileştirme sağlamak amacıyla 5.ve 7. maddeler arasında modifikasyon bağlantısı yapılmıştır.

Doğrulayıcı faktör analizinden elde edilen standart faktör yükleri ve anlamlılık değerleri Tablo 12’de sunulmuştur.

**Tablo 13. Freeganizm (FRG) ölçeği doğrulayıcı faktör analizi parametre tablosu**

Boyut	İtem	Estimate	Std. estimate.	Z	P
FRG	→ F1	1,000	,623		
FRG	→ F2	1,116	,745	7,835	***
FRG	→ F3	1,309	,826	7,917	***
IO	→ FR2	1,000	,814		
IO	→ FR3	,719	,732	13,131	***
IO	→ FR4	,750	,773	11,985	***
IO	→ FR14	,957	,669	10,852	***
IO	→ FR1	,730	,613	11,324	***
TK	→ FR10	1,000	,658		
TK	→ FR11	,991	,897	14,285	***
TK	→ FR12	,889	,839	14,339	***
TK	→ FR13	,801	,615	10,343	***
FS	→ FR6	1,000	,705		
FS	→ FR7	1,038	,584	10,556	***
FS	→ FR8	,926	,865	14,364	***
FS	→ FR9	1,068	,659	10,401	***
FS	→ FR5	,878	,605	10,898	***

\*\*\* $p < 0,001$  \*\* $p < 0,01$  Estimate:faktör yükü tahmin std. Estimate:faktör yükü standart Z:test tablo değeri

Ölçekte yer alan tüm maddelerin standart faktör yükleri (0,50) değerinden yüksek ve anlamlı ( $p < 0,05$ ) bulunmuştur. Tüm bu sonuçlara göre Freeganizm ölçeğinin araştırma örnekleminde geçerli olduğu anlaşılmaktadır.

#### 3.5.4.2. Altruizm ölçeği için doğrulayıcı faktör analizi

38 maddeli ve 7 boyutlu olarak alan yazında yer alan Altruizm (ALT) ölçeği için uygulanan doğrulayıcı faktör analizinde maddelerden YKY (Yakınlık duygusundan kaynaklanan yardım) boyutunda 35.madde (FY=,43) ve 32.madde (FY=40) olduğundan , YHY (Yaşlı/hastalara yardım) boyutunda ise 8. madde (FY=,39) bulunduğu analizden

elenmiştir. 35 madde ve 7 boyut olarak 2. düzey faktör analizi gerçekleştirilmiştir. Madde faktör yüklenimleri (,50; ,79) aralığında değişim göstermektedir.

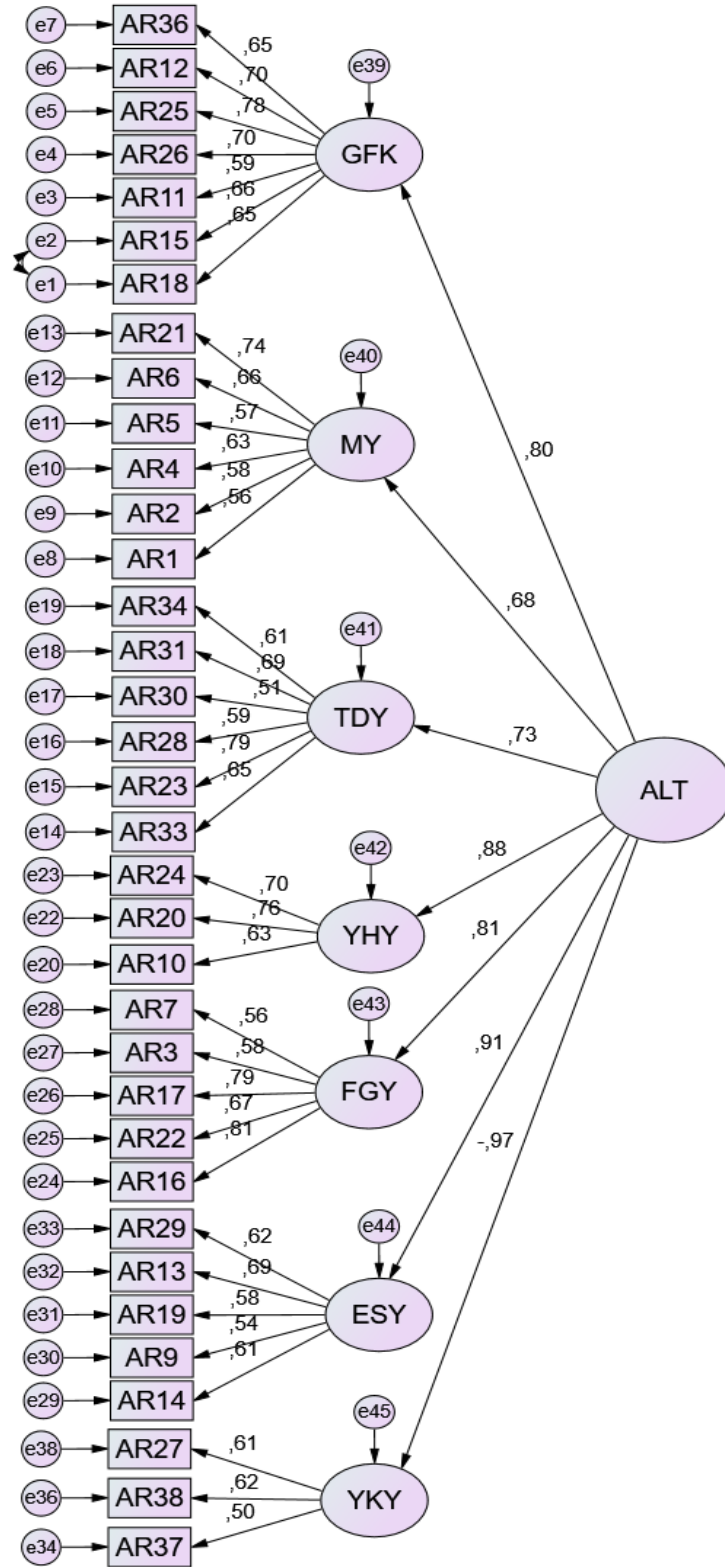

Şekil 7. Atruizm ölçeği (ALT) 2. düzey doğrulayıcı faktör analizi boyut yapısı

Model fit değerleri, doğrulayıcı faktör analizinde ( $P < 0.05$ ) olmak üzere,  $\chi^2$  (1500,889),  $\chi^2/df$  (2,729) bulunmuştur. Bu sonuçtan doğrulayıcı faktör analizinin anlamlı olduğu anlaşılmaktadır. Modelin uyum indeks değerleri GFI (,901) ve CFI (,945), SRMR (,0594), RMSEA (,0667) kabul edilebilir sınırlar içindedir. Bundan dolayı araştırma örneklemini için ölçeğin yapı geçerliliğinin sağlanmış olduğu görülmektedir.

Doğrulayıcı faktör analizinden elde edilen standart faktör yükleri ve anlamlılık değerleri Tablo 13'te sunulmuştur.

**Tablo 14. Altruizm (ALT) ölçeği doğrulayıcı faktör analizi parametre tablosu**

Boyut	İtem	Estimate	Std. estimate.	Z	P
ALT	→ GFK	1,000	,801		
ALT	→ MY	,567	,678	8,427	***
ALT	→ TDY	,495	,733	8,691	***
ALT	→ YHY	,732	,884	9,121	***
ALT	→ FGY	1,144	,806	10,203	***
ALT	→ ESY	,734	,907	9,114	***
ALT	→ YKY	-,882	-,974	-8,059	***
GFK	→ AR18	1,000	,646		
GFK	→ AR15	,946	,664	15,272	***
GFK	→ AR11	,749	,585	10,237	***
GFK	→ AR26	1,063	,702	11,917	***
GFK	→ AR25	1,158	,785	12,982	***
GFK	→ AR12	1,049	,705	11,949	***
GFK	→ AR36	,969	,651	11,205	***
MY	→ AR1	1,000	,559		
MY	→ AR2	1,398	,582	8,873	***
MY	→ AR4	1,043	,625	9,305	***
MY	→ AR5	,820	,569	8,739	***
MY	→ AR6	1,529	,656	9,590	***
MY	→ AR21	1,365	,742	10,298	***
TDY	→ AR33	1,000	,652		

Boyut	İtem	Estimate	Std. estimate.	Z	P
TDY	→ AR23	1,471	,789	12,583	***
TDY	→ AR28	1,153	,589	10,036	***
TDY	→ AR30	1,249	,514	8,919	***
TDY	→ AR31	1,024	,689	11,409	***
TDY	→ AR34	1,281	,605	10,272	***
YHY	→ AR10	1,000	,628		
YHY	→ AR20	1,434	,764	11,628	***
YHY	→ AR24	1,504	,702	11,018	***
FGY	→ AR16	1,000	,808		
FGY	→ AR22	,840	,671	13,545	***
FGY	→ AR17	,838	,787	16,220	***
FGY	→ AR3	,790	,576	11,378	***
FGY	→ AR7	,755	,563	11,108	***
ESY	→ AR14	1,000	,613		
ESY	→ AR9	1,100	,541	8,946	***
ESY	→ AR19	,853	,581	9,474	***
ESY	→ AR13	1,431	,688	10,732	***
ESY	→ AR29	1,311	,619	9,941	***
YKY	→ AR37	1,000	,496		
YKY	→ AR38	1,023	,617	8,466	***
YKY	→ AR27	1,333	,609	8,401	***

\*\*\* $p < 0,001$  \*\* $p < 0,01$  Estimate:faktör yükü tahmin std. Estimate:faktör yükü standart Z:test tablo değeri

Ölçekte, kalan maddelerin standart faktör yükleri (0,50) değerinden yüksek ve anlamlı ( $p < 0,05$ ) bulunmuştur. Tüm bu sonuçlara göre Altruizm ölçeğinin araştırma örnekleminde geçerli olduğu anlaşılmaktadır.

### 3.5.4.3. Kişilik ölçeği için doğrulayıcı faktör analizi

44 maddeli ve 5 boyutlu olarak alan yazında yer alan Kişilik (KS) ölçeği için uygulanan doğrulayıcı faktör analizinde, Dışa dönüklük boyutunda (DD) 31. madde (FY=,28) ve 6.madde (,41), Uyumluluk boyutunda (UY) 22.madde (FY=,29), 42.madde (FY=,31), 27.madde (FY =,34) ve 7.madde (FY=,19), Sorumluluk boyutunda (SR) 8.madde (FY=,18), 18.madde (FY=,40) ve 43.madde (FY=,19), Açıklık boyutunda (AC) 41.madde (FY=,41) ve 35.madde (FY=39) bulunduğu için analizden elenmiştir. Son durumda 11 madde analizden elenerek kalan 33 madde ile analiz gerçekleştirilmiştir. Analizde faktör yükü standart değerlerinin (,54; ,84) aralığında yer almakta olduğu görülmektedir.

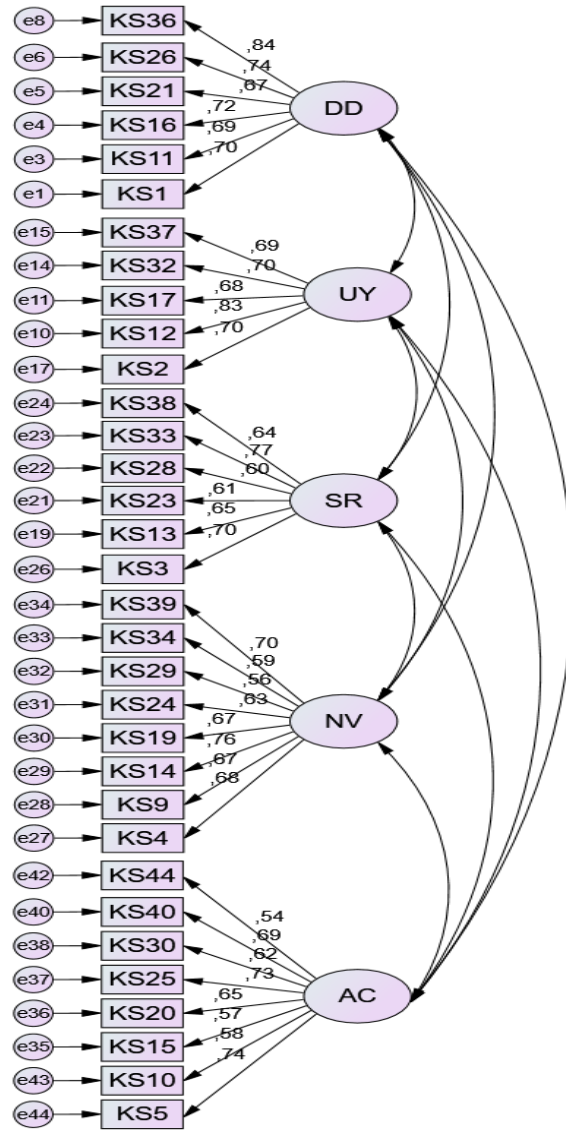

Şekil 8. Kişilik ölçeği (KS) doğrulayıcı faktör analizi boyut yapısı

Model fit deęerleri, doęrulatoryıcı faktör analizinde ( $P < 0.05$ ) olmak üzere,  $\chi^2$  (1326,994),  $\chi^2/df$  (2,735) bulunmuştur. Bu sonuçtan doęrulatoryıcı faktör analizinin anlamlı olduęu anlaşılmaktadır. Modelin uyum indeks deęerleri GFI (,928) ve CFI (,948), SRMR (,0562), RMSEA (,066) kabul edilebilir sınırlar içindedir. Bundan dolayı araştırma örneklemini için ölçeğin yapısal geçerlilięinin saęlanmış olduęu görölmektedir.

Doęrulatoryıcı faktör analizinden elde edilen standart faktör yükleri ve anlamlılık deęerleri Tablo 14' de sunulmuştur.

**Tablo 15. Kişilik (KS) ölçeęi doęrulatoryıcı faktör analizi parametre tablosu**

Boyut	İtem	Estimate	Std. estimate.	Z	P
DD	→ KS1	1,000	,698		
DD	→ KS11	,962	,692	12,683	***
DD	→ KS16	1,160	,720	13,159	***
DD	→ KS21	1,168	,675	12,382	***
DD	→ KS26	1,253	,741	13,520	***
DD	→ KS36	1,181	,837	15,030	***
UY	→ KS12	1,065	,829	14,411	***
UY	→ KS17	1,010	,675	12,149	***
UY	→ KS32	,986	,700	12,561	***
UY	→ KS37	1,007	,686	12,327	***
UY	→ KS2	1,000	,704		
SR	→ KS13	,833	,650	11,581	***
SR	→ KS23	1,058	,605	10,848	***
SR	→ KS28	,950	,599	10,735	***
SR	→ KS33	1,033	,771	13,442	***
SR	→ KS38	1,113	,638	11,394	***
SR	→ KS3	1,000	,705		
NV	→ KS4	1,000	,675		
NV	→ KS9	,951	,669	11,722	***

Boyut	İtem	Estimate	Std. estimate.	Z	P
NV	→ KS14	,954	,756	12,992	***
NV	→ KS19	,912	,669	11,729	***
NV	→ KS24	,839	,627	11,080	***
NV	→ KS29	,890	,564	10,072	***
NV	→ KS34	,766	,585	10,407	***
NV	→ KS39	,969	,698	12,158	***
AC	→ KS15	1,000	,572		
AC	→ KS20	1,289	,651	9,976	***
AC	→ KS25	1,643	,726	10,692	***
AC	→ KS30	1,378	,618	9,627	***
AC	→ KS40	1,088	,686	10,320	***
AC	→ KS10	1,117	,579	9,196	***
AC	→ KS44	1,204	,536	8,689	***
AC	→ KS5	1,417	,744	10,87	***

\*\*\* $p < 0,001$  \*\* $p < 0,01$  Estimate:faktör yükü tahmin std. Estimate:faktör yükü standart Z:test tablo değeri

Ölçekte, kalan maddelerin standart faktör yükleri (0,50) değerinden yüksek ve anlamlı ( $p < 0,05$ ) bulunmuştur. Tüm bu sonuçlara göre Kişilik ölçeğinin araştırma örnekleminde geçerli olduğu anlaşılmaktadır.

### 3.5.5. Ölçek alt boyutlarında uygulanan yakınsama ve ayırışma geçerliliği ve değişkenlerin normallik analizi bulguları

Sayıda birden fazla heterojen ifadelerin ölçülmesi için kullanılan (Birleşik güvenilirlik (CR: Composite Reliability) değerleri (Yaşlıoğlu, 2017), doğrulayıcı faktör analizinde ortaya çıkan faktör yüklerinden hesaplanmaktadır. Birleşik güvenilirlik değeri ( $CR \geq 0.70$ ) olduğunda birleşik güvenilirlik şartının sağlandığı söylenebilmektedir (Raykov, 1997).

Yakınsama geçerliliğinin göstergesi açıklanan ortalama varyans (AVE) değeridir. Yakınsama geçerliliğinin teyit edilebilmesi için açıklanan ortalama varyansın ( $AVE \geq 0.50$ ) olması yeterlidir. Eğer tüm Birleşik güvenilirlik değeri ( $CR \geq 0.70$ ) bulunursa ( $AVE \geq 0.40$ ) olması da yeterli sayılır. Ayırışma geçerliliğinin sağlanması için açıklanan ortalama varyans

(AVE) değerinin karekök sonucunun ( $\sqrt{AVE}$ ) aynı satır ve sütundaki korelasyon değerlerinden yüksek olması gereklidir (Fornell ve Larcker, 1981).

**Tablo 16. Standart faktör yüklerinden hesaplanan yakınsama ve ayırışma geçerlilik değerleri**

Boyut	AO	SS	ALT	AC	NV	SR	UY	DD	FRG
Altruizm (ALT)	3,64	,47	(,831)						
Açıklık (AÇ)	4,00	,67	,386**	(,650)					
Nevrotizm (NV)	2,92	,87	-,059	-,027	(,659)				
Sorumluluk (SR)	4,36	,56	,394**	,511**	-,025	(,667)			
Uyumluluk (UY)	3,93	,87	,115*	,073	-,418**	,252**	(,721)		
Dışadönüklük (DD)	3,84	,83	,416**	,570**	-,117*	,402**	,068	(,729)	
Freeganizm (FRG)	4,35	,52	,412**	,436**	,075	,416**	,102*	,347**	(,724)
Cronbach's Alpha (CA)			,882	,844	,856	,815	,838	,867	,869
Composite reliability (CR)			,872	,847	,839	,827	,843	,871	,922
Açıklanan Ortalama Varyans (AVE)			,692	,423	,435	,445	,520	,532	,525

\*\*\* $p < 0.001$  \*\* $p < 0.01$  \* $p < 0.05$  AO:Aritmetik ortalama Ss:standart sapma

Araştırmada yer alan ölçeklerin ilk örnekleme aldıkları güvenilirlik değerleri; Altruizm ölçeği için (,882), Freeganizm ölçeği için (,869) ve kişilik ölçeği tüm maddeler için (,877) bulunmuştur. Her üç ölçek için de “yüksek güvenilirlik” derecesinde değerler (CA>0,80) elde edildiği görülmektedir. Kişilik ölçeği alt boyutlarında ise; Açıklık boyutunda (,844), Nevrotizm boyutunda (,856), Sorumluluk boyutunda (,815), Uyumluluk boyutunda (,838) ve Dışadönüklük boyutunda (,871) değerleri ile “yüksek güvenilirlik” derecesindedir. Birleşik güvenilirlik değerleri; Altruizm ölçeği için (,872), Freeganizm ölçeği için (,922) ve kişilik ölçeği tüm maddeler için (,845) bulunmuştur. Kişilik ölçeği alt boyutlarında ise birleşik güvenilirlik değerleri; Açıklık boyutunda (,847), Nevrotizm boyutunda (,839), Sorumluluk boyutunda (,827), Uyumluluk boyutunda (,843) ve Dışadönüklük boyutunda (,871) olarak elde edilmiştir. Birleşik güvenilirlik değerlerinde ölçek ve alt boyutların tamamında hesaplanan katsayı ( $CR \geq 0.70$ ) olduğundan birleşik güvenilirlik şartının sağlandığı ifade edilebilir. Birleşik güvenilirlik değerlerinde tüm değişkenler için ( $CR \geq 0.70$ ) bulunduğundan ortalama açıklanan varyans için gerekli minimum şartın ( $AVE \geq 0.40$ ) bulunması, yakınsama geçerliliği içinde yeterli şartın sağlandığını göstermektedir. Ayırışma geçerliliği için hesaplanan ortalama açıklanan varyans (AVE) değerlerinin karekök sonuçları parantez içlerinde yer almaktadır. Bu değerlerin aynı

satır ve sütunda yer alan korelasyon değerinden yüksek olması, ayrışma geçerliliğinin sağlandığının göstergesi olarak ifade edilebilir.

**Tablo 17. Yapısal modelde yer alan değişkenlerin normallik analiz değerleri**

	Minimum	Maximum	Skewness	Kurtosis
Altruizm (ALT)	2,09	4,58	-,608	,220
Açıklık (AC)	1,17	5,00	-,625	-,117
Nevrotizm (NV)	1,00	5,00	-1,257	1,410
Sorumluluk (SR)	1,50	5,00	-1,175	1,422
Uyumluluk (UY)	1,00	4,88	,213	-,329
Dışadönüklük (DD)	1,13	5,00	-,635	,349
Freeganizm (FRG)	2,00	5,00	-1,132	1,421

Modelin test edilebilmesi için öncelikle modelde yer alacak boyutlardan hesaplanan ortalama değerlerinin normal dağılıma uygunluğu çarpıklık (skewness) ve basıklık (kurtosis) değerlerinin (-2; +2) aralığında yer alıp almadığı kontrol edilmiştir. Değişkenlerin tamamında çarpıklık ve basıklık katsayılarının normal dağılım sınırları içerisinde yer aldığı açıkça görülmektedir. Bu nedenle modelin parametre tahmininde Maximum likelihood yöntemi tercih edilmiştir.

### 3.5.6. Yapısal eşitlik modellemesi yol analizi ve bulguları

Yapısal eşitlik modellemesinin temeli, moderatör ya da mediatör değişkenlerin varlığını test eden modellerden oluşturmaktadır. Bu modeller, basit yapısal eşitlik modelleri olarak ifade edilebilir. Araştırmanın modeli Şekil 8’de yer almaktadır. Model AMOS 24.0 programında yol analizi ile sınanmıştır (Kline, 2005). Modelin test edilmesi için son yıllarda daha çok tercih edilen yöntem olan bootstrapping (%95 güven aralığında en az 2000 yeniden örnekleme kullanılarak) uygulanmıştır (Preacher ve Hayes, 2008).

Modelde altruizmin freeganizme etkisinde kişilik özelliklerinin aracılık etkisi olup olmadığı gözlenen değişkenlerle yol analizi modeli ile test edilmiştir. Modelde aynı zamanda Altruizmin freeganizme direkt etkisine de yer verilmiştir.

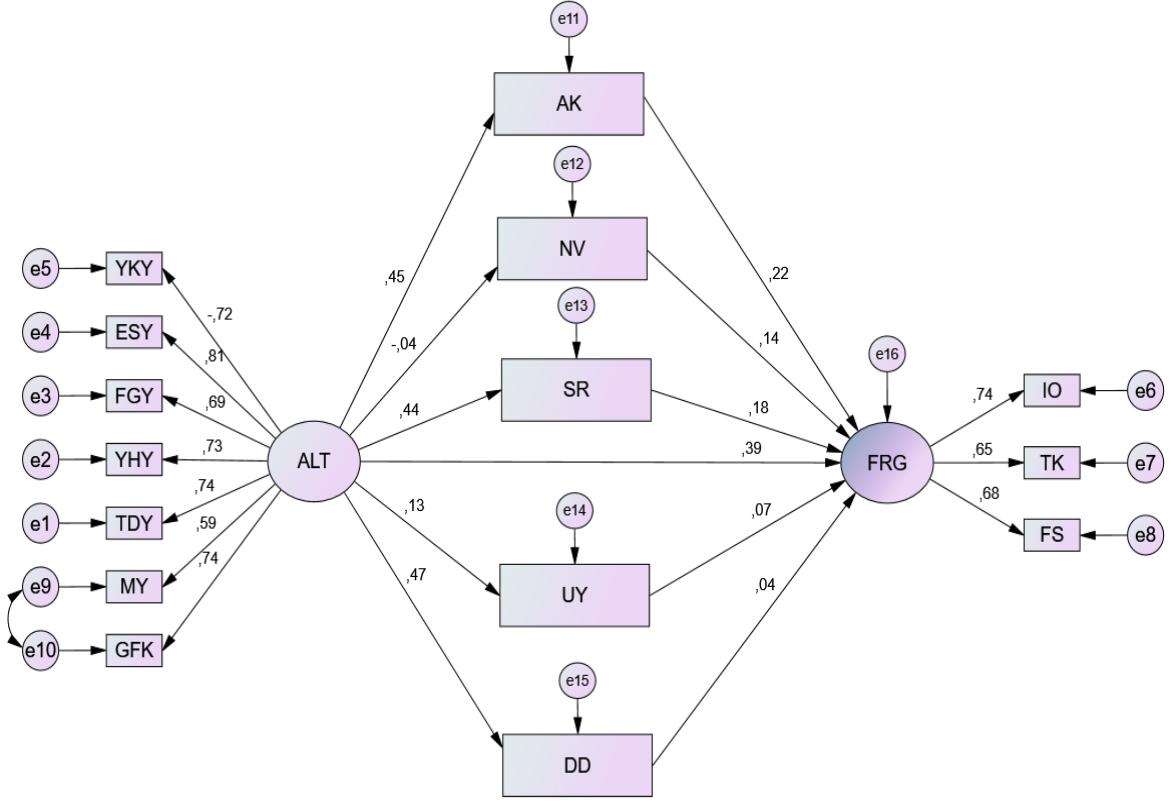

**Şekil 9. Gözlenen değişkenlerle mediatör model yol analizi (bootstrap n=5000)**

Modelde test değerleri ( $p < 0.05$ ) olmak üzere  $\chi^2(108,622)$ ,  $\chi^2/df(1,429)$  bulunmuştur. Buna göre modelin anlamlı olduğu ifade edilebilir. GFI (.965), CFI (.971), SRMR (.0301), RMSEA (.033) olan, modelin uyum indeks değerleri iyi uyum sınırları içindedir. Bu durum modelin geçerli olduğunu ortaya koymaktadır. Modelin regresyon parametreleri (Tablo 17) ve mediatörlük hipotezleri ile ilgili detaylı değerler (tablo 18) tablolarda yer almaktadır.

**Tablo 18. Modelde yer alan (direkt etki) regresyon katsayılarının anlamlılık testi**

Bağımsız		Bağımlı	Katsayı	Std.katsayı	Z	P	Hipotez
ALT	→	AC	,658	,453	8,439	***	H1a: Kabul
ALT	→	NV	-,067	-,035	-,654	P>0,05	H1b: Ret
ALT	→	SR	,527	,435	8,094	***	H1c: Kabul
ALT	→	UY	,238	,125	2,315	*	H1d: Kabul
ALT	→	DD	,855	,473	8,813	***	H1e: Kabul
AC	→	FRG	,183	,222	3,377	***	H2a: Kabul
NV	→	FRG	,091	,144	2,649	**	H2b: Kabul
SR	→	FRG	,173	,175	2,837	**	H2c: Kabul
UY	→	FRG	,042	,067	1,196	P>0,05	H2d: Ret
DD	→	FRG	,025	,037	,594	P>0,05	H2e: Ret
ALT	→	FRG	,462	,387	5,559	***	H3: Kabul

\* $p<0,05$  \*\* $p<0,01$  \*\*\* $p<0,001$  ALT: Altruizm, AC: Açıklık NV: Nevrotizm SR: Sorumluluk UY: Uyumluluk DD: Dışadönüklük FRG: Freeganizm

Gözlenen değişkenlerle yol analizi modelinde direkt regresyon etkilerinin incelendiği Tablo 17’de altruizmin açıklık değişkenine etkisi, uyumluluğun freeganizme etkisi, dışadönüklük boyutunun freeganizme etkisi anlamsız ( $p>0,05$ ) bulunmuş, diğer bütün etkilerde ( $p<0,05$ ) bulunduğundan anlamlı olarak değerlendirilmiştir. Buna göre;

- **Altruizmin kişilik özelliklerinden açıklık alt boyutuna etkisi anlamlı ve pozitif bulunmuştur ( $\beta=,453$ ;  $p<0,05$ ). Buna göre altruizm değişkeni açıklık kişilik özelliğini direkt olarak yükseltici yönde etki eder.**
- Altruizm değişkeninin kişilik özelliklerinden nevrozizm alt boyutuna etkisi anlamlı bulunmamıştır ( $\beta=-,035$ ;  $p>0,05$ ). Buna göre altruizm nevrozizm özelliğini direkt olarak etkilememektedir.
- **Altruizmin kişilik özelliklerinden sorumluluk alt boyutuna etkisi anlamlı ve pozitif bulunmuştur ( $\beta=,435$ ;  $p<0,05$ ). Buna göre altruizm değişkeni sorumluluk kişilik özelliğini direkt olarak yükseltici yönde etki eder.**

- Altruizmin kişilik özelliklerinden uyumluluk alt boyutuna etkisi anlamlı ve pozitif bulunmuştur ( $\beta=,125$ ;  $p<0,05$ ). Buna göre altruizm değişkeni uyumluluk kişilik özelliğini direkt olarak yükseltici yönde etkiler.
- Altruizmin kişilik özelliklerinden dışadönüklük alt boyutuna etkisi anlamlı ve pozitif bulunmuştur ( $\beta=,473$ ;  $p<0,05$ ). Buna göre altruizm değişkeni uyumluluk kişilik özelliğini direkt olarak yükseltici yönde etkiler.
- Kişilik özelliklerinden açıklık boyutunun freeganizm değişkenine etkisi anlamlı ve pozitif bulunmuştur ( $\beta=,222$ ;  $p<0,05$ ). Buna göre açıklık değişkeninin ortalamasının artması, freeganizm değişkenini yükseltici yönde etkiler.
- Kişilik özelliklerinden nevrozizm boyutunun freeganizm değişkenine etkisi anlamlı ve pozitif bulunmuştur ( $\beta=,144$ ;  $p<0,05$ ). Buna göre Nevrotizm değişkeninin ortalamasının artması, freeganizm değişkenini yükseltici yönde etkiler.
- Kişilik özelliklerinden sorumluluk boyutunun freeganizm değişkenine etkisi anlamlı ve pozitif bulunmuştur ( $\beta=,175$ ;  $p<0,05$ ). Buna göre sorumluluk değişkeninin ortalamasının artması, freeganizm değişkenini yükseltici yönde etkiler.
- Kişilik özelliklerinden uyumluluk boyutunun freeganizm değişkenine etkisi anlamlı bulunamamıştır ( $\beta=,067$ ;  $p>0,05$ ). Buna göre uyumluluk değişkeninin ortalamasının artması, freeganizm değişkenini etkilemez.
- Kişilik özelliklerinden dışadönüklük boyutunun freeganizm değişkenine etkisi anlamlı bulunamamıştır ( $\beta=,037$ ;  $p>0,05$ ). Buna göre dışadönüklük değişkeninin ortalamasının artması, Freeganizm değişkenini etkilemez.
- Altruizm değişkeninin Freeganizm değişkenine direkt etkisi anlamlı ve pozitif bulunmuştur ( $\beta=,462$ ;  $p<0,05$ ). Buna göre Altruizm değişkeninin ortalamasının yükselmesi freeganizm değişkenini de direkt olarak pozitif yönde etkiler.

**Tablo 19. Modelde yer alan mediatör hipotezlerinin anlamlılık testi**

	Katsayı	Minimum	Maximum	P	Hipotez
ALT→AC→FRG	,120	,057	,193	**	H4a: Kabul
ALT→NV→FRG	-,006	-,031	,006	P>0,05	H4b: Ret
ALT→SR→FRG	,091	,034	,159	**	H4c: Kabul
ALT→UY→FRG	,010	-,001	,034	P>0,05	H4d: Ret
ALT→DD→FRG	,021	-,044	,085	P>0,05	H4e: Ret

\* $p<0,05$  \*\* $p<0,01$  \*\*\* $p<0,001$  ALT: Altruizm, AC: Açıklık NV: Nevrotizm SR: Sorumluluk UY: Uyumluluk DD: Dışadönüklük FRG: Freeganizm

Altruizmin freeganizme etkisinde kişilik özelliklerinin aracılık etkisi olup olmadığı gözlenen değişkenlerle yol analizi modelinde 5 adet aracılık hipotezi de test edilmiştir. Hipotezlerden 2 tanesi kabul edilirken diğer 3 hipotez reddedilmiştir.

- **Altruizm değişkeninin Freeganizm değişkenine kişilik ölçeği alt boyutlarından açıklık üzerinden dolaylı etkisi anlamlı ve pozitif bulunmuştur ( $\beta=,120$ ;  $p<0,05$ ). Buna göre açıklık alt boyutu, altruizm değişkeninin freeganizm değişkenine etkisinde kısmi aracıdır. Burada altruizm değişkeni açıklık üzerinden dolaylı olarak freeganizm değişkenini yükseltici yönde etkiler.**
- Altruizm değişkeninin freeganizm değişkenine kişilik ölçeği alt boyutlarından nevrozizm üzerinden dolaylı etkisi anlamlı bulunmamıştır ( $\beta=-,031$ ;  $p>0,05$ ). Buna göre nevrozizm alt boyutu, altruizm değişkeninin freeganizm değişkenine etkisinde aracı değildir.
- **Altruizm değişkeninin freeganizm değişkenine kişilik ölçeği alt boyutlarından sorumluluk üzerinden dolaylı etkisi anlamlı ve pozitif bulunmuştur ( $\beta=,091$ ;  $p<0,05$ ). Buna göre sorumluluk alt boyutu, altruizm değişkeninin freeganizm değişkenine etkisinde kısmi aracıdır. Burada altruizm değişkeni sorumluluk üzerinden dolaylı olarak freeganizm değişkenini yükseltici yönde etkiler.**
- Altruizm değişkeninin freeganizm değişkenine kişilik ölçeği alt boyutlarından uyumluluk üzerinden dolaylı etkisi anlamlı bulunmamıştır ( $\beta=,010$ ;  $p>0,05$ ). Buna göre uyumluluk alt boyutu, altruizm değişkeninin freeganizm değişkenine etkisinde aracı değildir.

- Altruizm değişkeninin freeganizm değişkenine kişilik ölçeği alt boyutlarından dışadönüklük üzerinden dolaylı etkisi anlamlı bulunmamıştır ( $\beta=,021$ ;  $p>0,05$ ). Buna göre dışadönüklük alt boyutu, altruizm değişkeninin freeganizm değişkenine etkisinde aracı değildir.

### 3.5.7. Örneklerin demografik özelliklerine göre altruizm ve freeganizm ölçeklerinin ortalamalarının karşılaştırılması

Altruizm ve freeganizm ölçek ortalamalarının karşılaştırılmasında normal dağılıma uygunluk sağlanmış olduğundan, medeni durum ve cinsiyet için bağımsız örneklem t testi kullanılırken, gelir, yaş grupları, eğitim gibi demografik özelliklerde ise tek yönlü varyans analizi (ANOVA) uygulanmıştır. ANOVA testinde farklılık bulunan gruplarda farklılığın kaynağı post-hoc testlerden Bonferroni testi ile araştırılmıştır.

**Tablo 20. Cinsiyete göre altruizm ve freeganizm değişkenlerinin karşılaştırılması**

	Cinsiyet	N	Mean	Std. Deviation	t	p
Altruizm	Kadın	200	3,6456	,48179	,250	,803
	Erkek	190	3,6336	,46598		
Freeganizm	Kadın	200	4,4346	,46412	3,297	,001**
	Erkek	190	4,2644	,55341		

\*\* $p<0,01$

Cinsiyete göre altruizm ve freeganizm değişkenlerinin karşılaştırılmasında, altruizm için ( $p>0,05$ ) bulunduğu anlamli farklılık olmadığı anlaşılmıştır. Buna göre altruizm ortalaması cinsiyete göre değişim göstermediği kadın ve erkek katılımcıların ortalamasının eşit kabul edilebileceği anlaşılmaktadır. Freeganizm değişkeninde ise ( $p<0,05$ ) bulunduğu anlamli farklılık söz konusudur. Buna göre; kadınların ortalamasının (4,43), erkeklerin ortalamasından (4,26) daha yüksek olduğu anlaşılmaktadır.

**Tablo 21. Medeni duruma göre altruizm ve freeganizm deęişkenlerinin karşılaştırılması**

	Medeni durum	N	Mean	Std. Deviation	t	p
Altruizm	Bekar	186	3,6408	,49711	,042	,967
	Evli	204	3,6388	,45229		
Freeganizm	Bekar	186	4,3486	,53037	-,113	,910
	Evli	204	4,3545	,50383		

Medeni duruma göre altruizm ve freeganizm deęişkenlerinin karşılaştırılmasında her iki deęişken ortalamasında da ( $p>0,05$ ) bulunduğundan anlamlı farklılık olmadığı anlaşılmıştır. Buna göre altruizm ve freeganizm ortalamasının medeni durumuma göre deęişim göstermedięi, evli ve bekarlarda elde edilen ortalamanın da çok yakın olduęu görülmektedir.

**Tablo 22. Eęitim durumuna göre altruizm ve freeganizm deęişkenlerinin karşılaştırılması**

	Eęitim Durumu	N	Mean	Std. Deviation	F	p
Altruizm	Lise	56	3,5651	,50740	1,253	,284
	Önlisans	74	3,6696	,47450		
	Lisans	187	3,6613	,47961		
	Yüksek lisans	57	3,5837	,42179		
	Doktora	16	3,6254	,44823		
	Total	390	3,6398	,47358		
Freeganizm	Lise	56	4,3361	,53612	1,428	,213
	Önlisans	74	4,4369	,51065		
	Lisans	187	4,3513	,52779		
	Yüksek lisans	57	4,2330	,47633		
	Doktora	16	4,3719	,43668		
	Total	390	4,3517	,51600		

Eęitim durumuna göre altruizm ve freeganizm deęişkenlerinin karşılaştırılmasında her iki deęişken ortalamasında da ( $p>0,05$ ) bulunduğundan anlamlı farklılık olmadığı anlaşılmıştır. Buna göre altruizm ve freeganizm ortalamasının eęitim durumlarına göre deęişim göstermedięi, mezun olunan okula göre elde edilen ortalamanın da çok yakın olduęu görülmektedir.

**Tablo 23. Yaş gruplarına göre altruizm ve freeganizm değişkenlerinin karşılaştırılması**

	Yaş grubu	N	Mean	Std. Deviation	F	p
Altruizm	8-24	67	3,5458	,44609	1,388	,237
	25-34	100	3,6500	,52490		
	35-44	93	3,6869	,42949		
	45-60	78	3,6934	,50618		
	60 ve üzeri	52	3,5767	,41764		
	Total	390	3,6398	,47358		
Freeganizm	8-24	67	4,2826	,54656	1,404	,232
	25-34	100	4,4077	,50934		
	35-44	93	4,3324	,54720		
	45-60	78	4,4226	,48225		
	60 ve üzeri	52	4,2609	,46926		
	Total	390	4,3517	,51600		

Yaş gruplarına göre altruizm ve freeganizm değişkenlerinin karşılaştırılmasında her iki değişken ortalamasında da ( $p>0,05$ ) bulunduğundan anlamlı farklılık olmadığı anlaşılmıştır. Buna göre altruizm ve freeganizm ortalamasının yaş gruplarına göre değişim göstermediği, tüm yaş gruplarında elde edilen ortalamanın da oldukça yakın olduğu anlaşılmaktadır.

**Tablo 24. Gelir durumuna göre altruizm ve freeganizm deęişkenlerinin karşılaştırılması**

		N	Mean	Std. Deviation	F	p
Altruizm	5 000 TL ve altı	54	3,4688	,48388	2,468	,044*
	5 001-10 000 TL	31	3,6974	,53250		
	10 001-15 000 TL	74	3,7045	,49162		
	15 001-20 000 TL	78	3,6147	,43873		
	20 001 TL ve üstü	153	3,6700	,45656		
	Total	390	3,6398	,47358		
Freeganizm	5 000 TL ve altı	54	4,2231	,56083	2,956	,020*
	5 001-10 000 TL	31	4,5129	,34014		
	10 001-15 000 TL	74	4,4468	,51277		
	15 001-20 000 TL	78	4,4013	,45297		
	20 001 TL ve üstü	153	4,2930	,54623		
	Total	390	4,3517	,51600		

\* $p < 0,05$

Gelir gruplarına göre altruizm ve freeganizm deęişkenlerinin karşılaştırılmasında her iki deęişken ortalamasında da ( $p < 0,05$ ) deęeri elde edildiğinden anlamlı farklılık olduđu anlaşılmıştır. Farklılık kaynağının bulunabilmesi amacıyla Bonferroni çoklu karşılaştırma testi tercih edilmiştir. Bu teste göre;

- Altruizm ortalamasının 10 001-15 000 TL gelir grubunda (3,70) ve 5 001-10 000 TL gelir grubunda (3,69), 5 000 TL ve altı ortalamasından (3,46) ve 15 001-20 000 TL grubu ortalamasından (3,61) yüksek olduđu anlaşılmıştır.
- Freeganizm ortalamasının 10 001-15 000 TL gelir grubunda (4,44) ve 5 001-10 000 TL gelir grubunda (4,51), 5 000 TL ve altı ortalamasından (4,22) ve 20 001 TL ve üstü grubu ortalamasından (4,29) yüksek olduđu tespit edilmiştir.

## DÖRDÜNCÜ BÖLÜM

### SONUÇ VE ÖNERİLER

#### 4.1. Bulguların değerlendirilmesi

Bu araştırmada, altruistik tutumun freeganizm üzerindeki etkisi ve kişiliğin aracı rolü incelenmiş olup elde edilen bulgular ışığında alan yazına katkı sağlamak amaçlanmıştır.

Araştırmada oluşturulan hipotezlerin test edilmesi amacıyla YEM ile hesaplanan değişkenlerin yol analizleri gerçekleştirilmiştir. Bu doğrultuda altruizm değişkeninin kişiliğin 5 boyutunun her birinin üzerindeki direkt etkisi, kişiliğin 5 boyutunun her birinin freeganizm üzerindeki direkt etkisi ve altruizmin freeganizme direkt etkisi analiz edilmiştir.

Söz konusu analizlerde altruizmin kişilik boyutlarından açıklık, sorumluluk, uyumluluk ve dışa dönüklük boyutlarına etkisi olduğu ortaya çıkmıştır. Bu sonuç alan yazında Aşkar ve Çınkır (2021) tarafından eğitim yöneticilerinin altruistik davranışları ile kişilik özellikleri arasındaki ilişkinin belirlenmesi amacıyla yapılmış olan çalışma ve Rosopa, Schroeder ve Hulett (2013) tarafından işgörenlerin altruistik davranışları ile kişilik özellikleri arasındaki ilişkinin belirlendiği çalışma sonuçları ile uyum göstermektedir.

Oda ve diğerleri (2014) tarafından günlük yaşamda bireylerin altruistik tutumları ile kişilik özellikleri arasındaki ilişkiyi belirlemeye yönelik çalışmada, kişiliğin sorumluluk ve açıklık boyutları ile altruizm arasında; Kinjari, Gopal ve Mathew (2019) tarafından yapılmış olan çalışmada kişiliğin açıklık, uyumluluk ve sorumluluk boyutları ile altruizm arasında; Argan ve Argan (2017) tarafından yapılan çalışmada da, beş faktör kişilik özelliklerinin bazıları ile (uyumluluk, dışadönüklük, açıklık) altruizm arasında anlamlı ilişki olduğu sonuçları elde edilmiştir. Alan yazında yer alan bu çalışmaların sonuçları, söz konusu boyutlar açısından mevcut araştırma sonucu ile uyumludur.

Araştırmada altruizm ile nevrozizm boyutu arasında istatistiksel olarak anlamlı bir ilişki elde edilememiştir. Kişiliğin nevrozizm boyutu güvensizlik, kaygı, duygusal olarak dengesizlik gibi özelliklerle ortaya çıkmakta iken altruizmin tanımında fedakârlık, iyilik, yardımseverlik gibi nitelikler yer almaktadır. Bu noktada altruistik tutumların nevrozik kişilik özelliğini etkilememesi beklenebilir bir sonuç olarak değerlendirilebilir. Nitekim alan yazında gerçekleştirilmiş olan altruizm ve kişilik özelliklerinin birlikte yer aldığı araştırmalarda da (Argan ve Argan 2017; Aşkar ve Çınkır, 2021; Kinjari ve diğer., 2019;

Oda ve diğeri., 2014; Rosopa, Schroeder ve Hulett, 2013) bu iki deęişken arasında anlamlı sonuç elde edilmiş olan çalışmaya rastlanmamış olması, mevcut araştırma sonucu ile uyum göstermektedir.

Alan yazın incelendiğinde, altruistik tutum sergilemeye eğilimli olan bireylerin dışadönük, başkalarının ihtiyaçlarına duyarlı ve meraklı olan, başkalarına karşı nazik, empatik, cömert, yardımsever, sorumluluk bilinci olan ve iyi organize olan bireyler olduklarından bahsedilmektedir (Bal ve Topuz, 2015). Bunların içerisinde dışadönüklük boyutunun yanı sıra, Digman (1990) tarafından yapılan çalışma sonuçlarına bakıldığında, nezaket ve yardımseverliğin uyumluluk boyutunun; sorumluluk bilinci ve iyi organize olmanın sorumluluk boyutunun; başkalarının ihtiyaçlarının giderilmesi konusunda meraklı olmanın ise açıklık boyutunun nitelikleri olduğu söylenebilir. Bu çerçevede mevcut araştırmada elde edilen sonuçların alan yazın ile uyum gösterdiği söylenebilir.

Çalışmada, kişilik boyutları ile freeganizm arasındaki ilişkinin analiz edilmesinde ise boyutlardan açıklık, nevrozizm ve sorumluluk boyutlarının freeganizme etkisi olduğu sonucu elde edilmiştir. Açıklık/deneyime açıklık boyutu, alan yazında yaratıcılık, kültür, merak, sanata duyarlılık ve açık fikirli olma gibi özellikler ile alakalı olarak belirtilmiştir. Özdenetim/sorumluluk/dürüstlük boyutu ise planlılık, iyi organize olma, sorumluluk, çalışkan olma, başarı odaklılık ve dikkatli olma, güvenilir olma gibi nitelikleri barındırmaktadır (Barrick ve Mount, 1991). Bu noktada, Wilczak'ın çalışmasında (2020) ortaya çıkan freeganların yaratıcı bireyler olduğu sonucu, açıklık boyutunda yer alan yaratıcılık özelliği ile uyumludur. Benzer şekilde yaratıcılık özelliği Karaaslan (2019) tarafından yapılan çalışmada da freegan bireylerin sahip olduğu niteliklerden biri olarak ortaya çıkmaktadır. Bunun yanı sıra, Pentina ve Amos tarafından yapılan çalışma sonucu (2011) ortaya çıkmış olan freeganların dürüst, güvenilir, bireyler olmaları kişiliğin sorumluluk boyutunda yer alan güvenilirlik özelliği ile uyumludur. Buna ek olarak Leonard-Barton (1981) freeganlar tarafından benimsenmiş olan sade yaşamda bireylerin kendi yaşamlarının sorumluluğunu üstlenerek tüketimlerini titizlik ile kontrol etmekte olduklarını ifade etmiştir. Bu çerçevede açıklık ve sorumluluk ile ilgili elde edilmiş olan sonuçların alan yazın ile uyum gösterdiği söylenebilir.

Çalışmada uyumluluk boyutu ile freeganizm arasında anlamlı bir ilişki bulunamamıştır. Uyumluluk boyutu, esneklik, başkalarına güvenme, affetme, tolerans gösterme, nezaket gibi nitelikler ile ilişkilendirilmiştir (Barrick ve Mount, 1991). Bu

çerçevede freegan bireylerin özellikleri arasında uyumluluk boyutunda yer alan niteliklerin herhangi birine alan yazında rastlanmamıştır. Bu anlamda bakıldığında uyumluluk boyutu ile freeganizm arasında anlamlı bir ilişki elde edilmemiş olması makul görülmektedir.

Bu analizlerin sonucundan hareketle altruizmin freeganizme etkisinde kişilik özelliklerinin aracılık etkisi olup olmadığı gözlenen değişkenlerle yol analizi modelinde 5 adet aracılık hipotezi ile test edilmiştir. Aracılık hipotezlerinden 2 tanesi desteklenirken diğer 3 hipotez reddedilmiştir. Bu sonuçlara göre, altruizmin, freeganizme kişiliğin açıklık ve sorumluluk boyutları üzerinden kısmi aracılık etkisi mevcuttur. Bunun yanı sıra altruizmin freeganizme direkt etkisi olduğu sonucuna ulaşılmıştır.

Öztürk Küçük ve Ayyıldız (2020) tarafından yapılmış olan çalışmada, altruistik tutumları yüksek olan bireylerin daha sade bir yaşamı tercih ettikleri sonucuna ulaşılmıştır. Freegan bireylerin gönüllü sadelik hareketini benimsemeleri, geleneksel ekonomiye düşük katılım göstermeleri gibi felsefeleri benimsemiş olmaları dolayısıyla bu çalışmaya uyum gösterdiği söylenebilir. Jahnke ve Liebe (2021) tarafından gerçekleştirilmiş olan nitel çalışmada freegan bireylerle yapılan görüşmeler sonucu freegan davranışların motivasyonlarından birinin altruistik tutumlar olduğu sonucu elde edilmiş olup mevcut araştırma ile uyum gösterdiği ifade edilebilir.

Araştırmada demografik değişkenler ile altruizm ve freeganizm değişkenleri de karşılaştırılmıştır. Buna göre, medeni durum, eğitim durumu ve yaş değişkenlerine göre ne altruizm ne de freeganizm için anlamlı sonuçlar elde edilmemiştir. Ancak freeganizme cinsiyet değişkeni açısından bakıldığında kadınlarının ortalamasının erkeklerin ortalamasından daha yüksek olduğu sonucu elde edilmiştir.

Freeganizm ile ilgili yapılan çalışmalarda katılımcıların genellikle freegan bireyler olarak seçilmiş olduğu görülmektedir. Çalışmalarda her yaşta freegan bireylere rastlanmaktadır. Bu durum demografik değişkenlerden yaş kriterinin freeganizm üzerinde etkisinin olmadığı sonucu ile uyumludur. Nitekim Edwards ve Mercer (2013) ve Wilczak (2020) tarafından yapılan çalışmalarda da her yaşta freegan bireye rastlanabilmekte olduğu sonucuna ulaşılmış olması bu durumu kanıtlar niteliktedir.

Freegan yaşam tarzını benimseyen bireyler arasında hem kadınlar hem de erkekler yer almakta olup alan yazında yer alan çalışmalarda da aradaki farka dair bir veriye

rastlanmamıştır. Katılımcıların medeni halleri ile ilgili de yapılmış olan çalışmalarda herhangi bir bilimsel veriye rastlanmamıştır.

Yapılan çalışmalarda freeganların hem öğrencilerden hem orta sınıf ailelerin iyi eğitilmiş bireylerinden hem ortaokul hem lise mezunlarından oluştuğu görülmektedir. Buna göre, demografik değişkenlerden eğitim kriterinin freeganizm üzerinde etkisinin olmaması beklenen bir sonuç olup alan yazın ile uyumludur.

Bunun yanı sıra gelir durumları açısından değerlendirildiğinde, altruizm ortalamasında 10 001-15 000 TL gelir grubu yüksek çıkmış, freeganizm ortalamasında ise 5000 TL ve altı gelir grubu yüksek çıkmıştır. Freeganizmin tanımının içerisinde, geleneksel ekonomiye katılım düzeyinin düşük olması, kaynak tüketiminin azaltılması, atıkların değerlendirilmesi gibi alternatif tarzda yaşam sürdürmeye çalışma anlayışının, gelir seviyesinin çok yüksek olmayan bireylerin bu yaşam tarzını benimseyebilecekleri söylenebilir. Bu durum, çalışmada elde edilen sonucu kabul edilebilir kılmakla birlikte alan yazında bununla ilgili bilimsel bir veriye rastlanmamıştır.

Altruistik davranışların, alan yazında yapılan çalışmalarda özellikle demografik değişkenler ile arasındaki ilişkilerde çok farklı sonuçlar elde edilebilmektedir. Bunun sebebinin yapılan araştırmaların farklı katılımcı gruplarına uygulanması olduğu düşünülmektedir.

#### **4.2 Araştırmanın kısıtları**

Araştırmada ele alınan değişkenlerin uygulandığı örneklemin heterojen bir grup olmasının bir kısıt olduğu düşünülmektedir. Benzer şekilde özellikle kişilik özelliklerinin coğrafi ve kültürel özelliklere göre farklılaşması ve bireylerin tüketim davranışlarına yansımalarının da bu yönüyle bir kısıt olduğu düşünülmektedir. Gelecek çalışmalarda daha sınırlı ama daha geniş gruplara odaklanmanın, sonuçları daha genellenebilir kılması mümkün olabilir.

#### **4.3. Araştırmanın alan yazına katkısı**

Çalışmada ele alınan altruistik tutumun freeganizme etkisi ve kişilik özelliklerinin aracılık rolünün birlikte ele alındığı ilk araştırma olmasının alana katkı sağlayacağı

düşünülmektedir. Özellikle Türkiye’ de çalışmanın kavramlarından biri olan freeganizm ile ilgili anlayışın yurt dışında olduğu kadar bilinmediği, ancak bireylerin yaşam tarzları ile farkında olmadan bu anlayışı yansıttıkları ifade edilebilir. Bununla birlikte az sayıda çalışma yapılmış olması bir başka katkı olarak ifade edilebilir.

Çalışmada ele alınan freeganizm kavramı ile ilgili alan yazının incelenmesi sonrasında, yapılmış olan araştırmaların yoğunlukla kaynak taraması ya da freegan bireylerin aktivitelerinin gözlenerek freegan davranışlar ile ilgili tespitlerde bulunulması şeklinde oluşturulduğu görülmüştür. Yapılan araştırmalar incelenerek freeganizm ile ilgili nicel araştırmalarda kullanabilmek üzere bir ölçeğe rastlanmamış olup bu araştırmada oluşturulmuş olan ölçeğin alan yazında yapılacak çalışmalar için katkı sağlayacağı düşünülmektedir.

Bunun yanı sıra altruizm ve freeganizm doğrudan birlikte ele alındığı yalnızca bir tane çalışmaya rastlanmıştır (Jahnke ve Liebe, 2021). Bu bakımdan da çalışmanın özgün bir çalışma olduğu düşünülmektedir.

#### **4.4. İşletmelere ve gelecek araştırmacılara öneriler**

Günümüz toplumlarında tüketime dayalı yaşam tarzlarının bireyleri kültürel, ahlaki, sosyal olarak yozlaştırmakta olmasıyla birlikte çevreye verilen zararın sonuçları ile başa çıkmanın zorlaşması, bu konulardaki farkındalığın artmasına sebep olmuştur. Bu çerçevede tüketimin bilinçli bir şekilde gerçekleştirilmesi, atıkların azaltılması, yaşamda sadeliğin benimsenmesi, ürünlerin yeniden değerlendirilmesi gibi seçimlerin tercih edildiği görülmektedir. Bu kapsamda ortaya çıkmış olan freegan yaşam tarzını benimsemiş tüketicilere yönelik olarak işletmelerin mevcut ürünlerini daha çevre dostu, yeniden değerlendirilebilir, geri dönüştürülebilir (örneğin ambalajlar), daha az enerji tüketimi sağlayacak şekilde geliştirmeleri, müşteri çeşitliliği sağlayabilecek ya da mevcut müşterilerinin bu taleplerini karşılayabileceklerdir. Bir yandan da bu tüketicilere yapılan ürün tanıtımlarında daha altruist uyarıların kullanılmasının etkili olabileceği düşünülmektedir.

İşletmeler için bir başka öneri olarak; gerçekleştirdikleri Kurumsal Sosyal Sorumluluk projeleri kapsamında özel bir bölüm ayrılarak tüketicilere freegan pratikleri kapsamında yer alan israfın ve atıkların azaltılması, gıda ve gıda dışı tüm ürünler için yeniden değerlendirme,

çocukların bu anlayış çerçevesinde yetiştirilmeleri gibi konularda eğitim verilmesi sunulabilir. Başka bir öneri olarak, örneğin yiyecek içecek işletmelerinde kompost edilebilecek gıda atıklarının ayrıştırılması, gerekli yerlere taşınması ve değerlendirilmesinin sağlanması sunulabilir. Ayrıca işletmelerin kendi personeli için de periyodik aralıklar ile bu tür konularda eğitimler vererek bilinçlenmelerini sağlamaları hem çalışanların bireysel olarak hem de işletmelerin bütünü için avantaj haline dönüşecektir. Bir başka öneri, işletmelerin atık yönetimi ile ilgili gerçekleştirdikleri uygulamalar hakkında müşterilerini bilgilendirmeleridir. Böylelikle tercih edilebilirlikleri artabilir.

Çalışmada özellikle freeganizm ile ilgili alan yazına yeni bir ölçek kazandırılmış olması sayesinde kavramın çeşitli değişkenler ile ilişkisinin araştırılmasının (satın alma niyeti, yaşam doyumu, karar verme tarzı vb.) çalışmaların çerçevesini genişleteceği düşünülmektedir.

Çalışmanın sonucunda altruistik tutumun freeganizme etkisinde kişiliğin aracı rolünde değişkenler arasında kısmi aracılık etkisinin görülmesinin, araştırmanın bağımsız değişkenleri ile bağımlı değişkeni arasında herhangi başka bir değişkenin de aracılık yapabileceğini göstermektedir. Bu noktada bundan sonraki çalışmalarda başka değişkenlerin de aracı ya da düzenleyici rolünün araştırılması öneri olarak sunulabilir.

Bilinçli tüketim, gelecek nesillerin yeterli, sürdürülebilir ve kaliteli kaynaklara sahip olması açısından önemlidir. Bu noktada freeganizm gibi alternatif tüketim trendlerinin anlaşılmasının ve bu konudaki farkındalığın artmasının toplumlara fayda sağlayacağı düşünülmektedir. Bununla birlikte freeganizm anlayışı ile bireylerin kişisel yeterliliklerine yönelik tutumlarının da değişebileceği öngörülmektedir.

## KAYNAKLAR

- Akar, A. ve Şahin Altun, Ö. (2017). Hemşirelerin özgecilik davranışlarının transaksiyonel analiz ego durumları açısından incelenmesi. *Uluslararası Hakemli Hemşirelik Araştırmaları Dergisi*, (10), 119-141.
- Aksoy, M. ve Solunoğlu, A. (2015). Gıda israfı ve “freegan food” akımı. M. A. Çukurçayır, A. Başoda, Ş. Ünüvar, M. Sağır, M. Çiçekdağı, S. Büyükipekçi (Ed.), *I. Eurasia International Tourism Congress: Current Issues, Trends, and Indicators. Bildiriler Kitabı* içinde (s. 165-172). Aybil Yayınları: Konya.
- Akyıldız, H. (2008). Tartışılan boyutlarıyla “Homo Economicus”. *Süleyman Demirel Üniversitesi İktisadi ve İdari Bilimler Dergisi*, 13 (2), 29-40.
- Allen, B. P. (2016). *Personality theories: Development, growth, and diversity* (5th edition). NY: Routledge Press.
- Altunışık, R. (2008). Anketlerde veri kalitesinin iyileştirilmesi için öntest (pilot test) yöntemleri. *Pazarlama ve Pazarlama Araştırmaları Dergisi*, 1 (2), 1-17.
- Andreoni, J. ve Vesterlund, L. (2001). Which is the fair sex? Gender differences in altruism. *The Quarterly Journal of Economics*, 116 (1), 293-312.
- Andronic, R. L. (2016). Altruism, trust and volunteering. *Scientific Research and Education in the Air Force-AFASES*, 501-504.
- Argan, M. T. ve Argan, M. (2017). Do altruistic values of an individual reflect personality traits. *International Journal of Recent Advances in Organizational Behaviour and Decision Sciences (IJRAOB) An Online International Research Journal*, 3 (1), 858-871.

- Arıbaşı, A. N. (2021). Proaktif kişilik. E. Kabakçı Günay (Ed.), *Sosyal bilimlerde güncel konulara teorik, politik ve ampirik yaklaşımlar* içinde (s.122-140). İstanbul: Efe Akademi Yayınları.
- Arpacı, P. ve Özmen, D. (2014). Hemşirelik öğrencilerinin özgecilik ve empatik eğilim düzeyleri ve aralarındaki ilişki. *Hemşirelikte Eğitim ve Araştırma Dergisi*, 11 (3), 51-57
- Ashton, M. C., Paunonen, S. V., Helmes, E. ve Jackson, D. N. (1998). Kin altruism, reciprocal altruism, and the Big Five personality factors. *Evolution and Human Behavior*, 19 (4), 243-255.
- Aşkar, N. ve Çınkır, Ş. (2021). Temel eğitim okulları müdürlerinin sergiledikleri özgeci davranışlar ile kişilik özellikleri arasındaki ilişki. *Trakya Eğitim Dergisi*, 11 (2), 1087-1104.
- Aşkın, M. (1986). Sosyal öğrenme kuramı açısından olumlu ve olumsuz sosyal davranışlar. *Uludağ Üniversitesi Eğitim Fakültesi Dergisi*, 1 (1), 147-153.
- Avcı, D., Aydın, D. ve Özbaşaran, F. (2013). Hemşirelik öğrencilerinde empati-özgecilik ilişkisi ve özgeci davranışın bazı değişkenler açısından incelenmesi. *Balıkesir Sağlık Bilimleri Dergisi*, 2 (2), 108-113.
- Aytaç, S. (2000). *İnsanı Anlama Çabası*. Bursa: Ezgi Yayınevi.
- Bagozzi, R. P., Yi, Y. ve Nassen, K. D. (1999). Representation of measurement error in marketing variables: Review of approaches and extension to three-facet designs, *Journal of Econometrics*, 89, (1- 2), 393-421.
- Bakır, U. ve Çelik, M. (2013). Tüketim toplumuna eleştirel bir yaklaşım: Kültür bozumu ve yıkıcı reklamlar. *Selçuk İletişim Dergisi*, 7 (4), 46-63.

- Bal, P. N. ve Topuz, C. (2015). Özgeciliği artırmaya yönelik psikoeğitim programının üniversite öğrencilerinin özgecilik düzeylerine etkisi. *Journal of Research in Education and Teaching*, 4(4), 206-216.
- Banbal, G. K. (2010). *Hemşirelik Öğrencilerinin Özgecilik Düzeyleri* (Yayınlanmamış yüksek lisans tezi). İstanbul Üniversitesi, İstanbul.
- Barnard, A. V. (2011). ‘Waving the banana’ at capitalism: Political theater and social movement strategy among New York’s ‘freegan’ dumpster divers. *Ethnography*, 12 (4), 419-444.
- Barnard, A. V. (2016). Making the city “second nature”: Freegan “dumpster divers” and the materiality of morality. *American Journal of Sociology*, 121 (4), 1017-1050.
- Barrick, M. R., & Mount, M. K. (1991). The big five personality dimensions and job performance: a meta-analysis. *Personnel psychology*, 44 (1), 1-26.
- Bar-tal, D. (1985). Altruistic motivation to help: Definition, utility and operationalization. *Humboldt Journal of Social Relations*, 13 (1-2), 3-14.
- Başerler, Z. ve Kısaç, İ. (2017). Özgeci davranışın psikolojik iyi oluş ve çeşitli demografik değişkenlere göre incelenmesi (Erzurum ili örneği). *Akademik Sosyal Araştırmalar Dergisi*, 5 (56).
- Batson, C. D. ve Shaw, L., L. (1991). Evidence for altruism: Toward a pluralism of prosocial motives. *Psychological inquiry*, 2 (2), 107-122.
- Batson, C. D., Duncan, B., D., Ackerman, P., Buckley, T. ve Birch, K. (1981). Is empathic emotion a source of altruistic motivation?, *Journal of Personality and Social Psychology*, 40 (2), 290-302.
- Bautista, R. G. (2013). The reciprocal determinism of online scaffolding in sustaining a community of inquiry in physics. *Journal of technology and science education*, 3 (2), 89-97.

- Bayat, M. ve Sezer, A. (2018). Bireylerin gönüllü sade yaşam tarzları ve yaşam doyumlarının, geleneksellik değeri açısından değerlendirilmesi: Düzce Üniversitesi örneği. *İş Ahlakı Dergisi*, 11, 69–87.
- Bayram, N. (2013). *Yapısal eşitlik modellemesine giriş AMOS uygulamaları*. Ezgi yayınevi, Bursa.
- Bierhoff, H.W. (2002). *Prosocial behaviour*. New York: Psychology Press
- Boeree, C. G. (2006). Personality theories,  
<https://webpace.ship.edu/cgboer/perscontents.html>
- Bollen, K. A. (1989). *Structural Equations With Latent Variables*, John Wiley & Sons Inc., New York, USA.
- Bykov, A. (2017). Altruism: New perspectives of research on a classical theme in sociology of morality. *Current Sociology*, 65 (6), 797-813.
- Campbell, R. L. (2006). Altruism in Auguste Comte and Ayn Rand. *The Journal of Ayn Rand Studies*, 7 (2), 357-369.
- Carducci, V. (2006). Culture jamming: A sociological perspective. *Journal of Consumer Culture*, 6 (1), 116-138.
- Carlo, G., Hausmann, A., Christiansen, S. ve Randall, B.A. (2003) Sociocognitive and behavioral correlates of a measure of prosocial tendencies for adolescents. *The Journal of Early Adolescence*, 23, 107-134.
- Carolsfeld, A. L. ve Erikson, S. L. (2013). Beyond desperation: Motivations for dumpster diving for food in Vancouver. *Food and Foodways*, 21 (4), 245-266.
- Caspi, A. ve Roberts, B. W. (2001). Personality development across the life course: The argument for change and continuity. *Psychological inquiry*, 12 (2), 49-66.

- Cebeci, A. (2022). *Üniversite Öğrencilerinin Özgeçmiş ve Algılanan Sosyal Destek Düzeylerinin İncelenmesi* (Yayınlanmamış yüksek lisans tezi). Gazi Üniversitesi, Ankara.
- Chatzidakis, A. ve Lee, M. S. (2012). Anti-consumption as the study of reasons against. *Journal of Macromarketing*, 33 (3), 190-203.
- Churchill, L. R. (2008). The art of medicine: Bioethics beyond the lifespan. *The Lancet*, 371 (9618), 1066-1067.
- Clavien, C. ve Chapuisat, M. (2012). Altruism-a philosophical analysis..  
[https://www.researchgate.net/publication/230257848\\_Altruism\\_-\\_A\\_Philosophical\\_Analysis](https://www.researchgate.net/publication/230257848_Altruism_-_A_Philosophical_Analysis)
- Cloninger, C.R., Bayon, C. ve Svrakic, D.M. (1998). Measurement of temperament and character in mood disorders: A model of fundamental states as personality types. *Journal of Affective Disorders*, 51 (1), 21–32.
- Cohen, L., Manion, L. ve Morrison, K. (2000) *Research Methods in Education*. (5th Edition), Routledge Falmer, London.
- Cooks, L. M. (2017). The end(s) of freeganism and the cultural production of food waste. *Perma/Culture: Imagining Alternatives in an Age of Crisis*, 54, 195-206.
- Corliss, J. (2014). Reused Refuse: Freeganism and The Shifting Hegemonies of Consumption and Waste. Bachelor of Arts, Columbia College Chicago.
- Coştu, Y. (2009). Toplumsallaşma üzerine sosyolojik bir değerlendirme. *Din Bilimleri Akademik Araştırma Dergisi*, 9 (3), 117-140.
- Coyne, M (2009). From production to destruction to recovery: Freeganism's redefinition of food value and circulation. *Iowa Journal of Cultural Studies* 10/11

- Cropanzano, R. ve Mitchell, M. S. (2005). Social exchange theory: An interdisciplinary review. *Journal of Management*, 31 (6), 874–900.
- Çapçı, E. (2021). *Gönüllülük faaliyetlerine katılım sağlayan genç yetişkinlerde kişilik özellikleri özgecilik düzeyi ve yaşam doyumu arasındaki ilişkinin incelenmesi* (Yayınlanmamış yüksek lisans tezi). Hasan Kalyoncu Üniversitesi, Gaziantep.
- Çetin, E. (2019). *48-72 aylık çocukların kaygı düzeyleriyle ebeveynlerinin 5 faktör kişilik kuramına göre kişilik özellikleri arasındaki ilişkinin incelenmesi* (Yayınlanmamış yüksek lisans tezi). İstanbul Aydın Üniversitesi, İstanbul.
- Çetin, N., G. ve Beceren, E. (2007). Lider kişilik: Gandhi. *Süleyman Demirel Üniversitesi, Sosyal Bilimler Enstitüsü Dergisi*, 3 (5), 110-132.
- Çiçek, İ., Aslan, A. E. (2020). Kişilik ve beş faktör kişilik özellikleri: Kuramsal bir çerçeve. *Batman Üniversitesi Yaşam Bilimleri Dergisi*, 10 (1), 137-147.
- Çiftçi, B. ve Bahçecioğlu Turan, G. (2021). Hemşirelik bölümünde okuyan öğrencilerin özgecilik düzeyinin kan bağıışı tutumuna etkisi. *Sakarya Tıp Dergisi*, 11 (3), 608-615
- Dal, N. E. (2017). Tüketim toplumu ve tüketim toplumuna yöneltilen eleştiriler üzerine bir tartışma. *Mehmet Akif Ersoy Üniversitesi Sosyal Bilimler Enstitüsü Dergisi*, 9 (19), 1-21.
- Dal, Ö. G. V. ve Eroğlu, A. H. (2009). Farklı kişilik özelliklerine sahip bireylerin risk algılarının tüketici davranışı açısından incelenmesi: üniversite öğrencileri üzerine bir araştırma. *Süleyman Demirel Üniversitesi İktisadi ve İdari Bilimler Fakültesi Dergisi*, 20 (2), 361-385.
- De Sousa, A. (2011). Freudian theory and consciousness: A conceptual analysis. *Mens sana monographs*, 9 (1), 210.
- De Waal, F. B. (2008). Putting the altruism back into altruism: The evolution of empathy. *Annual Review of Psychology.*, 59, 279-300.

- De Young, C. G. (1998). *C. G. Jung's Collective Unconscious: An Evaluation of an Historically Contingent Scientific Theory* (Unpublished master's thesis). Harvard University, Massachusetts.
- Delprato, D. J. ve Midgley, B. D. (1992). Some fundamentals of BF Skinner's behaviorism. *American psychologist*, 47 (11), 1507.
- Demir, S. T. (2020). Tüketimcilik karşıtı küresel inisiyatif ve manifestolar: Gereklere, gerekçeler, gerçeklikler. *Birey ve Toplum Sosyal Bilimler Dergisi*, 10 (1), 185-205.
- Derin, S. (2021). Analitik psikoloji: C. Jung. D. Gençtarım-Kurt ve E. Çetinkaya-Yıldız (Ed.), *Kişilik kuramları* (6. baskı) içinde (s.104-147). Ankara: Pegem Akademi Yayınları.
- Develioğlu, K. ve Tekin, Ö. A. (2013). Beş faktör kişilik özellikleri ve yabancılaşma arasındaki ilişki: Beş yıldızlı otel çalışanları üzerine bir uygulama. *Süleyman Demirel Üniversitesi İktisadi ve İdari Bilimler Fakültesi Dergisi*, 18 (2), 15-30.
- Digman, J. M. (1990). Personality structure: Emergence of the five-factor model. *Annual review of psychology*, 41 (1), 417-440.
- Dubiski, N. (2001) Durkheim's altruism as the source of his social holism: a discussion of the viability of a social basis for moral principles *Electronic Journal of Sociology*.<https://sociology.lightningpath.org/ejs-archives/vol005.003/dubiski.html>
- Dülek, B. ve Cömert, Y. (2018). Tüketim karşıtı eylemlerin pazarlama faaliyetleri açısından değerlendirilmesi. *Van Yüzüncü Yıl Üniversitesi İktisadi ve İdari Bilimler Dergisi*, 3 (6), 104- 121.
- Düzgüner, S. (2019). Pro-sosyal davranışlarda diğerkâmlığın (özgecilik) tanımı ve konumu. *Bilimname*, (40), 351-373.
- Edwards, F. ve Mercer, D. (2007). Gleaning from Gluttony: *An Australian youth subculture confronts the ethics of waste'*, *Australian Geographer*, 38 (3), 279-296

- Ellis, A., Abrams, M. ve Abrams, L. (2008). *Personality theories: Critical perspectives*. Los Angeles: Sage Publications.
- Erkan, Z. ve Avcı, R. (2014). Öğretmen adaylarının iletişim becerileri: Mizaç ve karakter özelliklerinin rolü. *Mersin Üniversitesi Eğitim Fakültesi Dergisi*, 10 (1), 84-94.
- ErnstFreidman, K. (2012). Trash Tours. *Anthropology Now*, 4 (3), 33-42.
- Eysenck, M. W. (2016). Hans Eysenck: A research evaluation. *Personality and Individual Differences*, 103, 209-219.
- Fehr, E. ve Fischbacher, U. (2003). The nature of human altruism. *Nature*, 425 (6960), 785–791.
- Feist, G. J., Roberts, T. ve Feist, J. (2021). *Theories of personality*. New York: McGraw Hill.
- Fernandez, K. V., Brittain, A. J. ve Bennett, S. D. (2011). “Doing the duck”: Negotiating the resistant-consumer identity. *European Journal of Marketing*, 45 (11/12), 1779-1788.
- Filkowski, M. M., Cochran, R. N., & Haas, B. W. (2016). Altruistic behavior: Mapping responses in the brain. *Neuroscience and neuroeconomics*, 5, 65.
- Fornell, C. ve Larcker, D. F. (1981). Evaluating structural equation models with unobservable variables and measurement error, *Journal of Marketing Research*, 18, 39-50.
- Fromm, E. (1996). Özgürlükten kaçış (Ş. Yeğin, Çev.). İstanbul: Payel Yayınları.
- Gallardo-Gallardo, E., Dries, N. ve González-Cruz, T. F. (2013). What is the meaning of ‘talent’ in the world of work?. *Human Resource Management Review*, 23 (4), 290-300.

- Glenn, N. D. (1980). Values, attitudes, and beliefs. In O. G. Brim, Jr. ve J. Kagan (Eds.), *Constancy and change in human development* (pp. 596–640). Cambridge, MA: Harvard University Press.
- Gökçe Arpa, R. (2022). *Tüketici Kimliği İnşasında Tüketim Karşıtlığı: Giyim Kültürü Üzerine Bir Araştırma* (Yayınlanmamış doktora tezi). Karabük Üniversitesi, Karabük.
- Gross, J. (2009). Capitalism and its discontents: Back-to-the-lander and freegan foodways in rural Oregon. *Food and Foodways*, 17 (2), 57-79.
- Gündoğdu, Y. B. (2016). Psikanalitik kişilik kuramlarına göre gelişim ve değişimin imkânı. *Turkish Studies*, 11 (17), 373-404.
- Gündoğdu, H. (2017). Güçlü psikolojik egoizm ahlâkın temeli olabilir mi?. *Kutadgubilig: Felsefe Bilim Araştırmaları*, (36), 53-85.
- Güney, S. (2007). Yönetim ve organizasyonun bazı temel kavramları. S, Güney (Ed.), *Yönetim ve organizasyon* (2. baskı) içinde (s.28-29). Ankara: Nobel Yayın Dağıtım.
- Günör, R. B. (2019). *Modern ahlak felsefesinde özgecilik*. Ankara: Atlas Yayınları.
- Gürbüz, S. ve Şahin, F. (2018). *Sosyal bilimlerde araştırma yöntemleri* (5. Baskı). Ankara: Seçkin Yayıncılık.
- Gürcan, D. (2015). Benlik farklılıklarına Rogers'ın danışan odaklı terapisi ile yaklaşım: Vaka çalışması, *AYNA Klinik Psikoloji Dergisi*, 2 (1), 13-26.
- Hardy, C. L. ve Van Vugt, M. (2006). Nice guys finish first: The competitive altruism hypothesis. *Personality and Social Psychology Bulletin*, 32 (10), 1402-1413.

- Harris, M. W., Byrne, K. A., Liu, Y. ve Anaraky, R. G. (2023). The cost of giving: Examining the relationship between narcissistic, self-sacrificing, and empathetic traits on effortful versus effortless prosocial behavior *Journal of Research in Personality*, 102, 104320.
- Haski-Leventhal, D. (2009). Altruism and volunteerism: The perceptions of altruism in four disciplines and their impact on the study of volunteerism. *Journal for the Theory of Social Behaviour*, 39 (3), 271-299.
- Heaven, P. C., Leeson, P. ve Ciarrochi, J. (2009). Personality development at school: Assessing a reciprocal influence model of teachers' evaluations and students' personality. *Journal of Research in Personality*, 43 (5), 815-821.
- Hill, J. (1984). Human altruism and sociocultural fitness. *Journal of Social & Biological Structures*, 7 (1), 17-35.
- Iyer, R. ve Muncy, J. A. (2009). Purpose and object of anti-consumption. *Journal of Business Research*, 62 (2), 160-168.
- İşgör, İ. Y. (2017). Eğitim ve sağlık çalışanlarında psikolojik iyi oluş ve özgeciliğin incelenmesi. *Electronic Turkish Studies*, 12 (6).
- Jahnke, B., ve Liebe, U. (2021). Dumpster diving for a better world: Explaining unconventional protest and public support for actions against food waste. *Nature and Culture*, 16 (3), 49-82.
- Johnson-Migalski, L., Huo, D. ve Sesso-Osburn, F. (2017). Social interest. In: Zeigler-Hill, V., Shackelford, T. (eds) *Encyclopedia of Personality and Individual Differences*. Springer, Cham
- Karaaslan, K. (2019). *Tüketim kültürü ve freeganizm hareketi* (Yayınlanmamış yüksek lisans tezi). Gaziantep Üniversitesi, Gaziantep.

- Karaca, Ş. ve Gümüş, N. (2018). *Kültür ve tüketim: Hofstede kültür boyutları ve ülke örnekleri ile*. Ankara: Gazi Kitabevi.
- Karadağ, E. ve Mutaftçılar, I. (2009). Prososyal davranış ekseninde özgecilik üzerine teorik bir çözümleme. *Felsefe ve Sosyal Bilimler Dergisi*, 8, 41-64.
- Karagöz, Y. (2018). *SPSS ve AMOS uygulamalı nitel-nicel-karma bilimsel araştırma yöntemleri ve yayın etiği*. Ankara: Nobel Akademik Yayıncılık.
- Kasapoğlu, F. (2017). *İyilik hali ve özgecilik*. Ankara: Gece Kitaplığı
- Kavut, S. (2018). Karen Horney ve nevrotik kişilik üzerine bir araştırma: Blue Jasmine örneği. *Uluslararası Sosyal Araştırmalar Dergisi*, 11 (55), 511-524.
- Kelly, G. A. (1970). A brief introduction to personal construct theory. D. Bannister (Ed.), *Perspectives in personal construct theory* (1-29). New York: Academic Press.
- Kernberg, O. F. (2016). What is personality?. *Journal of personality disorders*, 30 (2), 145-156.
- Kohlberg, L. ve Hersh, R. H. (1977). Moral Development: A review of the theory. *Theory into Practice*, 16 (2), 53-59.
- Korkmaz, S., Eser, Z., Öztürk, S.A. (2017). *Pazarlama: Kavramlar, İlkeler, Kararlar* (3. Baskı). Ankara: Siyasal Kitabevi.
- Khalil, E., L. (2001). Adam Smith and three theories of altruism. *Recherches économiques de Louvain*, 67, 421-435.
- Khine, M. S. (2013). *Application of structural equation modeling in educational research and practice* (Vol.7). Rotterdam: Sense Publishers,

- Kırmızı, M. ve Babaoğul, M. (2012). Tüketim Karşıtlığının Kuramsal Çerçevesi ve Örnek Olay İncelemesi: Boğaziçi Starbucks' ta Şenlik Var. *Hacettepe Üniversitesi Sosyolojik Araştırmalar E-Dergisi*.
- Kinjari, K., Gopal C. N. R. ve Mathew, A. L. (2019). Relationship between altruism and personality among young adults. *IAHRW International Journal of Social Sciences Review*, 7 (5-III), 1580-1583.
- Kline, R. B. (2005) *Principles and Practice of Structural Equation Modelling*. New York: The Guilford Press.
- Kline, R. B. (2019). *Yapısal eşitlik modellemesinin ilkeleri ve uygulaması* (4. baskı). (S. Şen, Çev. Ed.). Ankara: Nobel Yayın Dağıtım.
- Koutroubas, V. ve Galanakis, M. (2022). Bandura's social learning theory and its importance in the organizational psychology context. *Psychology Research*, 12 (6), 315-322.
- Krebs, D. L. ve Van Hesteren, F. (1994). The development of altruism: Toward an integrative model. *Developmental Review*, 14, 103-158.
- Lapsley, D. K. ve Stey, P. C. (2011). Id, ego, and superego. *Encyclopedia of human behavior*, 2.
- Lee, M. S., Fernandez, K. V. ve Hyman, M. R. (2009). Anti-consumption: An overview and research agenda. *Journal of Business Research*, 62 (2), 145-147.
- Lei, X. (2012). Proceeding of International Conference in Social Science and Environmental Protection. Karen Horney Neurosis Theory. Science and Engineering Publishing Company, Jiujiang, China, November 9-11, 2012, 537-540.
- Leonard-Barton, D. (1981), "Voluntary simplicity lifestyles and energy conservation, *Journal of Consumer Research*, 8, 243-252.

- Lou, L. L. T. (2019). Freedom as ethical practices: on the possibility of freedom through freeganism and freecycling in Hong Kong, *Asian Anthropology*, 18 (4), 249-265.
- Ma, H. K. (2003) The Relationship of the family social environment, peer influences, and peer relationships to altruistic orientation in Chinese children, *The Journal of Genetic Psychology*, 164 (3), 267-274.
- Mastain, L. (2006). The lived experience of spontaneous altruism: A phenomenological study. *Journal of Phenomenological Psychology*, 37 (1), 26-52.
- Matthews, G. ve Gilliland, K. (1999). The personality theories of H. J. Eysenck and J. A. Gray: A comparative review. *Personality and Individual Differences*, 26 (4), 583-626.
- Merdan, E. (2013). Beş faktör kişilik kuramı ile iş değerleri ilişkisinin incelenmesi: Bankacılık sektöründe bir araştırma. *Gümüşhane Üniversitesi Sosyal Bilimler Elektronik Dergisi*, 7, 140-159.
- Meydan, C. H (2011). *Yapısal eşitlik modellemesi AMOS uygulamaları*. Ankara: Detay Yayıncılık.
- Mihailovic, M., Garcia, D., Amato, C., Lindskär, E., Rosenberg, P., Björk, E., Lester, N., Cloninger, K. M., Cloninger, C. R. (2022). The personality of newly graduated and employed nurses: Temperament and character profiles of Swedish nurses. *International Journal of Nursing Studies Advances*, 4, 1-16.
- Milburn, J., Fisher, B. (2021). The freegan challenge to veganism. *Journal of Agricultural and Environmental Ethics*, 34 (3), 17-33.
- Monroe, K., R. (1994). A fat lady in a corset: Altruism and social theory. *American Journal of Political Science*, 38 (4) 861-893.
- More, V. C. (2011). Dumpster dinners: an ethnographic study of freeganism. *Journal for Undergraduate Ethnography*, 1 (1), 43-55.

- Morrison, N. K. ve Severino, S. K. (2007). Altruism: toward a psychobiospiritual conceptualization. *Zygon*, 42 (1), 25-40.
- Mount, M. K., Barrick, M. R., Scullen, S. M., ve Rounds, J. (2005). Higher-order dimensions of the big five personality traits and the big six vocational interest types. *Personnel psychology*, 58 (2), 447-478.
- Nguyen, H. P., Chen, S. ve Mukherjee, S. (2014). Reverse stigma in the freegan community. *Journal of Business Research*, 67, 1877-1884.
- Nguyen, H. V., Koo, K. H., Granato, H. F. ve George, W. H. (2013). Understanding individual variation in student alcohol use. P. M. Miller (Ed.), In *Interventions for addiction* (pp. 955-965). New York: Academic Press.
- Oda, R., Machii, W., Takagi, S., Kato, Y., Takeda, M., Kiyonari, T., Fukukawa, Y ve Hiraishi, K. (2014). Personality and altruism in daily life. *Personality and Individual Differences*, 56, 206-209.
- Odabaşı, Y. ve Barış, G. (2019). *Tüketici Davranışı* (19. baskı). İstanbul: Mediacat Yayınları.
- Oğuz Duran, N. (2021). Psikososyal gelişim kuramı: Erik H. Erikson. D. Gençtarım-Kurt ve E. Çetinkaya-Yıldız (Ed.), *Kişilik kuramları* (6. baskı) içinde (s.192-230). Ankara: Pegem Akademi Yayınları.
- Oğuzhan, Y. S. (2021). Sosyal zekâ ile yaşam tatmini arasındaki ilişkide kişilik özelliklerinin düzenleyici rolü üzerine bir araştırma. *International Journal of Management and Administration*, 5 (9), 164-175.
- Oktar, S. (2018). *Üniversite öğrencilerinin özgeciliği, kişilik özellikleri ve sosyal problem çözme becerileri arasındaki ilişkinin incelenmesi* (Yayınlanmamış yüksek lisans tezi). Selçuk Üniversitesi, Konya.

- Öz, F. (1998). Hemşirelikte özgecilik (yardım edicilik). *Cumhuriyet Üniversitesi Hemşirelik Yüksekokulu Dergisi*, 2 (1), 53-58.
- Özbek, M., F. (2004). Toplumsal yaşamda empati. *Akademik Bakış Uluslararası Hakemli Sosyal Bilimler E-Dergisi*, 1, 1-16.
- Özdemir, O., Özdemir, P. G., Kadak, M.T., Nasıroğlu, S. (2012). Kişilik gelişimi. *Psikiyatride Güncel Yaklaşımlar*, 4 (4), 566-589.
- Özdemir, Ş. (2020). Tüketim karşıtı yeni yaşam biçimi köye dönüşün medyada sunumu: Yeni köylüler örneği. *Erciyes İletişim Dergisi*, 7 (2), 833-852.
- Özkalp, E. ve Kirel, Ç. (2013). *Örgütsel Davranış* (6. baskı). Bursa: Ekin Yayınları.
- Özmen, Ş. Y., Birsen, H. ve Birsen, Ö. (2016). “Yavaş hareketi”: Çevreden kültüre hayatın her alanında küreselleşmeye başkaldırı. *İnönü Üniversitesi İletişim Fakültesi Elektronik Dergisi*, 1 (2), 38-49.
- Özsoy, E. ve Yıldız, G. (2014). Kişilik kavramının örgütler açısından önemi: Bir literatür taraması. *İşletme Bilimi Dergisi*, 1 (2), 1-12.
- Öztürk Küçük, H. ve Ayyıldız, H. (2020). Dindarlık algısının Müslüman tüketici davranışı üzerine etkisinde gönüllü sadeliğin aracılık rolünü belirlemeye yönelik bir araştırma. *İstanbul Ticaret Üniversitesi Sosyal Bilimler Dergisi*, 19 (Özel ek), 426-448.
- Palaz, S. ve Boz, İ. (2008). Üniversite mezunu yetişkinlerin farklı organizasyonlarda gönüllü hizmet vermesini etkileyen faktörler. *Balıkesir Üniversitesi Sosyal Bilimler Enstitüsü Dergisi*, 11 (19), 95-106.
- Parlak, Ö. ve Sazkaya, M. K. (2018). Beş faktör kişilik özelliklerinin iş yaşamında yalnızlık üzerine etkisinin incelenmesi. *Ordu Üniversitesi Sosyal Bilimler Araştırmaları Dergisi*, 8 (1), 149-165.

- Pehlivan, S. ve Lafçı, D. (2014). Altruism levels of nursing students. *Gaziantep Medical Journal*, 20 (1), 29-34.
- Pentina, I. ve Amos, C. (2011). The Freegan phenomenon: Anti- consumption or consumer resistance? *European Journal of Marketing*, 45 (11-12), 1768-1778.
- Perry, S. R. (2003). *Big five personality traits and work drive as predictors of adolescent academic performance* (Unpublished doctoral dissertations). University of Tennessee, Knoxville.
- Pietrzyk, K. (2006). Freeganism: food for Mind, Body and Soul. *London Commons*. <http://londoncommons.ca/node/594>.
- Piliavin, J. A. ve Charng, H.W. (1990) Altruism: A review of recent theory and research. *Annual Review of Sociology*, 16, 27-65.
- Podsakoff, P. M., Ahearne, M. ve MacKenzie, S. B. (1997). Organizational citizenship behavior and the quantity and quality of work group performance. *Journal of Applied Psychology*, 82 (2), 262–270.
- Preacher K. J. ve Hayes, A. F. (2008). Asymptotic and resampling strategies for assessing and comparing indirect effects in multiple mediator models. *Behaviour Research Methods* 40 (3), 879-91.
- Rachlin, H. (2002). Altruism and selfishness. *Behavioral and Brain Sciences*, 25, 239-296.
- Raykov, T. (1997) Estimation of composite reliability for congeneric measures. *Applied Psychological Measurement*, 21, 173-184.
- Revelle, W. (2016). Hans Eysenck: Personality theorist. *Personality and individual differences*, 103, 32-39.
- Rigby, P. ve O’Grady, P. (1989). Agape and altruism: Debates in theology and social psychology. *Journal of the American Academy of Religion*, 57 (4). 719-737.

- Roberts, G. (1998). Competitive altruism: from reciprocity to the handicap principle. *Proceedings of the Royal Society of London. Series B: Biological Sciences*, 265 (1394), 427-431.
- Rodrigues, J. ve Hewig, J. (2021). Let' s call it altruism! A psychological perspective and hierarchical framework of altruism and prosocial behavior. PsyArXiv. <https://psyarxiv.com/pj7eu/>
- Rosopa, P. J., Schroeder, A. N. ve Hulett, A. L. (2013). Helping yourself by helping others: Examining personality perceptions. *Journal of Managerial Psychology*, 28 (2), 147-163.
- Rothmann, S. ve Coetzer, E. P. (2003). The big five personality dimensions and job performance. *SA Journal of industrial psychology*, 29 (1), 68-74.
- Rushton, J. P., Chrisjohn, R. D. ve Fekken, G. C. (1981). The altruistic personality and the self-report altruism scale. *Personality and individual differences*, 2 (4), 293-302.
- Sağır, Z. (2020). Özgecilik ve dini tutum: Farklı meslek grupları üzerine nicel bir araştırma. *Eskişehir Osmangazi Üniversitesi İlahiyat Fakültesi Dergisi*, 7 (13), 285-319.
- Sarıtaş, M. (1997). Yönetimde kişilik faktörü. *Eğitim Yönetimi*, 3 (4), 527-548.
- Saslow, L. R., Willer, R., Feinberg, M., Piff, P. K., Clark, K., Keltner, D. ve Saturn, S. R. (2013). My brother's keeper? Compassion predicts generosity more among less religious individuals. *Social Psychological and Personality Science*, 4 (1), 31-38.
- Saunders, M., Lewis, P. ve Thornhill, A. (2003). *Research methods for business students* (3rd edition). England: Prentice Hall.
- Savio, G. (2017). Organization and stigma management.: A comparative study of dumpster divers in New York. *Sociological Perspectives*, 60 (2), 416-430.

- Schmitt, D., Alcalay, L., ... , Sümer, N., et al. (118 Members of ISDP-I Project) (2007). The Geographic Distribution of Big Five Personality Traits: Patterns and Profiles of Human Self-Description Across 56 Nations. *Journal of Cross-Cultural Psychology*, 38, 173-212
- Schröder, M., Seker, S., d'Huart, D., Izat, Y., Bolten, M., Schmeck, K., ve Schmid, M. (2022). The relationship of temperament and character, parental stress, and mental health problems with attachment disorders among children. *International Journal of Environmental Research and Public Health*, 19 (23), 1-14.
- Schultz, D. P. ve Schultz, S. E. (2016). *Theories of personality*. Cengage Learning.
- Seçer, İ. (2013). *SPSS ve LISREL ile pratik veri analizi: Analiz ve raporlaştırma*. Anı Yayıncılık, Ankara.
- Sekaran, U. (2000) *Research methods for business: A skill business approach*. John Wiley & Sons, New York.
- Seymen, O. A. ve Bolat, T. (2007). Kohlberg'in bilişsel ahlâkî gelişim modelinden yararlanan etiksel karar verme modellerinin karşılaştırmalı analizi. *Akdeniz İİBF Dergisi*, 7 (13), 24-61.
- Shantz, J. (2005). One person's garbage... Another person's treasure: Dumpster diving, freeganism, and anarchy. *Verb*. 3 (1).
- Singh, A. (2015). Psychological factors affecting personality development. *International Journal of Physical Education, Sports and Health*, 1 (3), 78-80.
- Sober, E. (1988). What is evolutionary altruism? *Canadian Journal of Philosophy Supplementary Volume*, 14, 75-99.
- Steiner, P. (2019). Altruism, sociology and the history of economic thought. *The European Journal of the History of Economic Thought*, 26 (6), 1252-1274.

- Sutton, J. (2020). What is altruism in psychology? 8 inspiring examples. Positvepsychology.com. 15.02.2023.
- Şahin, E. S. (2021). Ayırıcı özellik kuramı: G. Allport, R. Cattell, P. T. Costa ve R. R. McCrae. D. Gençtarım-Kurt ve E. Çetinkaya-Yıldız (Ed.), *Kişilik kuramları* (6.baskı) içinde (s.508-553). Ankara: Pegem Akademi Yayınları.
- Tackett, J. L. ve Lahey, B. B. (2017). Neuroticism. T. A. Widger (Ed.), In *The Oxford handbook of the five factor model* (pp . 39-57). New York: Oxford University Press.
- Tagay, Ö. ve Karataş, Z. (2021). Özgürlükten kaçış kuramı hümanist psikanaliz: Erich Fromm. D. Gençtarım-Kurt ve E. Çetinkaya-Yıldız (Ed.), *Kişilik kuramları* (6. baskı) içinde (s.296-325). Ankara: Pegem Akademi Yayınları.
- Tatlıoğlu, K. (2013). Beş faktör kişilik kuramı bağlamında kişilik kavramına genel bir bakış. *Bingöl Üniversitesi Sosyal Bilimler Enstitüsü Dergisi*, 3 (6), 127-146.
- Tatlıoğlu, S. S. (2021). Öğrenmeye sosyal-bilişsel bir bakış: Albert Bandura. *Sosyoloji Notları*, 5 (1), 15-30.
- Taş, S. (2020). Tüketim karşıtı yaşam tarzları: Freeganizm, gönüllü sadelik ve minimalizm. *Toplum ve Kültür Araştırmaları Dergisi*, 6, 38-64.
- Taş, M. ve Özpek, Ö. (2019). Hans Eysenck'in kişilik kuramı kapsamında Andy Warhol'un kişilik tanımı. *Avrasya Sosyal ve Ekonomi Araştırmaları Dergisi*, 6 (6), 498-515.
- Terracciano, A. ve Costa, P. T. (2004). Smoking and the five-factor model of personality. *Addiction*, 99, 472-481.
- Thomas, S. (2010). Do freegans commit theft. *Legal Studies*, 30 (1), 98-125.
- Toplu Demirtaş, E. (2021). Kişilik ve kişiliğin temel kavramları. D. Gençtarım-Kurt ve E. Çetinkaya-Yıldız (Ed.), *Kişilik kuramları* (6.baskı) içinde (s.2-31). Ankara: Pegem Akademi Yayınları.

- Triandis, H. C. ve Suh, E. M. (2002). Cultural influences on personality. *Annual review of psychology*, 53 (1), 133-160.
- Trouillet, R. ve Gana, K. (2008). Age differences in temperament, character and depressive mood: A cross-sectional study. *Clinical Psychology & Psychotherapy*, 15 (4), 266-275.
- Tutar, H. (2013). *Davranış Bilimleri*. Ankara: Seçkin Yayınevi.
- Turhan, Ö. ve Tiftik, C. (2022). Beş faktör kişilik özelliklerinin çatışma yönetme stratejilerine etkisi. *IBAD Sosyal Bilimler Dergisi*, (12), 181-210.
- Ulaş, Ö. (2021). Kişilik ve kişiliğin temel kavramları. D. Gençtarım-Kurt ve E. Çetinkaya-Yıldız (Ed.), *Kişilik kuramları* (6. baskı) içinde (s.232-266). Ankara: Pegem Akademi Yayınları.
- Uz, N. N. (2016). Tüketim karşıtlığı. *İktisat ve Toplum Dergisi*, (73), 20-23.
- Uzun, S. (2020). Yaşlılarda, kadınlarda ve adölesanlarda kişilik algısı değişimi ve nedenleri. *İnsan ve Sosyal Bilimler Dergisi*, 3 (1), 431-449.
- Ümmet, D., Ekşi, H. ve Otrar, M. (2013). Özgecilik (Altruism) ölçeği geliştirme çalışması. *Değerler Eğitimi Dergisi*, 11 (26), 301-321.
- Üzümçeker, E., Gezgin, G. N., ve Akfırat, S. (2019). Sosyal ve evrimsel psikolojide insan özgeciliği bilmecesi. *Yaşam Becerileri Psikoloji Dergisi*, 3 (5), 93-110.
- Van Schuerbeek, P., Baeken, C., De Raedt, R., De Mey, J. ve Luypaert, R. (2011). Individual differences in local gray and white matter volumes reflect differences in temperament and character: a voxel-based morphometry study in healthy young females. *Brain Research*, 1371, 32-42.

- Villi, B. (2021). Aşırı tüketime karşı bir yaşam biçimi olarak "Freeganizm". Ş. Karabulut (Ed.), *Pazarlama ve Organizasyon Perspektifinden Kuramlar ve Tartışmalar* içinde (131-141). Gazi Kitabevi, Ankara.
- Warneken, F. ve Tomasello, M. (2009). The roots of human altruism. *British Journal of Psychology*, 100 (3), 455-471.
- Wilde, D. J. (2011). *Jung's personality theory quantified*. Springer Science & Business Media.
- Williams, K. ve Dair, C. (2007). A framework of sustainable behaviours that can be enabled through the design of neighbourhood-scale developments. *Sustainable Development*, 15 (3), 160-173.
- Wilczak, M. (2020). Freeganism–anticonsumption lifestyle or a fad. In The Book of Articles National Scientific Conference “Knowledge–Key to Success” 153-164.
- Wilson, E. O. (1975). Some central problems of sociobiology. *Social Science Information*, 14 (6), 5-18.
- Witt, L. A., Andrews, M. C. ve Carlson, D. S. (2002). When conscientiousness isn't enough: Emotional exhaustion and performance among call center customer service representative. *Journal of Management*, 30, 149-160.
- Wrightsman, L. S., Jr. (1964). Measurement of philosophies of human nature. *Psychological Reports*, 14 (3), 743–751.
- Yalçın, İ. (2021). Kişilik kuramlarına genel bakış. D. Gençtarım-Kurt ve E. Çetinkaya-Yıldız (Ed.), *Kişilik kuramları* (6. baskı) içinde (s.34-64). Ankara: Pegem Akademi Yayınları.
- Yaman, F (2013). Tüketici davranışı olarak özgeciliğin incelenmesi. *Tüketici ve Tüketim Araştırmaları Dergisi*, 5 (1), 79-92.

- Yaşlıoğlu, M. M. (2017). Sosyal bilimlerde faktör analizi ve geçerlilik: Keşfedici ve doğrulayıcı faktör analizlerinin kullanılması. *İstanbul Üniversitesi İşletme Fakültesi Dergisi*, 46, 74-85.
- Yavuzer, N. (2017). Bir prososyal davranış kaynağı olarak özgeci motivasyonun ilgili alan yazını ışığında değerlendirilmesi. *Hasan Ali Yücel Eğitim Fakültesi Dergisi*, 14-1 (27), 105-126.
- Yazgan İnanç, B., Yerlikaya, E. (2012). *Kişilik Kuramları* (6. baskı). Ankara: Pegem Akademi Yayınları.
- Yelboğa, A (2006). Kişilik özellikleri ve iş performansı arasındaki ilişkinin incelenmesi. "İş, Güç" *Endüstri İlişkileri ve İnsan Kaynakları Dergisi*, 8 (2), 1303-2860.
- Yeşilkaya, M. (2018). Özgeci davranış olgusuna ilişkin epistemolojik sorunlar üzerine bir inceleme: siyah, beyaz ve gri. *MANAS Sosyal Araştırmalar Dergisi*, 7 (4). 469-489.
- Yıldırım, M. ve Topçuoğlu, P. (2016). Özgeciliğin çeşitli demografik değişkenlerle incelenmesi: Sakarya örneği. *Sakarya Üniversitesi Eğitim Fakültesi Dergisi*, (32), 40-53.
- Yıldırım Keskin, A. ve Berk Özcan, Ç. (2018). Hemşirelik öğrencilerinin özgecilik, empatik ve sosyal öz yeterlilik eğilim düzeylerinin incelenmesi. *Türkiye Klinikleri Journal of Nursing Sciences*, 10 (2), 122-129.
- Yorgancılar, S. (2022). Bir iyilik modeli olarak özgecilik, egoistlik ve yardımseverlik hakkında bazı görüşler. *Electronic Turkish Studies*, 17 (4).
- Ythier, J. M. (2006). The economic theory of gift-giving: perfect substitutability of transfers and redistribution of wealth. *Handbook of the economics of giving, altruism and reciprocity*, 1, 227-369.

Yüksel, İ. ve Mirza, M. (2010). Consumers of the postmodern world: Theories of anti-consumption and impression management. *Marmara Üniversitesi İ.İ.B.F. Dergisi*, 29 (2), 495-512.

Zalega, T. (2015). New consumer trends. Burchard-Dziubińska M. (ed.), In *Towards a green economy. From ideas to practice* (pp. 79-92). Poland: Łódź University Press.

Zel, U. (2007). Yönetimde kişilik ve kişilik teorileri. S. Güney (Ed.), *Yönetim ve organizasyon* (2. baskı) içinde (s.491-528). Ankara: Nobel Yayın Dağıtım.

Zwick, M. ve Fletcher, J. (2011, November) "Levels of Altruism." Presented at the 63rd Annual Northwest Philosophy Conference, Lewis and Clark.

### **İnternet Kaynakları**

Bombalara Karşı Sofralar (2022, 10 Aralık) (Video dosyası).

<https://listelist.com/bombalara-karsi-sofralar/>

Freegans of New York (2022, 10 Aralık) (Video dosyası).

<https://www.youtube.com/watch?v=oqNArIHe8Xc>

<https://buynothingproject.org/>

[http://foodnotbombs.net/new\\_site/index.php](http://foodnotbombs.net/new_site/index.php)

<https://freecycle.org>

<https://freegan.info/>

<https://www.repaircafe.org/en/about/>

<https://sozluk.gov.tr/>

<https://yeryuzudernegi.org/>

## EKLER

### EK 1: ANKET FORMU

Değerli Katılımcı,

Bu ankette elde edilen veriler sadece Başkent Üniversitesi Sosyal Bilimler Enstitüsü İşletme Anabilim Dalı Pazarlama Tezli Yüksek Lisans Programında kayıtlı bulunan öğrenci N. İtir BOSO' nun "Tüketicilerde Altruistik Tutumun Freeganizme Etkisi ve Kişiliğin Düzenleyici Rolü" konulu yüksek lisans tez çalışmasında kullanılacaktır.

Çalışma sonuçlarından sağlıklı veriler elde edilebilmesi için anketin eksiksiz ve samimi bir şekilde doldurulması oldukça önemlidir. Çalışmaya katılım gönüllülük esasına dayanmaktadır. Elde edilen veriler yalnızca bilimsel amaçlarla kullanılacaktır. Verdiğiniz yanıtlar ve kişisel bilgileriniz gizli tutulacak ve araştırma kapsamının dışında hiçbir yerde kullanılmayacaktır.

Çalışmaya katıldığınız süre zarfında herhangi bir neden belirtmeden istediğiniz aşamada çalışmadan çekilebilirsiniz. Çalışmadan çekilmeniz durumunda herhangi bir yaptırımla karşılaşmanız söz konusu değildir.

Anketi cevaplamak 12-15 dakika sürmektedir. Bu çalışmaya katılarak yardımcı olduğunuz için çok teşekkür ederiz.

Çalışma ile ilgili herhangi bir sorunuz olduğunda araştırmacı ile iletişime geçebilirsiniz.

Tezi Hazırlayan

N. İtir BOSO

Başkent Üniversitesi-Ankara

Sosyal Bilimler Enstitüsü

Tez Danışmanı

Prof. Dr. Zeliha ESER

Başkent Üniversitesi-Ankara

Sosyal Bilimler Enstitüsü

Yukarıdaki metni okuyarak ve çalışmanın amacını anladığınızı kabul ediyorsanız aşağıdaki kutucuğu işaretleyiniz.

Bu çalışmaya katılmayı kabul ediyorum

## ANKET SORULARI

### **Demografik Bilgiler**

#### **Cinsiyetiniz**

Kadın ( ) Erkek ( )

#### **Medeni Haliniz**

Bekar ( ) Evli ( )

#### **Eđitim Durumunuz (En son bitirdiđiniz okul)**

İlkokul ( ) Ortaokul ( ) Lise ( ) Önlisans ( )

Lisans ( ) Yüksek Lisans ( ) Doktora ( )

#### **Yaşınız**

18-24 ( ) 25-34 ( ) 35-44 ( ) 45-60 ( ) 60 ve üzeri ( )

#### **Gelir Durumunuz**

5 000 TL ve altı ( ) 5 001-10 000 TL ( ) 10 001-15 000 TL ( )

15 001-20 000 TL ( ) 20 001 TL ve üstü ( )

## ALTRUİZM

**Açıklama:** Aşağıda, gündelik yaşamda diğer insanlara karşılık beklenmeden yapılan çeşitli yardım davranışları sıralanmıştır. Lütfen her bir maddeyi okuduktan sonra; **böyle bir durumla karşılaştıysanız ya da karşılaşmanız durumunda verdiğiniz/vereceğiniz tepkiyi** uygun olan kutucuğu (X) şeklinde işaretleyiniz.

1= Hiç Katılmıyorum 2= Katılmıyorum 3= Kararsızım 4= Katılıyorum 5= Tamamen Katılıyorum

	<b>GÜNDELİK HAYATIMDA;</b>	<b>1</b>	<b>2</b>	<b>3</b>	<b>4</b>	<b>5</b>
1	Maddi yetersizliği olan kişilere para yardımında bulunurum					
2	Dershaneye gidemeyen çocukların derslerine yardımcı olurum					
3	Komşu, akraba gibi yakınlarımla ev işlerine yardımcı olurum					
4	Maddi durumu kötü olan kişilere kıyafet yardımında bulunurum					
5	Fazla eşyalarımı ihtiyacı olan kişilerle paylaşıyorum					
6	Maddi imkansızlığı olan çocukların çeşitli sınavlara hazırlanmalarına yardımcı olurum					
7	Bir yakınımın işi çıktığında çocukları ile ilgilenirim					
8	Banka, dolmuş gibi yerlerde kuyrukta beklerken yaşlı ya da hastalara sıramı veririm					
9	Arkadaşlarım okulda kurallara uymadıklarında zarar görmemeleri için onları uyarırım					
10	Elinde alışveriş torbası gibi ağır eşya taşıyan yaşlı/hasta kimselere yardım ederim					
11	Maddi imkânlarım çerçevesinde hayır kurumlarına bağışta bulunurum					
12	Çeşitli hastalıklarla mücadele amaçlı kurulmuş dernek/vakıfların çalışmalarına destek olurum					
13	İçe kapanık/sessiz arkadaşlarımla sosyalleşmeleri için onları aktivitelerime dahil ederim					
14	Kararsızlık yaşayan arkadaşlarımla doğru karar vermeleri için onlara fikirlerimi sunarım					
15	Topluma hizmet kapsamındaki çeşitli çalışmalara gönüllü olarak katılırım					

16	Ev taşıyan yakınlarıma bu konuda yardımcı olurum					
17	Yakınlarım yoğun olduğu zamanlarda onların işlerini hafifletmek için yardımcı olurum					
18	Sivil toplum kuruluşlarına üye olarak çeşitli gönüllü faaliyetlere katılırım					
19	Bilgilerimi arkadaşlarımla paylaşarak onların genel kültürüne katkı sağlamaya çalışırım					
20	Yaşlı/hasta gibi kimselerin alışveriş gibi işlerine yardımcı olurum					
21	Maddi imkânsızlığı olan çocuklara oyuncak, kitap vb. hediyeler alırım					
22	Yakınlarımla ihtiyacı olduğunda elimden gelen tamir, tadilat gibi işlerine yardımcı olurum					
23	Kazaya uğramış birini gördüğümde hemen yardımına koşarım					
24	Yaşlı/hasta kimselerin faturalarını yatırma gibi işlerine yardımcı olurum					
25	Toplumun güvenliğini sağlamaya yönelik faaliyet gösteren kurumların çalışmalarına destek veririm					
26	Yoksullara/çocuklara yönelik düzenlenen kermes gibi çeşitli etkinliklere katılırım					
27	Zaman problemi olan yakınlarıma yemek yapar ya da alırım					
28	Bir yakını kaybetmiş kişileri teselli etmeye çalışırım					
29	Okula yeni gelen öğrencilerin, okula alışmaları için onlara yardımcı olurum					
30	Evini kaybedenlere (evi yanan ya da sel basan gibi) barınmaları için yardım ederim					
31	Yaşlı ya da engelli kişiler, yolda düştüklerinde/yaralandıklarında hemen yardıma koşarım					
32	Misafirlığe gittiğimde ev sahibine etrafı toparlama gibi konularda yardım ederim					
33	Yolda bir hasta ya da kazaya uğramış birini gördüğümde hemen ambulans çağırırım					

34	Haksızlığa uğramış birini gördüğümde haksızlık edene müdahale ederim					
35	Kalabalık otobüslerde eğer oturuyorsam arkadaşlarımın çantalarını yanıma alırım					
36	Sokaklarda yaşayan evsizleri, onlara yardım eden kurumlarla iletişime geçerek onların buralara yerleşmelerini sağlarım					
37	Yakınlarımı sabah erken kalkmaları gerektiği zamanlarda ve eğer uyanamıyorlarsa uyandırırım					
38	Arkadaşlarımı ya da yakınlarımı zaman zaman bir araya getirerek dostluk duygularının pekişmesine destek olurum					

## FREEGANİZM

Bay X sade yaşam tarzını/gönüllü sadelik hareketini temel alan freeganizm felsefesini benimsemiş, aşırı tüketim ve israftan kaçınan, atıkların azaltılması için çaba gösteren, atıkların farklı amaçlarla kullanılmasına çalışan ve kendisini bilinçli tüketici olarak tanımlayan bir kişidir. Bu kapsamda marketlerin çöplerine atılan son kullanma tarihi geçmiş paketli ürünleri, pazar yerlerinin çöplerine atılan meyve ve sebzeleri toplayarak bazen topladığı halleriyle, bazen de yemek haline getirerek hem kendisi faydalanmakta hem de ihtiyacı olanlara dağıtmaktadır. Bazen de toplayarak hayvan barınaklarına götürmektedir. Tekrar yiyecek olarak kullanılamayacak olan gıda ürünlerini de kompost yaparak yeniden değerlendirilmektedir. Atık ürünleri kullanılabilir hale getirmeye çalışmakta, arızalı ya da kırık ürünleri atmamakta, tamir ederek yeniden kullanmaya çalışmaktadır. Az para harcamak ve mevcut olanı korumak onun için önem taşımaktadır. Bireyleri tüketime yönelten reklam ve mesajlara direnmekte, yeni şeyler almak yerine topladıkları ürünleri başkalarıyla paylaşmayı ve onları da ürünlerin tekrar kullanılabilirliği konusunda teşvik etmeyi amaçlamaktadır.

**Kendinizi Bay X 'in yerine koyarak aşağıdaki ifadelere katılım derecenizi belirtiniz.**

1-Kesinlikle Katılmıyorum

2- Katılmıyorum

3- Ne Katılıyorum ne de katılmıyorum

4- Katılıyorum

5- Kesinlikle katılıyorum

	GÜNDELİK HAYATIMDA	1	2	3	4	5
1	Gönüllü sadelik hareketini benimsiyorum.					
2	İhtiyacım olduğu kadar satın almayı önemsiyorum.					
3	İsraftan kaçınmayı önemsiyorum.					
4	Gıda atıklarının azaltılmasını önemsiyorum.					
5	Gıda atıklarının ihtiyaç sahiplerine dağıtılmak üzere yemek yapımında kullanılmasını önemsiyorum.					
6	Gıda atıklarının kompost yapımı için kullanımını önemsiyorum.					
7	Gıda atıklarını ben de ihtiyaç sahibi kişilere yardımcı olmak için değerlendiriyorum					
8	Gıda atıklarının hayvanlara yardım için değerlendirilmesini önemsiyorum					

9	Gıda atıklarını değerlendirerek ben de hayvanlara yardım ediyorum.					
10	Kıyafetlerin atılmadan önce yeniden kullanılabilir hale getirilip getirilemeyeceğini değerlendiriyorum.					
11	Kullanılmayan kıyafetlerin ihtiyaç sahiplerince değerlendirilmesini önemsiyorum.					
12	Kullanmadığım kıyafetleri ben de ihtiyaç sahipleri ile paylaşıyorum.					
13	Bozuk ya da kırık ürünleri atmak yerine tamir ederek kullanıyorum.					
14	İnsanları atıklarını azaltmaya teşvik ediyorum					

## KİŞİLİK

Aşağıda sizi kısmen tanımlayan (ya da pek tanımlayamayan) birtakım özellikler sunulmaktadır. Örneğin, başkaları ile zaman geçirmekten hoşlanan birisi olduğunuzu düşünüyor musunuz? Lütfen aşağıda verilen özelliklerin sizi ne oranda yansıttığını ya da yansıtmadığını belirtmek için sizi en iyi tanımlayan rakamı her bir özelliğin yanına yazınız.

- 1 = Hiç katılmıyorum  
2 = Biraz katılmıyorum  
3 = Ne katılıyorum ne de katılmıyorum (kararsızım)  
4 = Biraz katılıyorum  
5 = Tamamen katılıyorum

Kendimi ..... biri olarak görüyorum

___ 1. Konuşkan
___ 2. Başkalarında hata arayan
___ 3. İşini tam yapan
___ 4. Bunalımlı, melankolik
___ 5. Orijinal, yeni görüşler ortaya koyan
___ 6. Ketum/vakur
___ 7. Yardımsever ve çıkarıcı olmayan
___ 8. Biraz umursamaz
___ 9. Rahat, stresle kolay baş eden
___ 10. Çok değişik konuları merak eden
___ 11. Enerji dolu
___ 12. Başkalarıyla sürekli didişen
___ 13. Güvenilir bir çalışan
___ 14. Gergin olabilen
___ 15. Maharetli, derin düşünen
___ 16. Heyecan yaratabilen
___ 17. Affedici bir yapıya sahip
___ 18. Dağınık olma eğiliminde ___
___ 19. Çok endişelenen
___ 20. Hayal gücü yüksek
___ 21. Sessiz bir yapıda
___ 22. Genellikle başkalarına güvenen

___ 23. Tembel olma eğiliminde olan
___ 24. Duygusal olarak dengeli, kolayca keyfi kaçmayan
___ 25. Keşfeden, icat eden
___ 26. Atılgan bir kişiliğe sahip
___ 27. Soğuk ve mesafeli olabilen
___ 28. Görevi tamamlanıncaya kadar sebat edebilen
___ 29. Dakikası dakikasına uymayan
___ 30. Sanata ve estetik değerlere önem veren
___ 31. Bazen utangaç, çekingen olan
___ 32. Hemen hemen herkese karşı saygılı ve nazik olan
___ 33. İşleri verimli yapan
___ 34. Gergin ortamlarda sakin kalabilen
___ 35. Rutin işleri yapmayı tercih eden
___ 36. Sosyal, girişken
___ 37. Bazen başkalarına kaba davranabilen
___ 38. Planlar yapan ve bunları takip eden
___ 39. Kolayca sinirlenen
___ 40. Düşünmeyi seven, fikirler geliştirebilen
___ 41. Sanata ilgisi çok az olan
___ 42. Başkalarıyla iş birliği yapmayı seven
___ 43. Kolaylıkla dikkati dağılan
___ 44. Sanat, müzik ve edebiyatta çok bilgili

Anketimiz sonlanmıştır katılımınız için teşekkür ederiz.